



دبیرخانه شورای عالی انقلاب فرهنگی

اهداف تربیتی سند چشم انداز ، شاخصهای ارزیابی آنها ،  
تحلیل چالشها و ارائه رهیافت در حوزه آموزش و پرورش

مجری : محمد احمدی

کاربر : دبیرخانه شورای عالی انقلاب فرهنگی

واحد علمی : کمیسیون تعلیم و تربیت

سورة الاحقاف

**Author :** Mohammad Ahmadi

مجری : محمد احمدی

**عنوان طرح :** اهداف تربیتی سند چشم انداز ، شاخصهای ارزیابی آنها ، تحلیل چالشها و ارائه رهیافت در حوزه آموزش و پرورش

268 صفحه / غیر مصور / جدول / نمودار

پیوست : دارد

ناظر : دکتر سید کاظم اکرمی / **کاربر :** دبیرخانه شورای عالی انقلاب فرهنگی

شهریور 1388



دبیرخانه شورای عالی انقلاب فرهنگی

مشخصات مجری طرح پژوهشی

آدرس پستی : تهران ، شهرک اکباتان ، فاز 2 ، بلوک یک ، شماره 227

آدرس پست الکترونیکی : [ahmadi\\_mhmd28@yahoo.com](mailto:ahmadi_mhmd28@yahoo.com)

تلفن : 09121325163

مشخصات کاربر

نشانی پستی : تهران ، خیابان انقلاب ، خیابان فلسطین شمالی ، شماره 101 ، دبیرخانه شورای عالی انقلاب فرهنگی

نشانی پایگاه الکترونیکی : [www.iranculture.com](http://www.iranculture.com)

نشانی پست الکترونیکی : [info@iranculture.org](mailto:info@iranculture.org)

تلفن : 66463696

کلیه حقوق این طرح برای دبیرخانه شورای عالی انقلاب فرهنگی محفوظ می باشد

## چکیده

اهداف تربیتی سند چشم انداز، شاخصهای ارزیابی آنها، تحلیل چالشها و ارائه رهیافت در حوزه

### آموزش و پرورش

هدفهای تربیتی سند چشم انداز که ملهم از اهداف آرمانی نظام مقدس جمهوری اسلامی است، اهداف متعالی و بزرگی است که تحقق آنها مستلزم آمادگی و توانمندیهای خاصی است. با توجه به اینکه جامعه ایرانی در سند چشم انداز بیست ساله، جامعه ای متکی بر سرمایه انسانی تعریف شده است و از آنجا که آموزش و پرورش با تربیت نیرو در دوره های مختلف تحصیلی، بیشترین نقش و سهم را در تولید سرمایه انسانی بر عهده دارد و حصول دستیابی به اهداف ارزشمند سند چشم انداز بیست ساله، از رهگذر آموزش و پرورش می توانمند، پویا و بالنده قابل جستجو است، این مهم یعنی حصول اطمینان از وجود توانایی لازم در وزارت آموزش و پرورش به عنوان متولی اصلی تعلیم و تربیت کشور، و سیاستگذاری برای نیل به این هدفها، از ضرورت و اهمیت ویژه ای برخوردار می گردد.

از این رو، تحقیق حاضر در صدد است با انجام فراتحلیل بر روی مطالعات صورت گرفته در زمینه «سند چشم انداز بیست ساله جمهوری اسلامی ایران»، «اهداف تربیتی»، «شاخصهای ارزیابی عملکرد در حوزه تعلیم و تربیت» و «رهیافتها و سیاستهای ارائه شده برای ارتقاء و تعالی نظام تعلیم و تربیت»، برای تحقق اهداف تربیتی سند چشم انداز، رهیافتهای خود را به صورت راهکارها و سیاستهای راهبردی قابل کاربست، به مسئولان ذی ربط ارائه کند.

در این تحقیق «توصیفی - تحلیلی» که باروش «اسنادی» و بهره گیری از تکنیک «طوفان مغزی» انجام گرفته، در فصول اول تا چهارم، پس از مباحث نظری و معرفی اجمالی سند چشم انداز، مفاهیم «تربیت» و «هدف تربیتی» بررسی شده، سپس با گذری بر روی سیر تطور اهداف تربیتی بعد پیروزی انقلاب اسلامی، «اهداف تربیتی سند چشم انداز»، از متن سند استخراج و اهداف عینی تری برای هر یک از آنها ارائه شده است. در ادامه، ضمن مروری بر شاخصهای ارزیابی آموزش و پرورش در مراجع مختلف، الگوهایی برای شاخصهای ارزیابی میزان تحقق اهداف تربیتی سند چشم انداز ارائه شده است. در فصل پنجم، تلاش شده تا وضع موجود آموزش و پرورش، با نگاه آسیب شناسانه، مورد بررسی و تجزیه و تحلیل قرار گیرد و مهم ترین چالشها و موانع پیش روی آموزش و پرورش برای تحقق اهداف تربیتی سند چشم انداز، احصا گردد. در فصل ششم تحقیق، مجموعه ای از راهبردها، سیاستهای راهبردی و اجرایی و راهکارهای پیشنهادی، به عنوان رهیافتهای این مطالعه ارائه شده است. با توجه به اینکه بیان مجدد تمامی این رهیافتها در این چکیده میسر نیست، به ناچار، در این مجال به بیان سیاستهای راهبردی پیشنهادی بسنده می شود:

1- ارتقاء جایگاه آموزش و پرورش و تلقی آن به عنوان امر حاکمیتی (به معنای مسئولیت پذیر کردن دولتها در قبال آموزش و پرورش؛ در عین پرهیز از تصدیگری)، با اولویت در برنامه ریزیها و تخصیص منابع؛

- 2- تلقی آموزش و پرورش به عنوان نهاد مولد و حمایت و پشتیبانی همه جانبه مجموعه حاکمیت و نهادهای اجتماعی مرتبط با این دستگاه عظیم فرهنگی، به منظور ایجاد توانمندیها و قابلیت‌های لازم برای تحقق اهداف تربیتی سند چشم انداز؛
- 3- افزایش تدریجی سهم آموزش و پرورش از تولید ناخالص داخلی، به نحوی که در سال 1404 از میانگین جهانی و تمامی کشورهای منطقه کمتر نباشد؛
- 4- مصون‌سازی آموزش و پرورش از انحصاری شدن و اعمال نفوذ فردی، حزبی و گروهی و حفظ استقلال مدیریت آن بر اساس سیاست‌های مصوب نظام جمهوری اسلامی ایران؛
- 5- تعیین شرایط احراز پست مدیریت ارشد در وزارت آموزش و پرورش از سوی مراجعی که تبعیت از مصوبه آنها الزام آور و تضمین بخش باشد؛
- 6- مسئولیت پذیری و پاسخگویی آموزشی و پرورش، در تربیت و تأمین منابع انسانی مورد نیاز آینده کشور مبتنی بر اهداف تربیتی سند چشم انداز بیست ساله جمهوری اسلامی ایران و به منظور برخورداری از جامعه ای متکی بر سرمایه انسانی در افق 1404؛
- 7- توجه ویژه به اهداف تربیتی سند چشم انداز و لحاظ کردن آن در کلیه برنامه ریزیها، در سطوح ستادی و اجرایی؛
- 8- نو سازی نهاد مدرسه به عنوان جایگاه اصلی تحقق اهداف تربیتی سند چشم انداز و اساسی ترین کانون آماده‌سازی افراد برای پاسخگویی به نیازهای فردی و اجتماعی و تقویت این نهاد به منظور ایفای نقش محوری در تحقق اهداف برنامه چشم انداز؛
- 9- توجه جدی به نقش تأثیر گذار نهاد خانواده در فرایند تربیت دانش آموزان و تحقق اهداف تربیتی سند چشم انداز؛
- 10- اعتلای منابع انسانی آموزش و پرورش به عنوان محور تحول در نظام تعلیم و تربیت کشور و اصلی ترین عنصر در تحقق اهداف تربیتی سند چشم انداز و نیز بهبود مدیریت منابع انسانی با تأکید بر: استقرار نظام تربیت معلم، ارتقاء صلاحیت‌های حرفه‌ای معلمان، افزایش انگیزه خدمت آنان و اصلاح ساختار نیروی انسانی؛
- 11- دگرگونی در نظام مدیریت آموزش و پرورش، در تمامی سطوح، با تأکید بر پژوهش محور شدن تصمیم گیریها، کاهش تمرکز، مشارکت جویی و افزایش بهره‌وری؛
- 12- ایجاد تغییر اساسی در نظام برنامه‌ریزی درسی و تولید مواد آموزشی، با رویکرد عملیاتی کردن اهداف تربیتی سند چشم انداز؛
- 13- محور قرار گرفتن پژوهش به عنوان فعالیتی راهبردی در فرایندهای تصمیم‌گیری و تحولات آموزش و پرورش با هدف توسعه کیفیت و افزایش بهره‌وری.

## «فهرست مطالب»

صفحه	عنوان
6	پیش گفتار
8	<b>فصل اول - کلیات :</b>
9	1-1 - بیان ضرورت و اهمیت مسئله
11	2-1 - مبانی نظری
11	3-1 - روش شناسی
13	4-1 - معرفی سند چشم انداز و اهمیت و جایگاه آن
16	5-1 - تعاریف
19	<b>فصل دوم - اهداف تربیتی :</b>
20	1-2 - تعریف ، مفهوم و اهمیت تربیت و اهداف تربیتی
26	2-2 - سیر تطور اهداف تربیتی در آموزش و پرورش ، پس از انقلاب اسلامی
32	<b>فصل سوم - اهداف تربیتی سند چشم انداز :</b>
34	1-3 - بیان اهداف تربیتی سند چشم انداز
37	2-3 - اهداف عینی مبتنی بر اهداف تربیتی سند چشم انداز
51	<b>فصل چهارم - شاخص های ارزیابی اهداف تربیتی :</b>
52	1-4 - تعریف و کاربرد شاخص
53	2-4 - ویژگی شاخصها در حوزه تعلیم و تربیت
54	3-4 - شاخصهای آموزشی در مراجع مختلف
64	4-4 - شاخصهای متناظر با اهداف تربیتی سند چشم انداز
68	<b>فصل پنجم - آسیب شناسی و تحلیل چالشهای وزارت آموزش و پرورش در تحقق اهداف تربیتی سند چشم انداز:</b>
69	1-5 - نسبت و ارتباط اهداف تربیتی با وضعیت و توانمندی آموزش و پرورش
70	2-5 - تبیین وضع موجود آموزش و پرورش
167	3-5 - قوتها ، ضعفها ، فرصتها و تهدیدهای آموزش و پرورش (S.W.O.T)
172	4-5 - موانع دستیابی آموزش و پرورش به اهداف تربیتی سند چشم انداز
172	5-5 - چالشها در مطالعات سند ملی آموزش و پرورش
174	<b>فصل ششم - ارائه رهیافت برای تحقق اهداف تربیتی سند چشم انداز :</b>
175	1-6 - سیاستهای اجرایی و راهکارهای پیشنهادی
186	2-6 - هدف راهبردی ، راهبرد و سیاستهای راهبردی پیشنهادی
188	<b>منابع</b>
191	<b>پیوستها</b>

## پیش گفتار

سیر شتابان و خیره کننده تحولات جهانی در سالهای آغازین هزاره سوم و چشم انداز چالشها و موقعیتهایی که پیش روی جوامع مختلف قرار دارد، تدوین برنامه های جامع و تحول آفرین در همه ابعاد حیات بشری را بیش از پیش مهم و ضروری می سازد .

امروزه در شرایطی که منابع انسانی به عنوان ثروت اصلی ملتها و کشورها به شمار می آید و در کشورهای توسعه یافته ، سرمایه انسانی و اجتماعی در مقایسه با سرمایه های فیزیکی و طبیعی ، بیشترین سهم را به خود اختصاص داده است ، بی شک مخاطب اصلی این تحولات و موضوع محوری برنامه هایی که تدوین می شود، انسان است و انسانهایی که به عنوان محصول و خروجی نظام تعلیم و تربیت هر کشوری مهیای ساختن و اداره جامعه خود می شوند، لاجرم باید بر پایه اهداف تربیتی هم راستا با برنامه های کلان و راهبردی آن کشور تربیت شده باشند تا بتوانند به عنوان عنصری مؤثر و مولد در جامعه به تصویر کشیده شده در این برنامه ها، ایفای نقش کنند .

در جمهوری اسلامی ایران نیز دولتها و همه مؤسسات دولتی و عمومی برای پیمودن مسیر رشد و توسعه کشور، باید برنامه ها و سیاستهای خود را با سند چشم انداز بیست ساله همسو و منطبق سازند. در همین ارتباط، با توجه به اینکه جامعه ایرانی در سند چشم انداز بیست ساله، جامعه ای متکی بر سرمایه انسانی تعریف شده است و از آنجا که آموزش و پرورش با تربیت نیرو در دوره عمومی، بیشترین نقش و سهم را در تولید سرمایه انسانی بر عهده دارد، حصول و دستیابی به اهداف ارزشمند سند چشم انداز بیست ساله، از گذرگاه آموزش و پرورش می توانمند، پویا و بالنده عبور می کند.

آموزش و پرورش در کشور ما به عنوان نهادی رسمی که عهده دار تربیت و تأمین نیروی انسانی مورد نیاز جامعه اسلامی و انتقال فرهنگی غنی ملی - اسلامی به نسلهای بعدی است، جایگاهی مهم و حساس و فعالیتی فراگیر دارد .

بر این اساس، بر همه مسئولان و متولیان در نظام جمهوری اسلامی ایران فرض است که تقویت و توسعه آموزش و پرورش را به عنوان بخش اصلی و بنیادین نظام تعلیم و تربیت کشور مدنظر قرارداد، زمینه های لازم را به گونه ای فراهم سازند تا این نهاد انسان ساز و فرهنگی به خوبی مهیای تربیت شهروندان مورد نظر سند چشم انداز بیست ساله گردد ؛ شهروندانی که باید از هویت دینی و ملی و مهارتهای لازم برای زیستن در دنیای پر رمز و راز آینده و جامعه ایرانی وصف شده در سند برخوردار باشند.

در این تحقیق که از نوع سیاست پژوهی است ، در فصل اول ، پس از بیان مسئله و توضیح درباره مبانی نظری و روش تحقیق ، سند چشم انداز و اهمیت و جایگاه آن معرفی می شود و پاره ای تعاریف در خصوص واژه هایی که در متن تحقیق به کار رفته اند ، ارائه می گردد . در فصل دوم ، ابتدا در پاسخ به این سؤال که تربیت چیست ، تعریف ، مفهوم و چیستی تربیت و اهداف تربیتی بیان می شود . در ادامه این فصل ، ضرورت تعیین اهداف تربیتی و

اهمیت آن در فرایند تعلیم و تربیت مورد بررسی قرار گرفته و در بخش پایانی این فصل، کلیه اهدافی که بار تربیتی داشته اند و پس از پیروزی انقلاب اسلامی به تصویب رسیده اند، عرضه شده است تا از این طریق شاکله، چارچوب و محدوده ای برای اهداف تربیتی که قرار است از متن سند چشم انداز استخراج شود، ترسیم و تقریب ذهنی لازم میان محقق و مخاطبانش برقرار گردد.

در فصل سوم، اهداف تربیتی مستخرج از متن سند چشم انداز و اهداف عینی (جزئی) مبتنی بر آنها ارائه شده اند. فصل چهارم این تحقیق اختصاص به شاخصهای اندازه گیری میزان تحقق این اهداف دارد که از رهگذر این مبحث، تعریف و کاربرد شاخصها و نیز ویژگی شاخصها در حوزه تعلیم و تربیت مورد توجه قرار می گیرد. در بیان ویژگی شاخصها در حوزه تعلیم و تربیت، بر این نکته تأکید می شود که اولاً شاخصهای تعلیم و تربیت عمدتاً کیفی هستند و چندان کمیت پذیر نیستند و ثانیاً اندازه گیری شاخصهای کیفی و از جمله شاخصهای حوزه تربیت، غالباً مستلزم انجام تحقیقات میدانی گسترده و وسیع است. در ادامه این فصل، ضمن آوردن شاخصهای آموزشی تدوین شده در مراجع مختلف، مدلهایی برای تدوین شاخصهای متناظر با اهداف تربیتی سند چشم انداز پیشنهاد شده است. در فصل پنجم این گزارش، ابتدا نسبت و ارتباط اهداف تربیتی با توانمندی آموزش و پرورش مورد اشاره واقع می شود تا از این طریق، بر این مطلب تأکید شود که مصادیق و جلوه های ضعف و توانمندی آموزش و پرورش در ایفای نقش محوری خود در امر دستیابی کشور به اهداف سند چشم انداز، بهبود کیفیت و کمیت در همان شاخصهای رایج و متداول آموزشی است. در ادامه این فصل، وضع موجود آموزش و پرورش در قالب همان شاخصهای رایج مورد بررسی قرار می گیرد و سپس، قوتها و ضعفها، فرصتها و تهدیدهای آموزش و پرورش و موانع دستیابی به اهداف تربیتی سند چشم انداز بیان می شود.

در فصل پایانی یعنی فصل ششم، رهیافتهای پیشنهادی در قالب مجموعه ای از سیاستهای اجرایی، راهکارها، راهبرد و سیاستهای راهبردی ارائه شده است که امید می رود مورد توجه قرار گیرد.

در خاتمه وظیفه خود می دانم از همه عزیزانی که با رهنمودهای ارزنده خویش این جانب را در انجام این تحقیق و تدوین گزارش آن همراهی نموده اند؛ به ویژه جناب آقای دکتر عباس بازرگان، جناب آقای دکتر علی اصغر احمدی، جناب آقای دکتر علی اصغر فانی، جناب آقای محمد حسین سلیمی جهرمی و سرکار خانم دکتر ایراندخت فیاض سپاسگزاری کنم. همچنین لازم می دانم مراتب تشکر و امتنان خود را از همکاری ثمر بخش و ارزشمند آقایان محمد کاظمی پوران، خدامراد ممینی و سرکار خانم شیوا صادقی پور که طی جلسات متعدد در تدوین و تنظیم این گزارش مشارکت داشته اند، ابراز کنم.

در همین ارتباط، لازم است مراتب تشکر و امتنان خود را از دقت نظر، نکته سنجی و رهنمودهای ارزشمند ناظر ارجمند طرح، استاد محترم، جناب آقای دکتر سید کاظم اکرمی نیز اعلام کنم و حسب نظر ایشان بر این نکته تأکید کنم که ذکر برخی دیدگاههای صاحب نظران در خلال مباحث مطرح شده، به معنای قبول و پذیرش آنها نیست و از این دیدگاهها صرفاً به منظور بسط و گسترش دامنه و افق موضوعات و مباحث ذکری به میان آمده است.

محمد احمدی

شهریور ماه 1388



## فصل اول :

### کلیات

## 1-1 - بیان ضرورت و اهمیت مسئله

سند چشم‌انداز بیست ساله جمهوری اسلامی ایران علاوه بر آنکه چارچوب و مبنای بسیار مناسب و مطلوب و بستری مطمئن برای طراحی و اجرای برنامه‌های میان مدت پنج ساله و کوتاه مدت سالانه در کشور است، وسیله‌ای اطمینان بخش برای تضمین دستیابی و رسیدن به آرمان‌ها و اهداف بلند مدت نظام جمهوری اسلامی ایران نیز به شمار می‌رود.

این تحقیق با شناسایی و احصاء اهداف تربیتی سند چشم‌انداز بیست ساله جمهوری اسلامی ایران در ابعاد دینی و اجتماعی و تعیین شاخص‌ها و ملاک‌های تحقق آنها، توانایی بالقوه آموزش و پرورش را در پیگیری و دستیابی به هدف‌ها و سیاست‌های تربیتی مورد انتظار بررسی نموده، با شناسایی کاستی‌ها و چالش‌های پیش‌رو، نیازها و امکانات لازم برای این مهم را مشخص و رهیافت‌ها و توصیه‌های ضروری را به دست‌اندرکاران و برنامه‌ریزان ارائه نموده است.

### - بیان مسأله

سند «چشم‌انداز جمهوری اسلامی ایران در افق 1404 هجری شمسی» که با تلاش جمع کثیری از کارشناسان، صاحب‌نظران و مدیران عالی رتبه کشور تدوین گردیده و به تأیید مقام معظم رهبری رسیده است، به مثابه چراغ و راهنمایی است که جهت حرکت نظام جمهوری اسلامی در بیست سال آینده را مشخص و روشن می‌سازد و هماهنگ کننده و نظام بخش همه تلاش‌ها و مساعی دستگاه‌های اجرایی مختلف کشور برای دستیابی به آرمان‌های انقلاب اسلامی و اهداف بلندمدت نظام خواهد بود.

مرور متن سند چشم‌انداز بیانگر آن است که جای جای این سند و تمامی عبارات آن، توصیفی است از مختصات جامعه ایرانی در بیست سال بعد و ویژگی‌های انسان‌هایی که در آن جامعه آرمانی زندگی می‌کنند. با مدافقه بیشتر و امعان نظر دقیق تر درمی‌یابیم که از منظر تعلیم و تربیت این توصیفات چیزی نیستند جز اهداف تعیین شده برای آنکه مبنایی باشد برای تربیت دانش آموزانی که قرار است در سال هدف چشم‌انداز و سال‌های پس از آن، به عنوان اعضای جامعه آرمانی مورد نظر، به اشکال مختلف در آن ایفای نقش کنند.

هدف‌های تربیتی سند چشم‌انداز که ملهم از اهداف آرمانی نظام مقدس جمهوری اسلامی و انقلاب اسلامی و همچنین دین مبین اسلام است، اهداف متعالی و بزرگی است که تحقق آنها مستلزم آمادگی و توانمندی‌های خاصی است و عزم و اراده ملی، حساسیت ویژه و همراهی و مساعدت همه دست‌اندرکاران و مسئولان نظام اسلامی را می‌طلبد.

برای دستیابی به این اهداف، باید توانمندی‌های مشخصی در هر یک از دستگاه‌های ذی‌ربط جستجو شود. با توجه به اینکه جامعه ایرانی در سند چشم‌انداز بیست ساله، جامعه‌ای متکی بر سرمایه انسانی تعریف شده است و از آنجا که آموزش و پرورش با تربیت نیرو در دوره‌های تحصیلی ابتدایی، راهنمایی و متوسطه، بیشترین نقش و سهم را در تولید سرمایه انسانی بر عهده دارد، حصول و دستیابی به اهداف ارزشمند سند چشم‌انداز بیست ساله، از رهگذر آموزش و پرورش می‌تواند، پویا و بالنده قابل جستجو است.

این مهم یعنی حصول اطمینان از وجود توانایی لازم در وزارت آموزش و پرورش به عنوان متولی اصلی تعلیم و

تربیت کشور، از ضرورت و اهمیت ویژه‌ای برخوردار می‌گردد.

این توانمندی‌ها در وزارت آموزش و پرورش در زمینه‌های مختلفی از قبیل: منابع انسانی، منابع مالی، سرمایه‌های فیزیکی، مدیریت و برنامه‌ریزی، اختیارات و دامنه وظایف و ساختار سازمانی موضوعیت می‌یابد که بررسی آنها مسأله اصلی تحقیق حاضر را تشکیل می‌دهد.

#### - ضرورت توجه به اهداف تربیتی سند چشم‌انداز

تربیت انسان‌های سازنده، نوعی سرمایه‌گذاری است و طبعاً در برنامه‌ریزی‌های بلند مدت، بر آموزش و تربیت عوامل انسانی به عنوان محور اصلی برنامه‌ها تأکید و در این زمینه توجه خاص صورت می‌گیرد. علاوه بر این، داعیه و دغدغه اصلی نظام جمهوری اسلامی ایران، مسائل و مباحث فرهنگی است؛ چرا که ماهیت و جوهره انقلاب اسلامی، فرهنگی است. در عین حال از آنجا که در فعل و انفعالات اقتصادی و اجتماعی، غالباً از سرمایه‌های انسانی غفلت می‌شود و مخاطرات و چالش‌های سیاسی و اقتصادی در نگاه دولت مردان اولویت می‌یابد و دغدغه اصلی آنان می‌شود، این نگرانی جدی وجود دارد که نپرداختن به فرازهای تربیتی و ابعاد فرهنگی سند چشم‌انداز، مسئولین نظام و دستگاه‌های نظارتی و مراجع توزیع و تخصیص منابع در کشور را از هشیاری و حساسیت لازم بازدارد و بدین ترتیب وزارت آموزش و پرورش قادر به نیل به سطح توانمندی کافی برای ایفای وظیفه در جهت دستیابی به اهداف تربیتی سند چشم‌انداز بیست‌ساله نگردد و از این رهگذر تربیت نسل آتی که سرمایه‌های اصلی نظام و مدیران و راهبران آینده هستند، با نارسایی و اختلال جدی مواجه شود. بالطبع متأثر از این وضعیت، اهداف تربیتی بلند مدت نظام محقق نشده و جمهوری اسلامی با چالش‌ها و مشکلات جدی در ابعاد فرهنگی و اجتماعی رو به رو خواهد شد. علاوه بر این، تحولات سیاسی کشورها در دهه‌های اخیر که بحرانهای اقتصادی و اجتماعی زیادی را به همراه داشته است، نظامهای آموزشی را نیز تحت تأثیر قرار داده است. از جمله نتایج این بحرانها، کاهش منابع مالی نظامهای آموزشی و محدودیت اشتغال دانش‌آموختگان بوده است. بدین ترتیب کارایی نظامهای آموزشی بعضاً مورد تردید قرار گرفته و بازنگری در ساختار و محتوای آنها ضرورت یافته است.

در کشور ما نیز متأثر از تحولات جهانی، ضرورت‌های برخاسته از اهداف متعالی انقلاب اسلامی، افزایش و تنوع تقاضا برای آموزش، محدودیتهای مالی و دشواری در تأمین هزینه‌های آموزش، کاهش کیفیت آموزش و سست شدن رابطه آموزش و اشتغال، لزوم تحول در نظام آموزشی همواره مطرح بوده است.

ضرورت‌های تحول در نظام آموزشی، معمولاً با لزوم برنامه‌ریزی استراتژیک (راهبردی) و تدوین برنامه‌های راهبردی در حوزه تعلیم و تربیت همراه است و از آنجا که هر برنامه راهبردی در حوزه تعلیم و تربیت، باید در چارچوب برنامه استراتژیک کشور یعنی سند چشم‌انداز بیست‌ساله تدوین شود، از این روی، ضرورت توجه به اهداف تربیتی سند چشم‌انداز بیش از پیش آشکار می‌گردد.

براین اساس ضروری است این موضوع همواره در مطالعات و بررسی‌های علمی و تحقیقاتی مورد توجه ویژه قرار گیرد و پژوهش‌های لازم بر روی ابعاد مختلف این مسئله صورت پذیرد.

در دبیرخانه شورای عالی انقلاب فرهنگی و به طور مشخص، در کمیسیون تعلیم و تربیت دبیرخانه نیز، حسب وظایف قانونی که سیاست پژوهی در موضوعات مرتبط و انجام تحقیقاتی که به سیاستهای راهبردی

مشخص برای پیشنهاد به شورای عالی انقلاب فرهنگی منتهی شود را در دستور کار خود دارد، و با توجه به دغدغه و نگرانی جدی اعضای کمیسیون از احتمال مغفول واقع شدن موضوع مهمی نظیر اهداف تربیتی سند چشم انداز و رسالت مسئولان و دولت مردان در قبال تحقق این اهداف، وظیفه توجه به آرمانهای سند چشم انداز از طریق انجام پژوهشی در زمینه اهداف تربیتی این سند و سیاستهایی که باید در این خصوص به تصویب شورای عالی انقلاب فرهنگی برسد، پیگیری شد.

## 1-2 - مبانی نظری

اجرای این تحقیق بر مبنای اهداف برگرفته از متن سند چشم انداز بیست ساله جمهوری اسلامی ایران صورت می گیرد. از آنجا که اعتبار و اصالت مفاد سند چشم انداز پذیرفته شده است، در این تحقیق، بدون هیچ دخل و تصرفی، اساس کار و مبنای پژوهش قرار می گیرد و نیز با عنایت به اینکه اطمینان داریم تدوین سند چشم انداز خود بر مبنای استوار و محکم دریافت شده از اندیشمندان و صاحب نظران اسلامی بنا گردیده است، لذا می توان گفت مبانی نظری این تحقیق همان مبانی نظری سند چشم انداز است.

علاوه بر این، فلسفه تربیت، فلسفه تربیت رسمی و عمومی و چند تحقیق دیگر از مجموعه مطالعات سند ملی آموزش و پرورش که بخشهایی از این تحقیق به آنها استناد جسته و یافته هایش را مبنای کار خود قرار داده است، پشتوانه نظری اطمینان بخشی برای این تحقیق به شمار می آید.

## 1-3 - روش شناسی

تحقیق حاضر به طور کلی توصیفی - تحلیلی است؛ در عین حال به دلیل ماهیت متنوعی که دارد، اجرای آن روش های متنوعی را نیز می طلبد؛ بدین معنی که جهت احصاء اهداف تربیتی سند چشم انداز و ارائه اهداف رفتاری متناظر، از روش اسنادی استفاده شده و طی آن کلیه اسناد و مدارک موجود در وزارت آموزش و پرورش (طرح کلیات تغییر نظام آموزش و پرورش، اهداف کلی و اهداف دوره های تحصیلی مصوب شورای عالی آموزش و پرورش، نتایج حاصل از مطالعات سند ملی آموزش و پرورش و... ) مورد بررسی و بهره برداری قرار گرفته است. برای تعیین عناوین شاخص هایی که متناسب با تحقق اهداف تربیتی سند چشم انداز موضوعیت می یابند نیز روش مطالعه اسنادی بوده و برای حصول به نتیجه مورد نظر، مجموعه شاخص های استخراج شده در بخش های مختلف فرهنگی و آموزشی کشور همچون وزارت آموزش و پرورش، وزارت علوم، تحقیقات و فناوری، دبیرخانه شورای عالی انقلاب فرهنگی، دبیرخانه شورای عالی آموزش و پرورش و مجامع مرتبط جهانی بررسی شده و سپس طی جلسات متعدد، با تکنیک «طوفان مغزی» جمع بندی و نهایی شده است. مشخص نمودن چالشها و یا به عبارت بهتر، تعیین ضعفها، قوتها، فرصتها و تهدیدهای نظام آموزش و پرورش و ارائه رهیافت متناسب نیز از طریق بررسی مستندات موجود در بخش های ستادی وزارت آموزش و پرورش و سازمان مدیریت و برنامه ریزی و مطالعه و بررسی اسناد برنامه های پنج ساله توسعه آموزش و پرورش، مطالعاتی که تاکنون در این زمینه صورت گرفته و دیگر مستندات مرتبط موجود میسر شده است. این یافته ها، پس از جمع بندی اولیه، در جلساتی با حضور جمعی از کارشناسان و صاحب نظران در امر آموزش و پرورش، با روش «بارش فکری» یا همان «تکنیک طوفان مغزی» مورد بحث و بررسی و جمع بندی نهایی قرار گرفته اند.

مدل مفهومی این پژوهش

نمودار ذیل، بیانگر مدل مفهومی چگونگی دستیابی این پژوهش به نتایج مورد انتظار است :

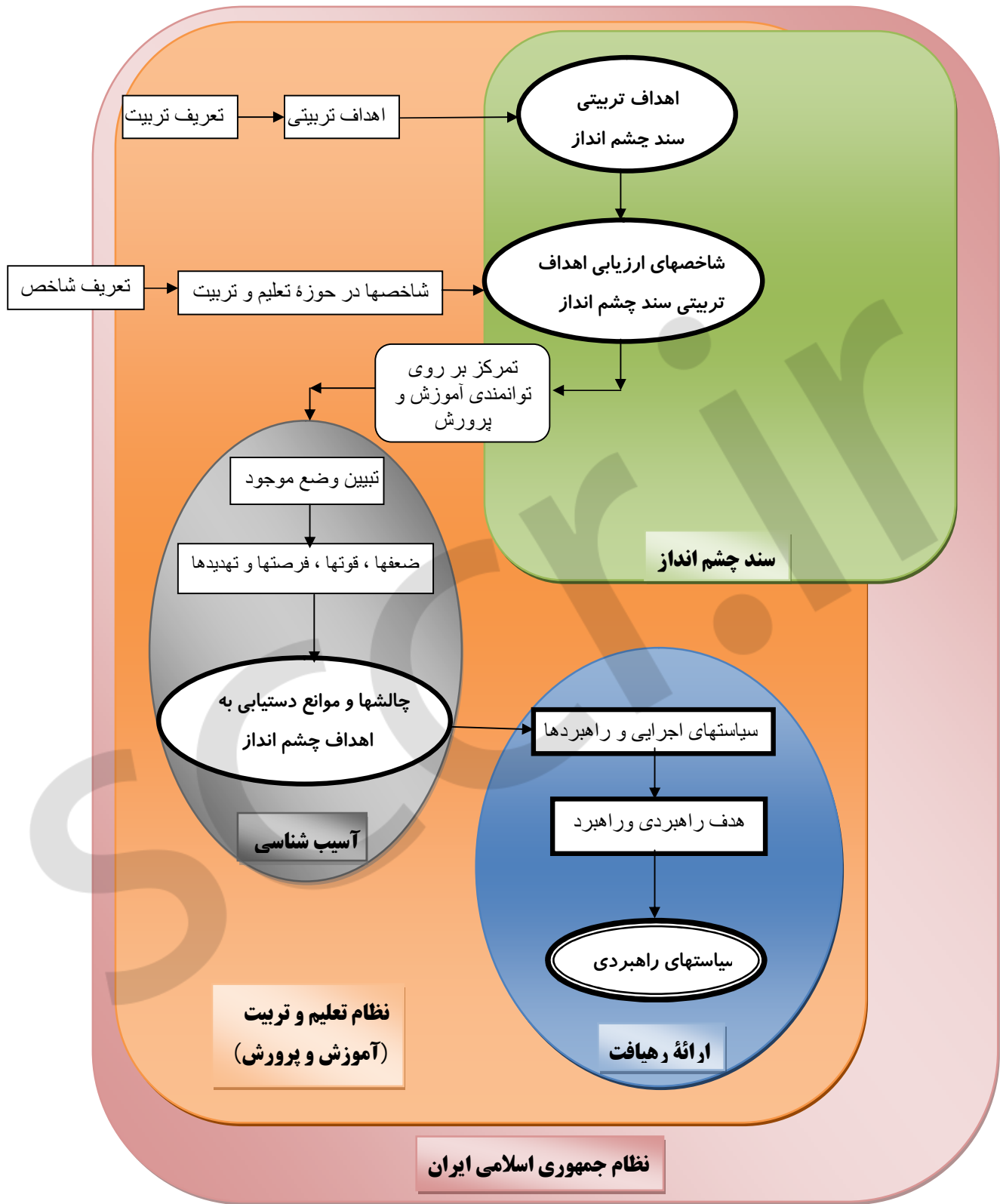

نمودار شماره 1 - مدل مفهومی پژوهش حاضر

## محدودیت‌های تحقیق

این پژوهش در اجرا عملاً با محدودیت‌هایی مواجه بوده است که موجب شده محقق در مواردی با قبول این محدودیت‌ها، مسیر اجرای پژوهش را منطقی و متناسب سازد. اهم این محدودیت‌ها به شرح ذیل است:

الف - به سبب آنکه مراحل اجرای تحقیق به سبب لزوم دستیابی به خروجی‌های مطالعات سند ملی آموزش و پرورش، از آغاز تاکنون، بیش از سه سال به طول انجامیده، برخی داده‌ها و آمارها، به ویژه در بخش تبیین وضع موجود آموزش و پرورش، روزآمد نیست و با توجه به اینکه روزآمد ساختن آنها هم موجب سپری شدن زمان و احتمالاً کهنه شدن بخش دیگری از اطلاعات خواهد شد، با قبول این محدودیت، آمارها و اطلاعات موجود در این تحقیق پذیرفته شده اند. بالطبع در این وضعیت، یکسان نبودن سالهایی که آمار و اطلاعات مربوط به آنها مورد اشاره یا استناد قرار گرفته امر بعید و دور از انتظاری نخواهد بود.

ب - علی القاعده، اهداف رفتاری که در فصل سوم این گزارش به عنوان حاصل و جمع بندی هدفهای مصوب در دیگر مراجع ارائه شده اند، برای برخوردار شدن از اکمال و استحکام علمی لازم، نیازمند اعتبار بخشی نزد گروهی از خبرگان و صاحب نظران در امر تعلیم و تربیت است؛ لکن با توجه به مفاد شرح خدمات پژوهشی و طرحنامه (پروپوزال) اولیه، اجرای اعتبار بخشی در دستور کار این تحقیق قرار نگرفته و آنچه ارائه شده است، صرفاً جنبه پیشنهادی دارد.

### 1-4 - معرفی سند چشم انداز و اهمیت و جایگاه آن

«سند چشم انداز جمهوری اسلامی ایران در افق 1404 هجری شمسی» که اصطلاحاً از آن به عنوان سند چشم انداز بیست ساله هم یاد می شود و به لحاظ اهمیت، دومین سند پس از قانون اساسی قلمداد می شود، نوشته ای است مشتمل بر یک عبارت کلی و هشت بند که مجموعاً در دو صفحه تنظیم و پس از بررسی و تأیید در جلسات متعدد هیأت دولت و مجمع تشخیص مصلحت نظام، سرانجام با تصویب و توشیح مقام معظم رهبری، در آذر ماه سال 1382 از سوی سازمان مدیریت و برنامه ریزی کشور به همه دستگاههای اجرایی ابلاغ شده است و در متن نامه ابلاغ سند، بر لزوم مورد عمل قرار گرفتن جهت گیریهای مندرج در سند چشم انداز در تدوین کلیه لوایح برنامه ای و بودجه ای و نیز عملیات اجرایی دستگاههای اجرایی تأکید شده است.

امضای مقام معظم رهبری ذیل متن سند چشم انداز، خود تأکید و تأییدی آشکار بر اهمیت این سند و برنامه است و نیز تضمینی است بر توجه و تمکین دولتهایی که طی این بیست سال بر سر کار می آیند، به الزامات مندرج در سند و تبعیت آنها از احکام این برنامه فراسوی کلان کشور.

در اهمیت و نقش مؤثر سند چشم انداز بر تحولات آتی آموزش و پرورش، می توان به بیانات رهبر معظم انقلاب در اردیبهشت ماه 1385 که در دیدار با جمعی از معلمان ایراد فرمودند، استناد جست. ایشان در این دیدار فرمودند: «با توجه به تحولی که امروز کشور دارد و آینده ای که خودمان برای کشور ترسیم کرده ایم - که معیارش هم همین چشم انداز بیست ساله است و این سند چشم انداز بسیار چیز با ارزشی است - باید آموزش و پرورش را تحول بدهیم؛ ما در آموزش و پرورش نیاز به تحول داریم.»

همچنین مقام معظم رهبری در تاریخ 82/9/12 در مقدمه ابلاغیه سیاستهای کلی برنامه چهارم توسعه کشور به رئیس جمهور وقت، در بیان اهمیت سند چشم انداز چنین آورده اند: «...سند چشم انداز بیست ساله که به حول و قوه الهی و توجهات حضرت بقیه الله ارواحنا فدا خواهد توانست مسیر توسعه و سازندگی کشور را در جهت هدفهای والای جمهوری اسلامی نمایان و مشخص سازد...». این اشارت از سوی بالاترین مقام رسمی کشور مبنی بر اینکه سند چشم انداز مسیر توسعه و سازندگی کشور را نمایان می سازد، به خوبی مبین اهمیت و جایگاه سند چشم انداز و نقش تعیین کننده و تأثیر گذار آن در مقدرات بیست سال آینده کشور است.

بدین ترتیب، در جمهوری اسلامی ایران، از این پس دولتها برای پیمودن مسیر رشد و توسعه کشور، باید برنامه ها و سیاستهای خود را با سند چشم انداز بیست ساله همسو و منطبق سازند. بر همین اساس سیاستهای کلی برنامه پنج ساله چهارم توسعه کشور بر اساس اهداف سند چشم انداز تدوین شده و بعد از تأیید و تصویب هیأت وزیران و مجمع تشخیص مصلحت نظام به توشیح مقام معظم رهبری رسیده و در آذر ماه سال 1382 از سوی ایشان رسماً به رئیس جمهور وقت ابلاغ شده است. این سیاستها همراه با متن سند چشم انداز در سال 1382 در یک مجلد مشترک منتشر و در اختیار عموم قرار گرفت.

در همین ارتباط، سیاستهای کلی برنامه پنجم توسعه کشور هم در اواخر سال 1387 به تأیید مجمع تشخیص مصلحت نظام رسید و این سیاستها نیز از سوی مقام معظم رهبری به رئیس جمهور ابلاغ گردید.

## بسم الله الرحمن الرحيم

«چشم انداز جمهوری اسلامی ایران در افق 1404 هجری شمسی»

با اتکال به قدرت لایزال الهی و در پرتو ایمان و عزم ملی و کوشش برنامه ریزی شده و مدبرانه جمعی و در مسیر تحقق آرمانها و اصول قانون اساسی ، در چشم انداز بیست ساله :

ایران کشوری است توسعه یافته با جایگاه اول اقتصادی ، علمی و فناوری در سطح منطقه ، با هویت اسلامی و انقلابی، الهام بخش در جهان اسلام و با تعامل سازنده و مؤثر در روابط بین الملل.

جامعه ایرانی در افق چشم انداز چنین ویژگیهایی خواهد داشت :

- توسعه یافته ، متناسب با مقتضیات فرهنگی ، جغرافیایی و تاریخی خود ، و متکی بر اصول اخلاقی و ارزشهای اسلامی ، ملی و انقلابی ، با تأکید بر : مردم سالاری دینی ، عدالت اجتماعی ، آزادیهای مشروع ، حفظ کرامت و حقوق انسانها ، و بهره مند از امنیت اجتماعی و قضایی .
- برخوردار از دانش پیشرفته ، توانا در تولید علم و فناوری ، متکی بر سهم برتر منابع انسانی و سرمایه اجتماعی در تولید ملی .
- امن ، مستقل و مقتدر با سامان دفاعی مبتنی بر بازدارندگی همه جانبه و پیوستگی مردم و حکومت .



- برخوردار از سلامت، رفاه، امنیت غذایی، تأمین اجتماعی، فرصتهای برابر، توزیع مناسب درآمد، نهاد مستحکم خانواده، به دور از فقر، فساد، تبعیض و بهره مند از محیط زیست مطلوب.
- فعال، مسئولیت پذیر، ایثارگر، مؤمن، رضایت مند، برخوردار از وجدان کاری، انضباط، روحیه تعاون و سازگاری اجتماعی، متعهد به انقلاب و نظام اسلامی و شکوفایی ایران و مفتخر به ایرانی بودن.
- دست یافته به جایگاه اول اقتصادی، علمی و فناوری در سطح منطقه آسیای جنوب غربی (شامل آسیای میانه، قفقاز، خاور میانه و کشورهای همسایه) با تأکید بر جنبش نرم افزاری و تولید علم، رشد پر شتاب و مستمر اقتصادی، ارتقاء نسبی سطح درآمد سرانه و رسیدن به اشتغال کامل.
- الهام بخش، فعال و مؤثر در جهان اسلام با تحکیم الگوی مردم سالاری دینی، توسعه کارآمد، جامعه اخلاقی، نواندیشی و پویایی فکری و اجتماعی، تأثیرگذار بر همگرایی اسلامی و منطقه ای براساس تعالیم اسلامی و اندیشه های امام خمینی (ره).
- دارای تعامل سازنده و مؤثر با جهان بر اساس اصول عزت، حکمت و مصلحت.

ملاحظه: در تهیه و تدوین و تصویب برنامه های توسعه و بودجه های سالیانه، این نکته مورد توجه قرار گیرد که: شاخصهای کمی و کلان آنها از قبیل: نرخ سرمایه گذاری، درآمد سرانه، تولید ناخالص ملی، نرخ اشتغال و تورم، کاهش فاصله درآمد میان دهک های بالا و پایین جامعه، رشد فرهنگ و آموزش و پژوهش و تواناییهای دفاعی و امنیتی، باید متناسب با سیاستهای توسعه و اهداف و الزامات چشم انداز، تنظیم و تعیین گردد و این سیاستها و هدفها به صورت کامل مراعات شود.

## 1-5 - تعاریف

- ü ارتقا: احراز یک پایه تحصیلی یا رده شغلی، بالا تر از پایه تحصیلی یا رده شغلی قبلی.
- ü اهداف: گزاره های تجویزی ناظر به تعیین وضع مطلوب (عملکرد مورد انتظار، رفتار و یا ساختار مطلوب) در پایان مراحل از فرایندها.
- ü اهداف کلی: هدفهایی که در همه فعالیتها، مشترکاً مد نظرند.

ن اهداف عینی (رفتاری یا خاص): هدفهایی که هریک از فعالیتهای برای تحقق یک یا چندتای آنها صورت می گیرد و مشتمل بر خصایص و ویژگیهای رفتاری مطلوبی هستند که بروز آنها را در پایان این فعالیتهای انتظار داریم .

ن برنامه : مجموعه ای از اهداف ، راهبردها ، سیاستها و فعالیتهای مرتبط به هم برای یک دوره زمانی مشخص است که از فرایند برنامه ریزی حاصل می شود .

ن برنامه ریزی : فرایند آگاهانه ای که به منظور دست یابی به اهداف معین و مشخص صورت می گیرد و انجام یک سلسله اقدامات و فعالیتهای مرتبط به یکدیگر را در آینده پیش بینی می کند .

ن برنامه ریزی آموزشی : کاربرد روش های تحلیلی در مورد هریک از اجزاء نظام آموزشی به منظور ایجاد یک نظام آموزشی کارآمد .

ن برنامه ریزی درسی : کلیه فعالیت های یادگیری و یادگیرنده، انواع وسایل آموزشی و پیشنهادهایی در مورد راهبردهای یادگیری و شرایط اجرای برنامه و ... .

ن تولید ناخالص داخلی (G.D. P): ارزش کالاهای قطعی که در داخل یک کشور تولید می شود .

ن تولید ناخالص ملی (G.N. P): کلیه کالاها و خدماتی که طی یک دوره زمانی معلوم (دوره سه ماهه یا سال) در اقتصاد تولید می شود .

ن تهدیدها : آن دسته از عوامل بازدارنده که در خارج از محیط سازمان واقعند و می توانند به عنوان مانع ، سد راه رسیدن به اهداف شوند .

ن چالشها : موقعیتهای و وضعیتهای خطیری که ما را به مقابله با خود می طلبند و نمی توان آنها را نادیده انگاشت ؛ زیرا آثار و نتایجی در پی خواهند داشت که توفیق یا عدم توفیق ما در تحقق چشم انداز ، مأموریتها و اهداف در گرو آنهاست .

ن چشم انداز : ترسیمی روشن از افقهای دور و آرمانهای یک سازمان یا یک جامعه .

ن خط مشی : یک راهنمای عمومی ، جامع و مشروح در تصمیم گیریها ، انجام وظایف محوله ، اقدامات و عملیات هر یک از افراد سازمان ، به ویژه مسئولین و مدیران ، در قلمرو محدود و معین ، برای رسیدن به هدف یا اهداف نهایی .

ن دوره تحصیلی : دوره آموزشی رسمی که منجر به اخذ گواهینامه تحصیلی می شود .

ن راهبرد : راهی که ما را به اهداف می رساند و چشم انداز را محقق می سازد و مهم ترین ویژگی آن ایجاد تغییرات بنیادین در نظام است .

ن رویکرد : جهت گیری کلی ، مشخص و منسجمی در باره ماهیت و چگونگی مواجهه با موضوع مورد نظر که با توجه به مجموعه ای از مفروضات نظری سازوار ، تعیین شده و التزام به آن موجب ایجاد همگرایی و هماهنگی در انتخاب اصول ، معیارها و روشهای خاصی در عرصه عمل خواهد شد .

ن سیاست : قواعد (دستور راهنمای) تصمیم گیری برای انتخاب گزینه های مختلف در یک دوره معین .

ن شاخص : ابزار اندازه گیری مورد استفاده در گرد آوری داده ها برای قضاوت در باره عملکرد .

- ن ضعیفها: محدودیتها و کاستیهای درون سازمان که مانع تحقق اهداف می شوند .
- ن فرصتها: مجموعه عوامل مرتبط که در خارج از محیط سازمان قرار دارند و شناخت و بهره گیری از آنها می تواند باعث توانمندتر شدن سازمان در رسیدن به اهداف خود گردد .
- ن قوتها: مجموعه توانمندیها و منابع داخلی که سازمان را در جهت نیل به اهدافش یاری می کنند .
- ن کلاس چند پایه: کلاس درسی که دانش آموزان آن از چند پایه تحصیلی هستند و هم زمان توسط یک معلم آموزش داده می شود .
- ن کلاس فیزیکی: اتاق اختصاص داده شده به کلاس درس و یا فعالیتهای پرورشی؛ بدون در نظر گرفتن نوبتهای استفاده از آن .
- ن لازم التعلیم: به فرد یا افرادی اطلاق می شود که بر اساس مقررات وزارت آموزش و پرورش، واجد شرایط تحصیل در یکی از دوره های تحصیلی باشند .
- ن مأموریت: نشان دهنده فلسفه وجودی یا نوع کسب و کاری است که سازمان در آن فعالیت می کند و شامل اهداف، وظایف، ویژگیهای ممتاز و ارزشهای حاکم بر سازمان می باشد .
- ن مدرسه دو نوبته: مدرسه ای که در ساختمان مدرسه اش یک مدرسه دیگر با دانش آموزان مجزا در زمان دیگری از شبانه روز مستقر باشد .
- ن مدرسه دو وقته: مدرسه ای که دانش آموزان آن در دو وقت جداگانه صبح و بعد از ظهر به مدرسه می آیند .

## فصل دوم :

### اهداف تربیتی

## 2-1 - تعریف ، مفهوم و اهمیت تربیت و اهداف تربیتی

### الف - تربیت

با توجه به دامنه و ابعاد گسترده مقوله تربیت و همچنین به سبب ماهیت آن ، علما و صاحب نظران تعلیم و تربیت همواره نگرشها و تلقیهای متفاوتی نسبت به این موضوع داشته اند و بر همین اساس نیز تاکنون تعاریف گوناگون و متنوعی از تربیت ارائه شده است . ذیلاً بعضی از این تعریفها را که در حوزه فلسفه تربیت عنوان شده اند ، مرور می کنیم . شایان ذکر است که طرح این دیدگاهها و تعریف در این فصل لزوماً به منزله قبول و پذیرش آنها نیست و صرفاً به منظور بسط دامنه و افق نگاه مخاطبان و برای فهم بهتر و ایجاد زمینه درک مشترک نسبت به تعریف و توصیف درست موضوع مورد بحث ، به بیان آنها می پردازیم :

1- دکتر علی اکبر شعاری نژاد در کتاب فلسفه آموزش و پرورش (صفحات 183 تا 205) ، تربیت را این گونه معرفی می کند :

- ü در بحث از مفهوم تربیت ، طبعاً مسئله انسان مطرح است .
- ü نوع و چگونگی زندگی انسان ، نخستین عامل یا موجب پیدایش عمل تربیت است .
- ü تربیت یک فرایند یا عمل مداوم است .
- ü تربیت فرایندی است که صیوروت (شدن) را در بر دارد و رشد و تکامل را در پی دارد .
- ü تربیت به وسیله اشخاص (مربیان) انجام می گیرد .
- ü تربیت عمدی و هدفدار است و شخص را در رسیدن به هدفهای خاص و معین هدایت می کند .
- ü تربیت به مفهوم وسیعش یعنی کمک به پیدایش تغییرات مطلوب در افراد .
- ü تربیت ، عمل آمادگی فرد برای سازگاری مثبت با محیط است .
- ü آموزش و پرورش [تربیت] کوششی است برای کمک به مردم در تحقق شرایط نظری و عملی لازم برای سازگاری موفق با محیط و برخورداری از زندگی سالم .

2- دکتر علی شریعتمداری در کتاب اصول و فلسفه تعلیم و تربیت (صفحات 74 تا 108) تربیت را از دیدگاه خود و برخی از متفکران تربیتی غرب ، به این صورت تعریف کرده است :

ü تعلیم و تربیت : رشد فرد یا آنچه با رشد او ارتباط دارد .

ü تعلیم و تربیت : هدایت یا راهنمایی رشد فرد (چهار نوع جنبه برای رشد مد نظر است : عقلانی ، اجتماعی ، عاطفی و بدنی) .

۱۱) تعلیم و تربیت فعالیت و کوششی است که در آن افراد مسن تر اجتماع یا آنهایی که بیشتر رشد کرده اند، با افراد کم رشدتر برخورد می کنند تا رشد بیشتری را در آنها به وجود آورند و از این راه به پیشرفت زندگی انسان کمک کنند (دونالد باتلر).

۱۲) تعلیم و تربیت جریانی است که به وسیله آن افراد از روی قصد و اراده رشد افراد دیگر را هدایت می کنند (فیلیپ.ج.فینیکس).

۱۳) تعلیم و تربیت، دوباره ساختن یا دوباره سازمان دادن تجربه به منظور اینکه معنای تجربه گسترش پیدا کند و برای هدایت و کنترل تجربیات بعدی فرد را بهتر قادر سازد (جان دیویی).

3- دکتر میر عبدالحسین نقیب زاده در کتاب نگاهی به فلسفه آموزش و پرورش (صفحات 15 تا 20) این تعریف را برای تربیت مناسب می داند:

۱۴) کشاندن به سوی ارزشها، معنی حقیقی تربیت انسانی است؛ این فرق دارد با بارآوردن؛ زیرا کشاندن همراه بافهمیدن، پذیرفتن و گرویدن آزادانه است. در بارآوردن، تکیه بر فهم نیست بلکه ایجاد عادت و واداشتن به کارهای معین است.

۱۵) تربیت همانا کشاندن آدمی است به سوی ارزشهای والای انسانی؛ به طوری که آن ارزشها را بفهمد، بپذیرد، دوست بدارد و به کار بندد.

4- دکتر عیسی ابراهیم زاده در کتاب فلسفه تربیت (انتشارات دانشگاه پیام نور چاپ ششم 1387)، تربیت را این گونه تعریف میکند:

۱۶) «تربیت عبارت است از فراهم کردن زمینه ها برای شکوفا کردن و به فعلیت رساندن استعدادهای بالقوه انسان به منظور حرکت تکاملی او به سوی هدف مطلوب، منطبق بر اصولی معین و برنامه های منظم و سنجیده»

5- دکتر عبدالعظیم کریمی در کتاب «تربیت طبیعی در مقابل تربیت عاریه ای»، چنین توصیفی از تربیت دارد:

۱۷) «فرایند تربیت قبل از هرچیز عبارت است از زمینه سازی و فراهم کردن شرایطی که متربی بتواند خود شخصاً در شکوفایی استعدادهایش فعالیت نماید.

۱۸) در تربیت اکتشافی، مربی فقط زمینه ساز، کارگردان، صحنه ساز و فراهم آورنده عوامل ترغیب کننده ای است که متربی بتواند به کمک آن، خود آنچه را مربی می خواهد کشف کند؛ و هر چه را که کودک خود کشف کند و در آن دخالت فعالانه و خود انگیزه داشته باشد، عمیق تر درون سازی می شود.»

6 - حجت الاسلام دکتر علیرضا صادق زاده و پژوهشگران همکار ایشان در گزارش تلفیق نتایج مطالعات نظری سند ملی آموزش و پرورش - مجموعه فلسفه تربیت در جمهوری اسلامی ایران (غیر مصوب) - تعریف تربیت از دیدگاه اسلامی را به این صورت ارائه نموده اند :

- تربیت عبارت است از جریان زمینه ساز هدایت افراد جامعه به سوی تکوین و تعالی پیوسته هویت خویش برای شکوفایی فطرت و رشد همه جانبه و متعادل استعدادهای طبیعی در مسیر قرب الی الله؛ طی این جریان ، متریان با کسب شایستگی های لازم جهت درک موقعیت خود و عمل برای بهبود مداوم آن، بر اساس ایمان (انتخاب و التزام آگاهانه و آزادانه نظام معیار) ، آماده تحقق مراتب حیات طیبه در همه ابعاد می شوند .

در این مجموعه مطالعات ، در بخش تبیین فلسفه تربیت رسمی و عمومی در جمهوری اسلامی ایران ، چنین تعریفی از تربیت رسمی و عمومی ارائه شده است : «بخشی از جریان تربیت که به شکل سازماندهی شده ، قانونی ، عادلانه ، همگانی (نسبت به افراد 6 تا 18 سال) و الزامی در جهت تکوین و تعالی مداوم هویت متریان با تأکید بروجوه مشترک ( انسانی ، اسلامی و ایرانی) هویت ، ضمن ملاحظه ویژگیهای فردی (جنسی / جنسیتی ، خانوادگی ، فرهنگی ، دینی / مذهبی ، قومی و بومی / محلی) ایشان صورت می پذیرد تا متریان مرتبه ای از آمادگی برای تحقق حیات طیبه در ابعاد گوناگون را به دست آورند که تحصیل آن مرتبه ، برای عموم افراد آن جامعه لازم یا شایسته باشد .»

اگر چه همه تعاریف ارائه شده در جای خود کم و بیش از استحکام و مقبولیت برخوردارند ، در مجموع ، به نظر می رسد تعریف اخیر ، به سبب داشتن پشتوانه فلسفی منطبق با مقتضیات جمهوری اسلامی ایران و نظام آموزشی جاری در آن ، از مقبولیت بیشتری نسبت به بقیه برخوردار باشد .

#### ب - هدفهای تربیتی

تمرکز بر روی اهداف تربیتی و تجزیه و تحلیل آنها ، به سبب اهمیتی که دارند و تأثیر مستقیمی که بر تربیت و برنامه های درسی و تربیتی دارند ، بسیار ضروری است ؛ از این رو ، موضوع اهداف تربیتی را از چند منبع پی می گیریم :

1 - دکتر علی اکبر شعاری نژاد در کتاب فلسفه آموزش و پرورش ، این گونه به موضوع هدفهای تربیتی پرداخته است :

۱) طبیعت هدفمند است و هر موجود طبیعی نیز طبعاً هدفمند خواهد بود . در این میان ، انسان به عنوان مشخص ترین موجود زنده طبیعی شناخته شده است ؛ بنابر این ، انسان طبعاً هدفمند است و قانونهایی بر وجود او حاکمند .

۲) هدفهای تربیتی هنگامی می توانند نقش مؤثر و تعیین کننده داشته باشند که :

- مسئولان و دست اندرکاران آموزش و پرورش به راحتی آنها را در یابند ؛ آنها را بپذیرند و به آنها معتقد باشند ؛

- از واقعیتهای زندگی سرچشمه گرفته باشند ؛

- امکانات و شرایط مورد نیاز برای تربیت مؤثر فراهم شده باشد و خانواده و وسایل ارتباط جمعی با آموزش و پرورش همکاری کنند ؛

- زندگی سالم و لذت بخش همه جامعه مورد توجه باشد .

ü حل مسائل و مشکلات مربوط به نظام آموزشی ، برنامه ها و کتابهای درسی ، روشهای تدریس و وسایل ، بدون شناخت درست و دقیق هدفهای تربیتی ممکن نخواهد بود .

ü در فعالیتهای تربیتی همیشه دو نوع هدف مطرح می شود : هدف کلی یا همگانی و عمومی و هدف خاص یا عینی و نزدیک یا رفتاری . نوع اول معمولاً با عبارتهای کلی بیان می شود ؛ عمدتاً شکل توصیفی دارد و همه افراد را در نظر می گیرد ؛ نوع دوم ، معمولاً با عبارتهای روشن و مفاهیم کاملاً مشخص بیان می شود ؛ شکل تجویزی دارد و اعمال مشخصی را از افراد مشخص انتظار دارد و بر خلاف هدف کلی ، میزان موفقیت معلم و محصل در دست یافتن به هدف عینی رفتار قابل ارزشیابی است .

ü از جمله عواملی که تقریباً همیشه نقش تعیین کننده ای در کیفیت آموزش و پرورش ایفا می کند ، هدفهای تربیتی است . هدفهای تربیتی ، مجموعه تغییرات شناختی ، روانی - حرکتی و عاطفی است که می خواهیم در متربیان پیدا شود یا وضع مطلوبی است که انتظار داریم در پایان دوره تربیت تربیتی یا محصل پیدا شود .

ü هدفهای تربیتی سه عمل یا کنش مهم را انجام می دهند :

- فعالیتهای تربیتی را رهبری می کنند ؛

- نقش انگیزش را ایفا می کنند ؛ بدین معنا که روشنی هدف ، شخص را به فعالیت بر می انگیزد ؛

- معیارهایی برای ارزیابی عمل آموزش و پرورش تعیین می کنند .

ü هدفها همه فعالیتها ، روشها و وسایل تربیتی را به هم مربوط می کند ؛ یعنی معلم هر فعالیتی که در مدرسه انجام می دهد ، هر روشی که در پیش می گیرد و وسایلی که به کار می برد ، در همه آنها به هدفها توجه دارد .

ü بین هدفهای تربیت و محتویات تربیت که همان برنامه باشد ، بستگی وجود دارد . یعنی هدفها در واقع ، پلی بین تربیت و برنامه درسی هستند .

ü هدفهای تربیتی باید از جامعه و نیازهای فعلی و آینده آن سرچشمه بگیرند . آینده نگری در آموزش و پرورش به این معناست که بدانیم جامعه آینده چه اوضاع و نیازهای خاصی پیدا خواهد کرد که نظام و روشها تربیتی ویژه ای برای آنها لازم خواهند بود .

ü عوامل مؤثر در تعیین هدفهای تربیتی عبارتند از :

- عوامل فردی (وضع عمومی رشد و تکامل ، استعدادها و تواناییها ، رغبتها و نیازهای فرد در مراحل مختلف زندگی) ؛

- عوامل اجتماعی (فرهنگ) ؛



- دوره های تحصیلی .

ü ویژگیهای هدفهای تربیتی مطلوب - هر گونه هدف تربیتی باید :

- با وضع موجود و مطلوب زندگی همگان رابطه داشته باشد ؛

- گذشته و حال و آینده را با هم در نظر بگیرد و از نیازهای فردی و اجتماعی عامه مردم در حال و آینده سرچشمه بگیرد ؛

- موانع و راه حلهای احتمالی را پیش بینی کند ، امکانات موجود را در نظر بگیرد ، وسایل و ابزارهای لازم را پیش بینی کند و قابل تحقق باشد ؛

- با فرهنگ جامعه هماهنگ باشد ؛

- قابل ارزشیابی باشد .

ü هدفهای تربیتی باید آن چنان واضح و روشن گفته و نوشته شوند که همه معلمان در همه سطوح تحصیلی آنها را به آسانی بفهمند .

2 - دکتر بهرام محسن پور در کتابهای برنامه ریزی آموزشی (صص 38 و 39) و مبانی برنامه ریزی آموزشی (ص 53) چنین نگاهی به اهداف تربیتی دارد :

ü «در برنامه ریزی آموزشی ، مشخص ساختن اهداف ، اساسی ترین گام به شمار می رود . یعنی برنامه ریزان باید مقاصدی را که وصول به آنها مطمح نظر می باشد ، از پیش تشخیص دهند و آنگاه برای تحقق آنها اقدام به تهیه برنامه کنند . البته آموزش و پرورش هر ملتی ، هم دارای مقاصد آرمانی است و هم در تلاش است که در هر دوره زمانی خاص ، به اهداف کمی معینی دست یابد .

ü اهداف آرمانی به ظاهر جنبه کمی و مقداری ندارند و از آنها به عنوان اهداف کیفی هم یاد می کنند . به علاوه ، این هدفها منبعث و متأثر از جهان بینی حاکم بر جامعه هستند و وصول به آنها به مثابه تحقق آرمانهای جامعه می باشد . مثلاً متعلق ساختن دانش آموزان ایرانی به اخلاق الهی یکی از اهداف آرمانی یا کیفی نظام آموزش و پرورش جمهوری اسلامی ایران می باشد که تحقق آن به اعتلای فضایل اخلاقی در جامعه کمک می کند . در حالی که با سواد کردن کودکان واجب التعلیم روستایی و شهری کشور یک هدف کمی است که می توان آن را در مدت زمان معینی محقق ساخت .

ü «برنامه ریزان باید با آگاهی از جهان بینی حاکم بر جامعه ، دیدگاههای متخصصان ، والدین ، مربیان و دانش آموزان ، در نظر گرفتن سیاستهای توسعه کلان جامعه در آینده و مطالعه چشم اندازهای علوم رفتاری در جهان و تأثیر آن بر تعلیم و تربیت ، نسبت به انتخاب اهداف اقدام کنند.»

3 - دکتر علی شریعتمداری در کتاب اصول و فلسفه تعلیم و تربیت (صص 237 تا 239) هدفهای تربیت اسلامی را چنین برشمرده است :

ü پرستش خدای یگانه ؛

ü تقوا ؛

ü تعلیم حکمت ؛

ü عدالت خواهی ؛

ü تکامل انسان ؛

ü برادری و همکاری ؛

ü دوستی با ملل دیگر ؛

ü پرورش نیروی فکر ؛

ü پرورش روح اجتماعی ؛

ü پرورش شخصیت اخلاقی .

به طور کلی اهداف تربیتی در دو سطح تدوین می شوند :

الف ) اهداف کلی ؛ که به صورت عبارات بسیار کلی بیان می شوند .

ب ) اهداف جزئی ؛ که از اهداف کلی محدود تر و روشن تر هستند .

هدف کلی جهت را تعیین می کند ؛ در حالی که هدف جزئی مقصد را معین می نماید ؛ در نتیجه نسبت به هدف کلی دارای جنبه های عملیاتی بیشتری است .

اهداف کلی [در حوزه آموزشی] ، اظهارات یا عبارات نسبتاً جامعی هستند که نتایج کلی مورد نظر برنامه های آموزشی را تشریح می کنند (ونتلینگ ؛ 1946 ؛ ترجمه چیدری ؛ 1376) .

هدفهای کلی با توجه به الگوی برنامه ریزی مبتنی بر هدف و الگوی عناصر سازمانی (درونداد ، فرایند و پرونداد) تعریف خاص خود را خواهند داشت ؛ بنا بر این می توانند شامل سه نوع باشند (محمدی ؛ 1383) :

1- اهداف دروندادی ؛ این اهداف بیان کننده این امر هستند که گروه آموزشی برای تحقق هدفهای کلی خود بر چه نوع دروندادی (دانش آموز ، معلم و یا برنامه درسی) تأکید دارد .

2- اهداف فرایندی ؛ این اهداف بیان می کنند که گروه آموزشی در انجام امور آموزشی ، پژوهشی و عرضه خدمات تخصصی بر چه فرایندی در تدریس و یادگیری تأکید می کند . همچنین در این هدفها ، فرایند های ساختی - سازمانی و فرایندهای عرضه خدمات پشتیبانی ، آشکار می شوند .

3- اهداف پروندادی ؛ در این نوع اهداف ، نتایج مورد انتظار (دانش آموختگان ، آثار علمی تولید شده و خدمات تخصصی) به طور آشکار مشخص می شوند .

هدفها باید طوری تدوین شوند که موارد زیر را در بر داشته باشند :

الف ) نتایج آموزشی ، پژوهشی و خدمات تخصصی که انتظار می رود گروه عرضه کند ؛

ب ) ملاکهایی که به وسیله آنها می توان نتایج را نمایان کرد ؛

ج ) شرایطی که تحت آنها نتایج آشکار می شود ؛

د ) نشانگرهایی که به وسیله آنها می توان درباره عملکرد قضاوت کرد .

هدف حداقل باید سه معیار الف ، ب و ج را دارا باشد تا بتوان بر اساس آن نشانگر یا معیار تدوین نمود (بازرگان و همکاران ؛ 1379) .

## 2-2 - سیر تطور اهداف تربیتی در آموزش و پرورش ، پس از انقلاب اسلامی

پس از پیروزی انقلاب شکوهمند اسلامی مردم ایران در بهمن ماه 1357 ، حسب ماهیت و جوهره فرهنگی انقلاب ، در بخشها و مراجع مختلف تصمیم گیری و قانون گذاری ، به عناوین و مناسبتهای گوناگون ، طی اسناد و مصوبات مختلف ، هدفگذاریهایی صورت گرفته که عملاً در خلال آنها هدفهایی با جنبه و کاربرد تربیتی مشخص گردیده و به صورت مستقیم یا غیر مستقیم اهدافی تربیتی را به مخاطبان ارائه نموده است . علاوه بر قانون اساسی جمهوری اسلامی ایران که مفاد آن در هنگام پرداختن به مقولات و موضوعاتی از قبیل : معرفی حکومت ، وظایف دولت ، امر به معروف و نهی از منکر ، آزادی ، استقلال ، خانواده و ... ، به نحوی به هدفگذاری تربیتی مبادرت کرده و به صورت غیر مستقیم ، به تعیین برخی هدفهای تربیتی اقدام نموده است ، رد پای اهداف تربیتی را می توان در چند سند و مصوبه فرهنگی دیگر نیز می توان به صورتی واضح تر مشاهده کرد که ذیلاً به آنها می پردازیم ؛ لکن قبل از آن ، بی مناسبت نیست که گزیده ای از سخنان مقام معظم رهبری در تاریخ 86/5/3 که در دیدار وزیر ، معاونان و مدیران آموزش و پرورش کشور بیان فرموده اند را به جهت اهدافی تربیتی که در آن نهفته است ، سرآغاز این مستندات قرار دهیم . ایشان در این دیدار ، خطاب به مسئولان آموزش و پرورش فرموده اند : «ببینید ما چه می خواهیم ؟ می خواهیم محصول و خروجی آموزش و پرورش چه باشد؟ باید اول این را مشخص کنیم؛ ترسیم کنیم؛ بعد ببینیم که برای ساختن یک چنین موجودی، یک چنین مردی، زنی، جوانی، چه کارهای مهم و اساسی، چه تعالیم لازم، در خلال چه برنامه‌ی آموزشی باید داده شود، تا این موجود پرورش پیدا کند. آن وقت آدم‌های کارآمدمان بنشینند آن نظام را تعریف و تدوین کنند و با شجاعت لازم وارد میدان شوند و تشکیلات آموزش و پرورش را طبق آن نظام تعریف کنند و تحقق ببخشند. این، می‌شود تحول حقیقی و بنیانی . ما می‌خواهیم آن کسی که از آموزش و پرورش خارج می‌شود بعد از سیزده سال - حالا که پیش دبستانی هم هست - چنین انسانی باشد: از نظر اخلاقی، انسانی باشد شجاع، خوشخو، خیرخواه، خوش‌بین، امیدوار، بلندهمت، مثبت در قضاوت‌ها و... از لحاظ خصوصیات فکری خلاق، پرسشگر، اهل فکر، اهل نوآوری، مایل به ورود در میدان‌های بسیار وسیع نادانستنی‌های بشر برای کشف دانستنی‌ها و افکندن نور علم به وادی مجهولات و صاحب فکر. از جنبه‌ی رفتاری: آدمی منضبط و قانون‌شناس. ما چنین موجودی می‌خواهیم.»

### 2-2-1 - اهداف تربیتی در طرح تغییر نظام آموزشی

پس از پیروزی انقلاب اسلامی ، ضرورت ایجاد تغییرات بنیادی در بسیاری از عرصه های فرهنگی ، از جمله آموزش و پرورش مطرح گردید و امام خمینی (ره) طی چند نوبت بر لزوم تغییر اساسی در نظام آموزشی و آموزش و پرورش تأکید فرمودند . این انتظار بحق موجب شد تا وزارت آموزش و پرورش از سال 1364 با تمهید مقدمات لازم و سازماندهی مناسب ، تلاش گسترده ای را برای بهره گیری از نظرات کارشناسان ، اندیشمندان

وصاحب نظران علوم تربیتی در حوزه، دانشگاه و نهادهای اجرایی به عمل آورد. حاصل این تلاش گسترده مجموعه ای مدون بود که پس از تصویب در ستاد تغییر نظام آموزشی در سال 1366 با عنوان: «کلیات تغییر نظام آموزشی» منتشر گردید. گفتنی است که مبانی و اهداف طرح تغییر نظام آموزشی در سال 1367 مورد تأیید شورای عالی انقلاب فرهنگی قرار گرفت.

در بخشی از مجموعه مذکور، اهداف کلی تعلیم و تربیت اسلامی در قالب 41 بند بیان شده است. این اهداف با توجه به زمان تدوین آن، از حال و هوا و ادبیات خاص دوران انقلاب و سالهای دفاع مقدس متأثر بوده و به کار رفتن کلمات و عباراتی مثل: «حمایت بی دریغ از مستضعفان جهان»، «آموزش فنون نظامی» و «شناخت و شناساندن استعمار و استکبار جهانی» مؤید همین مطلب است. حیطه ها و طبقه بندی هدفها در این اهداف کلی عبارتند از: اعتقادی و اخلاقی، پرورشی، علمی و آموزشی، فرهنگی و هنری، اجتماعی، سیاسی و نظامی و اقتصادی. همان گونه که ملاحظه می شود؛ در این طبقه بندی هفت گانه، تعدادی از اهداف در طبقه ای با عنوان «پرورشی» (احتمالاً در مقابل اهداف آموزشی) دسته بندی شده اند، از طبقه جداگانه ای به نام «زیستی» خبری نیست و در عوض، اهداف «سیاسی و نظامی» مد نظر است. متن کامل این اهداف در پیوست شماره 1 ارائه می گردد.

## 2-2-2- اهداف تربیتی در قانون اهداف و وظایف وزارت آموزش و پرورش

مواد 1 و 2 قانون اهداف و وظایف وزارت آموزش و پرورش به اهداف اساسی وزارت آموزش و پرورش اشاره دارد که خود نوعی هدفگذاری در امر تربیت دانش آموزان محسوب می شود و می توان این هدفها را که جنبه کلی دارند، در زمره اهداف تربیتی به شمار آورد. اهداف اساسی مورد بحث در چهارده بند بیان شده و طبقه بندی خاصی نیز صورت نگرفته است. متن کامل اهداف کلی یاد شده به شرح ذیل است:

**ماده 1.** تقویت و تحکیم مبانی اعتقادی و معنوی دانش آموزان از طریق تبیین و تعلیم اصول و معارف احکام دین مبین اسلام و مذهب جعفری اثنی عشری بر اساس عقل، قرآن و سنت معصومین (ع).

## ماده 2.

1. رشد فضایل اخلاقی و تزکیه دانش آموزان بر پایه تعالیم عالیة اسلام؛
2. تبیین ارزشهای اسلامی و پرورش دانش آموزان بر اساس آنها؛
3. تقویت و تحکیم روحیه اتکا به خدا و اعتماد به نفس؛
4. ایجاد روحیه تعبد دینی و التزام عملی به احکام اسلامی؛
5. ارتقای بینش سیاسی بر اساس اصل ولایت فقیه در زمینه های مختلف، جهت مشارکت آگاهانه در سرنوشت سیاسی کشور؛

6. ایجاد زمینه های لازم برای حفظ و تداوم استقلال فرهنگی، اقتصادی و سیاسی از طریق آشنا ساختن دانش آموزان به علوم، فنون، صنایع و حرف مورد نیاز جامعه بر اساس اولویتهای موجود کشور،
7. شناخت، شکوفا کردن و پرورش استعدادهاى دانش آموزان و تقویت روح بررسی و تتبع و تحقیق و ابتکار و

خلاقیت در تمام زمینه های علمی، فنی، فرهنگی و علوم اسلامی با تأکید بر نفی روحیه مدرک گرایی؛

8. رشد دادن و تقویت روحیه عدالت پذیری و عدالت گستری و ظلم ستیزی و مبارزه با تبعیضات ناروا و حمایت از مظلومین و مستضعفین ؛

9. تقویت روحیه دعوت به خیر ، امر به معروف و نهی از منکر به عنوان وظیفه ای همگانی و متقابل ؛

10. ایجاد روحیه پاسداری از قداست و استواری بنیان و روابط خانواده بر اساس تعالم عالیة اسلام ؛

11. ایجاد روحیه احترام به قانون و التزام به اجرای آن و حمایت از برخورداری عموم مردم از حقوق قانونی خویش ؛

12. ایجاد و تقویت روحیه اخوت اسلامی و تعاون عمومی و انفاق و ایثار ؛

13. ایجاد روحیه صرفه جویی و قناعت و پرهیز از اسراف و تبذیر و مصرف زدگی ؛

14. تقویت حس مسئولیت و اهتمام به امور مسلمین و پایبندی به نظم و انضباط .

2-2-3- اهداف کلی آموزش و پرورش جمهوری اسلامی ایران ، مصوب سال 1377 شورای عالی آموزش و

#### پرورش

دیرخانه شورای عالی آموزش و پرورش در سال 1377، پس از بحث و بررسی بسیار و کسب نظر جمع کثیری از کارشناسان و صاحب نظران ، متن اهداف کلی آموزش و پرورش را تدوین نمود که این اهداف سرانجام در ششصد و بیست و ششمین جلسه شورای عالی آموزش و پرورش ، مورخ 1377/7/30 به تصویب رسید . این اهداف در قالب یک هدف غایی ، 56 هدف کلی و در هشت حیطه (طبقه) با عناوین : اعتقادی ، اخلاقی ، علمی - آموزشی ، فرهنگی - هنری ، اجتماعی ، زیستی ، سیاسی ، و اقتصادی بیان شده اند . در این اهداف ، محدوده مطالب اندکی گسترده تر است و موضوعات بهداشتی ، تربیت بدنی و محیط زیست ، ذیل عنوان «زیستی» آمده است ؛ حیطه اهداف اعتقادی از اخلاقی جدا شده و از واژه «نظامی» در عناوین طبقات خبری نیست . ادبیات ، عبارات و واژه های به کار رفته در این اهداف تا حدودی با متن اهداف کلی مصوب مراجع پیش گفته متفاوت است و سعی شده تا اندازه ای متأثر از مسائل آموزش و پرورش آن روزها و تحولات موضوعی در حوزه تعلم و تربیت مطالب جدیدی در آن لحاظ شود . اهداف یاد شده ، در همان سال ، از سوی وزیر آموزش و پرورش ، به تمامی بخشهای ستادی و اجرایی وزارت آموزش و پرورش ابلاغ شده است . متن اهداف کلی مصوب شورای عالی آموزش و پرورش ، به شرح پیوست شماره 2 است .

2-2-4 - اهداف دوره های تحصیلی ، مصوب سال 1379 شورای عالی آموزش و پرورش

شورای عالی آموزش و پرورش در ادامه اقدام اساسی خود در سال 1377 که به تصویب اهداف کلی آموزش و پرورش انجامید ، بررسی و تصویب اهداف دوره های تحصیلی را نیز پی گرفت و در تاریخ 1379/2/29 توانست اهداف تربیتی در دوره های تحصیلی سه گانه را به تصویب برساند . نظر به اهمیت این اهداف ، به بررسی و تجزیه و تحلیل صوری و شکلی آنها می پردازیم :

ü برای دوره ابتدایی 95 ، برای دوره راهنمایی 105 و برای دوره متوسطه 102 هدف تعیین شده است .

ü اهداف در هر سه دوره تحصیلی ، همانند اهداف کلی مصوب شورای عالی آموزش و پرورش ، در هشت

حیطه طبقه بندی شده اند و عناوین این حیطه ها نیز همان عناوین حیطه های اهداف کلی است .

این اهداف هم ، با توجه به ماهیتشان که کلی نیستند ، به لحاظ تعداد و تنوع موضوعات ، نسبت به اهداف کلی مصوب قبلی ، گسترده ترند .

در ادبیات علوم تربیتی از این اهداف با عناوین : «اهداف تربیتی» ، «اهداف تفصیلی تربیت» ، «اهداف عینی» ، «اهداف رفتاری» ، «اهداف خاص» و «اهداف جزئی» یاد شده است .

این هدفها ، در واقع ، انتظاراتی است که ما از فارغ التحصیلان هر دوره تحصیلی داریم . به عبارت دیگر ، دانش آموزان ، در پایان هر دوره تحصیلی باید از این توانمندیها و ویژگیها برخوردار باشند .

در بعضی هدفهای دوره ابتدایی در حیطه اعتقادی که به امور عبادی مربوط می شود ، تفاوت های جنسیتی مورد توجه قرار گرفته است .

اغلب موضوعاتی که به شکل هدف مطرح شده اند ، در هر سه دوره به صورتی متناظر دیده می شوند ؛ با این تفاوت که سطح انتظارات از فارغ التحصیلان دوره های بالاتر ؛ به نحو محسوسی دشوارتر و سنگین تر است .

این هدفها نیز ، همچون اهداف کلی ، پس از تصویب ، از سوی وزیر آموزش و پرورش ، به تمامی بخشهای ستادی و اجرایی وزارت آموزش و پرورش ابلاغ و تأکید شده است که در کلیه برنامه ریزیها مبنای عمل قرار گیرد . علی القاعده ، در حوزه ستادی ، بیشترین کاربرد این هدفها ، برنامه های درسی است و سازمان پژوهش و برنامه ریزی آموزشی باید این هدفها را در کتابهای درسی عملیاتی کند . در سطح اجرایی نیز تجلیگاه و میدان اصلی عرضه این هدفها ، مدرسه و کلاس است و همه عوامل و کارکنان شاغل در مدرسه ، به ویژه مدیران ، مربیان پرورشی و معلمان باید این هدفها را به خوبی بشناسند ، به ضرورت کاربست و عملیاتی کردن آنها واقف باشند و در تمامی برنامه های خرد و کلانی که برای دانش آموزان و مدرسه تنظیم و اجرا می کنند ، این هدفها باید مبنای عمل باشد و ارزیابی از فعالیتهای آنها با ملاک و معیار تحقق این هدفها انجام شود . آیا به راستی این گونه است ؟

متن کامل اهداف دوره های تحصیلی در پیوست شماره 3 ارائه می شود .

## 2-2-5 - اهداف تربیتی در مطالعات سند ملی آموزش و پرورش

همان گونه که اشاره شد ، آموزش و پرورش به طور بالقوه یکی از محوری ترین و تعیین کننده ترین نهادها در تحقق اهداف سند چشم انداز به شمار می رود . پر واضح است که ایفای نقش مناسب در این زمینه ، مستلزم دارا بودن رهنمودها و خطوط کلی در قالب برنامه جامع توسعه آموزش و پرورش است که از آن تحت عنوان سند ملی آموزش و پرورش یاد می شود .

برابر گزارشهای منتشر شده ، تاکنون قریب هفتاد مطالعه و تحقیق زمینه ای برای دستیابی به اسناد خروجی و تنظیم سند نهایی صورت گرفته است ؛ که در میان آنها ، چند پژوهش با عناوین : بررسی ویژگیهای انسان مطلوب نظام آموزش و پرورش جمهوری اسلامی ایران در افق بیست ساله ، « پیش نویس فلسفه تربیت در جمهوری اسلامی

ایران»، «پیش‌نویس فلسفه تربیت رسمی و عمومی در جمهوری اسلامی ایران» و «پیش‌نویس رهنامه نظام تربیت رسمی و عمومی در جمهوری اسلامی» به موضوع اهداف تربیتی پرداخته‌اند.

#### الف - بیان ویژگیهای انسان مطلوب در قالب سوادهای ده گانه

دکتر کورش فتحی واجارگاه، با همکاری جمع کثیری از صاحب‌نظران و اندیشمندان حوزه تعلیم و تربیت، در یک مطالعه گسترده و همه‌جانبه که در ابعاد و حیطه‌های مختلف از جمله: مطالعات تطبیقی، بررسی منابع و متون دینی، بررسی اسناد و مصوبات قانونی، چشم‌انداز سازمانها و نهادها، مطالعات آینده‌نگرانه و بررسی پژوهشهای انجام شده، صورت گرفت، مبادرت به تدوین ویژگیهای انسان مطلوب نموده است که تحت عنوان: «بررسی ویژگیهای انسان مطلوب نظام آموزش و پرورش جمهوری اسلامی ایران در افق بیست ساله» منتشر شده است.

در این مجموعه منتشر شده، مطلوبیتهای ابتدا درده طبقه اصلی با عنوان سواد ده گانه دسته‌بندی شده است. سپس ذیل هر طبقه اصلی، چند طبقه یا مفهوم فرعی تعریف شده و در نهایت، برای هر مفهوم یا مقوله فرعی، چند ویژگی تعیین گردیده است. به عبارت دیگر این ویژگیها، همان انتظاراتی است که ما از خروجی نظام آموزشی در پایان دوره متوسطه داریم. خصوصیت بارز این ویژگیها این است که اولاً به لحاظ تعدد و تنوع موضوعات، بسیار تفصیلی و گسترده‌اند؛ ثانیاً با تحولات جهانی و اقتضانات زندگی انسانهای عصر حاضر مطابقت زیادی دارد و ثالثاً به دلیل آنکه در افق بیست ساله تنظیم و تدوین شده، می‌تواند الگوی روز آمد شده اهداف مصوب شورای عالی آموزش و پرورش قلمداد گردد.

در عین حال شاید عدم سطح بندی این هدفها متناسب با دوره‌های تحصیلی سه گانه (به نحوی که اهداف مصوب شورای عالی آموزش و پرورش تفکیک شده‌اند) نوعی اشکال به نظر برسد؛ چرا که اگر بنا باشد این ویژگیها به عنوان اهداف تربیتی در گستره آموزش و پرورش عملیاتی شود، به این صورت امکان ارزیابی تحقق آنها در فرایند تحصیل میسر نیست و باید منتظر ماند تا مرتباً از دوره متوسطه فارغ‌التحصیل شود، آنگاه میزان تحقق هدفها یا به عبارت دیگر میزان برآورده شدن انتظارات از وی اندازه‌گیری شود؛ که این چندان ثمر بخش نیست و ممکن است در آن مقطع، دیگر کار از کار گذشته باشد. جزئیات کامل این ویژگیها که در حقیقت اهداف تربیتی به شمار می‌آیند، و به صورت یک اعلامیه، به مجموعه یاد شده ضمیمه گردیده، به شرح پیوست شماره 4 این گزارش است.

#### ب - اهداف تربیتی در تبیین فلسفه تربیت در جمهوری اسلامی ایران

دربخش «فلسفه تربیت در جمهوری اسلامی ایران» مطالعات سند ملی آموزش و پرورش، بر مبنای تعریفی که از تربیت ارائه شده، غایت اختصاصی جریان تربیت، آماده شدن افراد جامعه به منظور تحقق مراتب حیات طیبه (در همه ابعاد) برای حرکت در مسیر قرب الی الله تعیین شده و بر این اساس، هدف کلی جریان تربیت در جامعه اسلامی بدین نحو بیان شده است: «تکوین و تعالی پیوسته هویت افراد جامعه به گونه‌ای که با شکوفایی فطرت و رشد همه جانبه و متعادل استعدادهای طبیعی، آماده تحقق مراتب حیات طیبه در همه ابعاد شوند».

در ادامه با بیانی دیگر، هدف کلی تربیت در جامعه اسلامی چنین توصیف شده است: «تکوین و تعالی پیوسته هویت افراد جامعه؛ به گونه ای که بتوانند موقعیت خود را درک و آن را به طور مستمر با عمل بر اساس نظام معیار (متناسب با دین حق) اصلاح نمایند.»

با تکیه بر هدف کلی فوق، در ادامه، مجموعه ای از شایستگیها و یا به عبارت دیگر مجموعه ای ترکیبی از صفات و توانمندیهای ناظر به همه جنبه های هویت (عقلانی، عاطفی، ارادی و عملی) که متریان در جهت درک و عمل برای بهبود مستمر موقعیت خود و در راستای آماده شدن برای تحقق مراتب حیات طیبه، باید آنها را کسب کنند، در قالب شش ساحت تربیت (1- دینی و اخلاقی؛ 2- سیاسی و اجتماعی؛ 3- زیستی و بدنی؛ 4- هنری و زیبایی شناختی؛ 5- اقتصادی و حرفه ای و 6- علمی و فناوری) ارائه شده است.

تفاوت این ویژگیها با ویژگیها و اهداف مصوب شورای عالی آموزش و پرورش و ویژگیهای انسان مطلوب که کورش فتحي و همکاران به عنوان مطالعات سند ملی آموزش و پرورش انجام داده اند در این است که اولاً ادبیات و نحوه نگارش آن با بقیه کمی متفاوت است؛ ثانیاً عبارات و جمله بندیها خیلی کلی است. مشروح این شایستگیها در پیوست شماره 5 قابل ملاحظه است.

### ج- اهداف تربیتی در تبیین فلسفه تربیت رسمی و عمومی در جمهوری اسلامی ایران

در مجموعه مطالعات سند ملی آموزش و پرورش، بخشی نیز به فلسفه تربیت رسمی و عمومی در جمهوری اسلامی ایران اختصاص یافته است. در این بخش، بر اساس تعریفی که از تربیت رسمی و عمومی ارائه شده، غایت تربیت عمومی (اعم از رسمی و غیر رسمی) به این صورت بیان شده: «متریان مرتبه ای از آمادگی را برای تحقق حیات طیبه به دست آورند که تحصیل آن مرتبه برای عموم افراد جامعه لازم و شایسته باشد.» و در ادامه هدف کلی تربیت عمومی (اعم از رسمی و غیر رسمی) این گونه تعیین شده است: «تکوین هویت مشترک (انسانی، اسلامی و ایرانی) متریان با ملاحظه ویژگیهای متریان».

### د- اهداف تربیتی در رهنامه نظام تربیت رسمی و عمومی در جمهوری اسلامی

همچنین در «رهنامه نظام تربیت رسمی و عمومی در جمهوری اسلامی»، هدف نهایی و یا غایت تربیت عمومی (اعم از تربیت رسمی و غیر رسمی) بر اساس فلسفه تربیت در جمهوری اسلامی، این گونه عنوان شده است: «آماده شدن برای تحقق مرتبه قابل قبولی از حیات طیبه (در همه ابعاد)، بر اساس انتخاب و التزام آگاهانه و آزادانه نظام معیار در مسیر قرب الی الله» و بر این مبنا، هدف کلی تربیت عمومی (اعم از رسمی و غیر رسمی) به این صورت معین شده است: «تکوین هویت مشترک (انسانی، اسلامی و ایرانی) متریان ضمن ملاحظه ویژگیهای فردی جنسی/جنسیتی، خانوادگی، دینی/مذهبی، قومی و بومی/محلّی ایشان».



## فصل سوم :

اهداف تربیتی سند چشم انداز

با عنایت به اینکه سند چشم انداز بیست ساله یک سند و برنامه راهبردی (استراتژیک) در سطح فراسوی کلان قلمداد می شود و به سبب برخورداری از جهات و رویکردهای تربیتی ، با برنامه ریزی راهبردی در نظام آموزشی پیوند می خورد ، لذا قبل از آنکه به بررسی اهداف تربیتی سند چشم انداز پردازیم ، ابتدا لازم است با مفاهیم کلی برنامه ریزی راهبردی (استراتژیک) و ارتباط آن با نظام آموزشی آشنا شویم . بدین منظور ، گزیده ای از اهم مطالب کتاب برنامه ریزی استراتژیک در نظام آموزشی تألیف راجر کافمن و جری هرمن با ترجمه فریده مشایخ و عباس بازرگان ، ذیلاً ارائه می شود :

همان گونه که قبلاً اشاره شد ، تدوین برنامه راهبردی برای نظام آموزشی ، امری حیاتی و اجتناب ناپذیر است . کاربرد برنامه استراتژیک در نظامهای آموزشی امکان می دهد که برنامه ریزان به صورت «فراکنشی» و نه «واکنشی» به استقبال آینده بروند . در برنامه ریزی استراتژیک ، نخست آینده ای که می خواهیم فرزندان ، نوه ها و نتیجه های ما در آن زندگی کنند را تعریف می کنیم . سپس نظامهای یادگیری را برای ایجاد چنین آینده ای طراحی می کنیم . به عبارت دیگر ، ابتدا تصویری از وضعیت مطلوب (مقصد) نظام آموزشی داده می شود . پس از بررسی ، تحلیل و اصلاحات پی در پی ، توافق عملی در مورد مقصد حاصل می گردد . آنگاه از طریق بررسیهای دقیق درون سازمانی و برون سازمانی ، نقاط قوت ، ضعف و فرصتها و تهدیدهای وضعیت موجود نظام آموزشی مورد شناسایی قرار می گیرند .

مقایسه میان وضعیت مطلوب و وضعیت موجود ، نیازهای نظام آموزشی را در رابطه با نتایج (محصول ، برونداد و پیامد) و نیز شبه نیازها را در رابطه با دروندادها و فرایندها مشخص می کند . پس از تشخیص نیازها (نتایج یا هدفهای آموزشی و ملاکهای عملکرد) و شبه نیازها (منابع ، روشها ، فنون و فرایندها) ، برنامه های عملیاتی تهیه و به اجرا در می آید (فریده مشایخ و عباس بازرگان ؛ 1374) .

در برنامه ریزی راهبردی ، سه سطح برنامه ریزی مطرح است : 1- برنامه ریزی در سطح «فراسوی کلان» ؛ که جامعه یا جامعه محلی ، شهر ، کشور و حتی جهان را دربر می گیرد ؛ 2- برنامه ریزی در سطح «کلان» ؛ که شامل سازمان آموزشی ، مدرسه و یا نظام آموزشی می شود ؛ 3- برنامه ریزی در سطح «خرد» ؛ که فرد یا گروههای کوچک را در بر می گیرد .

برای هر یک از سطوح سه گانه یاد شده ، نتیجه ای مشخص در نظر گرفته شده است : نتیجه در سطح فراسوی کلان «پیامدها (outcomes)» و در سطح کلان «بروندادها (outputs)» و در سطح خرد «محصول (products)» نامگذاری شده است .

بر اساس الگوی عناصر سازمانی (OEM) ، دروندادها و فرایندها ، عناصری از کوششهای سازمانی در درون سازمان ، محصول و بروندادها ، نتایج سازمانی در درون سازمان و پیامدها ، نتایج اجتماعی در بیرون سازمان هستند که جزئیات و ارتباط آنها در جدول ذیل خلاصه شده است .

یکی از مهم ترین مراحل برنامه ریزی راهبردی ، شناسایی پنداره ها است . «پنداره» گزاره ای است از جامعه مطلوب و مورد نظر که مقاصد را مشخص می کند (مانند : نبود جرم و فساد ، خود کفایی ، اتکا به خود ، مشارکت همگانی در بهزیستی و ...) .

جدول شماره 1 - پنج عنصر سازمانی شامل حوزه و مجموعه عناصر

پیامدها (اثرات درونداد در جامعه و برای جامعه)	بروندادها (محصولات رتبه بندی شده در نظام آموزشی که تحویل جامعه داده می شود)	محصول (نتایج درحال تکوین)	فرایندها (چگونگی انجام کارها)	دروندادها (مواد خام)
خودکفایی و اعتماد به نفس ، افراد مولد و مؤثر که به خود و جامعه کمک می کنند ، استقلال مالی	فارغ التحصیلان ، آنهایی که برنامه ها را به پایان رسانده اند ، شغل یافتگان ، گواهی نامه های به دست آمده و غیره	دوره های به اتمام رسیده ، آزمونهای مهارت با موفقیت گذرانده شده ، مهارتهای به دست آمده ، پیشرفت تحصیلی یاد گیرنده ، پیشرفت شغلی معلم ، اتمام پایه های آموزشی	وسایل آموزشی مورد استفاده ، روشها و نحوه اجرا ، برنامه های کارآموزی - حین خدمت، روشهای یاددهی - یادگیری و نحوه مدیریت	منابع انسانی و آموزشی موجود، نیازها، آرمانها، هدفها، سیاستها، آیین نامه ها، قوانین، بودجه، ارزشها و ویژگیهای اجتماعی و جوامع محلی، کیفیت زندگی موجود
بیرونی (جامعه)	درونی (سازمان)			
نتایج اجتماعی (اثرات)	نتایج سازمانی		کوششهای سازمانی	

3-1 - بیان اهداف تربیتی سند چشم انداز

با اندکی دقت در مفاد سند چشم انداز ، ملاحظه می شود که عبارات به کار رفته برای توصیف جامعه ایرانی و در ادامه ، ویژگیهایی که برای اعضای این جامعه در سال هدف ، یعنی 1404 بیان شده ، همگی پنداره های جامعه هدف به شمار می آیند . در عین حال ، این پنداره ها ، به صورت بالقوه ، اهداف تربیتی برای نسل کنونی شاغل به تحصیل در مدارس محسوب می شود و یکایک این عبارات و ویژگیها می تواند به مثابه یک یا چند هدف تربیتی برای نظام آموزشی و تأمین نیروی انسانی مورد نیاز (پیامدها) در جهت تحقق اهداف متعالی سند چشم انداز قلمداد شده و به کار گرفته شود .

براین اساس ، در جدول ذیل ، عبارات و ویژگیهای ذکر شده در متن سند چشم انداز ، با هدفهای تربیتی متناسب ، متناظر شده و برای 56 عبارت و ویژگی ، به ترتیبی که در متن سند آمده ، 32 هدف تربیتی متناظر گردیده و استخراج شده است . این 32 هدف ، در ادامه تحقیق مبنای بحث و بررسیهای بعدی قرار گرفته اند .

جدول شماره 2 - متناظر سازی عبارات به کار رفته در متن سند چشم انداز با اهداف تربیتی

ردیف براساس متن سند	عبارت به کار رفته در متن سند چشم انداز	ردیف هدف متناظر در این تحقیق	عنوان هدف متناظر در این تحقیق
1	برخوردار از نهاد مستحکم خانواده	1	استحکام خانواده
2	بهره مند از امنیت اجتماعی و قضایی	2	برخوردار از امنیت اجتماعی و قضایی
3	امن		
4	برخوردار از رفاه	3	برخوردار از رفاه و تأمین اجتماعی
5	برخوردار از تأمین اجتماعی		
6	مسئولیت پذیر	4	مسئولیت پذیری
7	برخوردار از انضباط	5	انضباط و قانون گرایی
8	نواندیشی و پویایی فکری و اجتماعی	6	نواندیشی و پویایی اجتماعی
9	به دور از تبعیض	7	عدالت اجتماعی و برخوردار از فرصتهای برابر
10	با تأکید بر عدالت اجتماعی		
11	برخوردار از فرصتهای برابر		
12	ایثارگر	8	تعاون و ایثارگری
13	برخوردار از روحیه تعاون		
14	برخوردار از روحیه سازگاری اجتماعی	9	سازگاری
15	با تأکید بر حفظ کرامت و حقوق انسانها	10	تأکید بر کرامت انسانی
16	جامعه اخلاقی	11	جامعه اخلاقی
17	رضایتمند	12	رضایتمند
18	به دور از فساد	13	تکیه بر اصول اخلاقی
19	متکی بر اصول اخلاقی		
20	متکی بر ارزشهای اسلامی، ملی و انقلابی	14	متکی بر ارزشهای اسلامی، ملی و انقلابی
21	مؤمن	15	مؤمن (ایمان و باورهای دینی)
22	برخوردار از توزیع مناسب درآمد	16	برخوردار از توزیع مناسب درآمد
23	برخوردار از وجدان کاری	17	تکیه بر سهم برتر منابع انسانی در تولید ملی
24	متکی بر سهم برتر منابع انسانی و سرمایه		

		اجتماعی در تولید ملی	
تأکید بر رشد پرشتاب و مستمر اقتصادی ، به منظور دستیابی به جایگاه اول اقتصادی در منطقه	18	25 توسعه یافته ، متناسب با مقتضیات فرهنگی ، جغرافیایی و تاریخی خود	
		26 جایگاه اول اقتصادی در سطح منطقه	
		27 دست یافته به جایگاه اول اقتصادی در سطح منطقه آسیای جنوب شرقی	
		28 رشد پرشتاب و مستمر اقتصادی	
		29 توسعه یافته	
		30 ارتقاء نسبی سطح درآمد سرانه	
		31 توسعه کارآمد	
رسیدن به اشتغال کامل	19	32 رسیدن به اشتغال کامل	
برخوردار از رفاه و دوری از فقر	20	33 به دور از فقر	
		* برخوردار از رفاه	
		34 برخوردار از امنیت غذایی	
برخوردار از سلامت	21	35 فعال	
		36 برخوردار از سلامت	
بهره مند از محیط زیست مطلوب	22	37 بهره مند از محیط زیست مطلوب	
تعامل سازنده با جهان براساس اصول عزت ، حکمت و مصلحت	23	38 دارای تعامل سازنده و مؤثر با جهان اسلام بر اساس اصول عزت ، حکمت و مصلحت	
		39 با تعامل سازنده و مؤثر در روابط بین الملل	
تأکید بر مردم سالاری دینی و تحکیم الگوی سیاسی مبتنی بر آن	24	40 با تحکیم الگوی مردم سالاری دینی	
		41 با تأکید بر مردم سالاری دینی	
تأکید بر آزادیهای مشروع	25	42 با تأکید بر آزادیهای مشروع	
الهام بخش در جهان اسلام و تأثیرگذار بر همگرایی اسلامی و منطقه ای	26	43 تأثیرگذار بر همگرایی اسلامی و منطقه ای ، بر اساس تعالیم اسلامی و اندیشه های امام خمینی (ره)	
		44 الهام بخش در جهان اسلام	

		فعال و مؤثر در جهان اسلام	45
برخوردار از سامان دفاعی مبتنی بر بازدارندگی همه جانبه	27	امن	* 46
		مقتدر	47
		با سامان دفاعی مبتنی بر بازدارندگی همه جانبه	48
برخوردار از پیوستگی مردم و حکومت	28	با پیوستگی مردم و حکومت	49
مستقل	29	مستقل	50
بهره مند از دانش پیشرفته و توانا در تولید علم و فناوری برتر	30	برخوردار از دانش پیشرفته	51
		دست یافته به جایگاه اول علم و فناوری در سطح منطقه آسیای جنوب شرقی	52
		با تأکید بر جنبش نرم افزاری و تولید علم	53
		جایگاه اول علم و فناوری در سطح منطقه	54
		توانایی در تولید علم و فناوری	* 55
نواندیشی و پویایی فکری	31	نواندیشی و پویایی فکری و اجتماعی	56
افتخار به ایرانی بودن با هویت اسلامی و انقلابی ، متعهد به انقلاب و نظام اسلامی و شکوفایی ایران	32	متعهد به انقلاب و نظام اسلامی و شکوفایی ایران	57
		مفتخر به ایرانی بودن	58

### 3-2 - اهداف عینی مبتنی بر اهداف تربیتی سند چشم انداز

همان گونه که عنوان شد ، با برقراری تناظر و تناسب بین عبارات و ویژگیهای برگرفته از متن سند چشم انداز و اهدافی که می توانند به عنوان هدف تربیتی مبنای تأمین و تربیت انسانهای مورد نظر جامعه هدف در سند چشم انداز قرار گیرند ، نهایتاً 32 هدف اصلی ، مطابق مفاد جدول فوق استخراج گردید .

اینک برآیند تا این هدفها را در 9 ساحت و دسته مجزا با عناوین (به ترتیب الفبا) : اجتماعی ، اخلاقی ، اعتقادی ، اقتصادی ، بهداشتی ، زیستی ، سیاسی ، علم و فناوری و فرهنگی طبقه بندی نموده ، برای هر یک از هدفهای اصلی 32 گانه ، چند هدف عملیاتی (عینی) تعریف کنیم .

این هدفها نیز همچون اهداف تربیتی پیش گفته ، در واقع ویژگیها ، توانمندیها و انتظاراتی هستند که ما در دانش آموختگان و خروجیهای نظام آموزش و پرورش جستجو می کنیم .

ویژگی و خصوصیت برجسته این اهداف عملیاتی آن است که هم به عنوان هدف عینی تر و ملموس تر نسبت به هدفهای اصلی (که کلی هستند) قابل بهره برداری و کاربست هستند و هم اینکه می توانند به عنوان شاخصی برای هدفهای اصلی به شمار آیند .

### 3-2-1 - ساحت هدفها : اجتماعی

• عنوان هدف اصلی متناظر با سند چشم انداز: استحکام خانواده

• اهداف عملیاتی متناسب :

- 1) شناخت خانواده به عنوان اولین و اساسی ترین نهاد اجتماعی .
- 2) آگاهی از نقش خانواده در تربیت فرزندان و سالم سازی جامعه .
- 3) شناخت کارکرد خانواده در انتقال فرهنگ (ارزش ها، هنجارها و سنت ها) .
- 4) اهمیت و جایگاه خانواده در تأمین نیازهای مادی و معنوی فرد .
- 5) آشنایی با مسئولیت ها و وظایف مختلف اعضای خانواده و انتظارات متقابل آنها از یکدیگر .
- 6) پذیرش ایفای وظیفه به عنوان یکی از اعضای خانواده در قبال سایر اعضا .
- 7) شناخت عوامل آسیب زا و تهدید آمیز نسبت به قداست و کیان خانواده و دوری از آنها .

• عنوان هدف اصلی متناظر با سند چشم انداز: برخوردار از امنیت اجتماعی و قضایی

• اهداف عملیاتی متناسب :

- 1) شناخت ابعاد مختلف امنیت (اجتماعی - شغلی - قضایی - اقتصادی، سیاسی و...) .
- 2) توجه به نقش و جایگاه امنیت در زندگی فردی و گروهی .
- 3) آشنایی با حقوق و تکالیف شخصی و عوامل و زمینه های دستیابی به آن .
- 4) شناخت رویه های قضایی و مقررات و ضوابط حقوقی جاری در جامعه .
- 5) علاقه مند به حفظ و توسعه امنیت فردی و اجتماعی و رعایت امنیت و حقوق دیگران .
- 6) اجتناب از ایجاد هر گونه اخلال و ناپایداری در امنیت قضایی، اقتصادی و سیاسی جامعه .
- 7) ترغیب دیگران به رعایت شئون و وجوه مختلف امنیت .
- 8) نفی زمینه های بروز انواع ناامنی های اجتماعی و دوری از عوامل برهم زننده امنیت .

• عنوان هدف اصلی متناظر با سند چشم انداز: برخوردار از رفاه و تأمین اجتماعی

• اهداف عملیاتی متناسب :

- 1) آشنایی با انواع نظام ها و نهادهای حمایتی و تأمین اجتماعی .
- 2) علاقه مندی به حفظ حقوق اقشار مددجو و حمایت پذیر .

- 3) آگاهی از فواید و کارکرد انواع بیمه‌ها و ضرورت برخورداری از پوشش‌های بیمه‌ای.
  - 4) علاقه‌مندی به مشارکت فردی و جمعی در مددکاری و خدمت‌رسانی به نیازمندان.
  - 5) درک اهمیت توسعه فرهنگ خوداتکایی در جامعه و ضرورت پرهیز از هرگونه وابستگی به کمک دیگران.
- 

• عنوان هدف اصلی متناظر با سند چشم‌انداز: مسئولیت‌پذیری

• اهداف عملیاتی متناسب:

- 1) وظیفه‌شناسی و اجرای آگاهانه و داوطلبانه آن.
  - 2) پذیرش آگانه نقش و مسئولیت فردی و اجتماعی.
  - 3) دغدغه و نگرانی در مقابل سرنوشت و مشکلات دیگران.
  - 4) حساسیت و علاقه نسبت به زندگی آیندگان.
  - 5) شناخت مسئولیت‌های ناشی از عضویت در خانواده و جامعه.
  - 6) آگاهی از فواید و ثمرات امر به معروف و نهی از منکر و احساس وظیفه و پایبندی نسبت به آن.
  - 7) اقدام و ادای دین نسبت به والدین و سایر اعضای خانواده.
  - 8) تمایل و گرایش به تشکیل خانواده و قبول تبعات آن.
  - 9) برخورداری از روحیه اصلاح‌گری و تلاش در جهت اصلاح امور جامعه.
  - 10) برخورداری از وجدان و تعهد کاری.
- 

• عنوان هدف اصلی متناظر با سند چشم‌انداز: انضباط و قانونگرایی

• اهداف عملیاتی متناسب:

- 1) آشنایی با قوانین و مقررات حاکم بر محیط زندگی و جامعه.
  - 2) آشنایی با حقوق و تکالیف فردی و جمعی.
  - 3) پذیرش نظم و مقررات اجتماعی.
  - 4) ترجیح مصالح اجتماعی بر مصالح فردی.
  - 5) ترجیح قانون بر تمایلات و منافع فردی و گروهی.
  - 6) رعایت قوانین و مقررات رایج در جامعه و محیط زندگی.
  - 7) پایبندی به هنجارها و ارزش‌های اجتماعی.
  - 8) اجتناب از ناهنجاری‌های اجتماعی و خودداری از قانون‌شکنی.
  - 9) حساسیت در قبال بی‌قانونی و بی‌نظمی اجتماعی.
- 

• عنوان هدف اصلی متناظر با سند چشم‌انداز: نواندیشی و پویایی اجتماعی



• اهداف عملیاتی متناسب :

- 1) یادگیری شیوه تفکر و نواندیشی.
- 2) توجه و حساس بودن نسبت به مسائل و معضلات جامعه.
- 3) توانایی ایجاد تحول و تغییرات مطلوب در محیط.
- 4) واقع بینی و پذیرش ناکامی ها و تلاش برای جبران آن.
- 5) پذیرش تغییرات و تحولات اجتماعی و سازگاری با آن.
- 6) آمادگی برای مواجهه با پدیده های چالش برانگیز اجتماعی.
- 7) داشتن وسعت نظر در برخورد با دانش و فناوری جدید.
- 8) دوری از تعصب، جزم اندیشی و مطلق گرایی.

---

• عنوان هدف اصلی متناظر با سند چشم انداز: عدالت اجتماعی و برخورداری از فرصت های برابر

• اهداف عملیاتی متناسب :

- 1) تلاش برای دستیابی به فرصت های برابر در همه شئون زندگی.
- 2) دادخواهی و عدالت طلبی و بهره گیری از فرصت ها جهت توسعه آن.
- 3) پذیرش قسط و عدل و رعایت آن در تعاملات اجتماعی.
- 4) تلاش برای رفع زمینه های نابرابری و تبعیض.
- 5) دفاع از حق و جهت گیری های حق طلبانه.
- 6) پرهیز از تبعیض ناروا، بی عدالتی، نژاد گرایی و تعصب به هر شکل و صورت.

---

• عنوان هدف اصلی متناظر با سند چشم انداز: تعاون و ایثارگری

• اهداف عملیاتی متناسب :

- 1) آشنایی با تعاون اسلامی و اخوت دینی.
- 2) علاقه به فعالیت های جمعی و گروهی و مشارکت فعال در آنها.
- 3) برخورداری از روحیه جهادگری و پیشگامی و همکاری در انجام امور شایسته و خیر.
- 4) ایثار، فداکاری و انفاق در راه خدا.
- 5) احسان و نیکی به دیگران.
- 6) حمایت و دستگیری از افراد نیازمند.
- 7) از خود گذشتگی و مقدم داشتن سایرین بر خود.

---

• عنوان هدف اصلی متناظر با سند چشم انداز: سازگاری

• اهداف عملیاتی متناسب :

- (1) رعایت آداب معاشرت و احترام به دیگران.
- (2) همزیستی مسالمت آمیز با اطرافیان.
- (3) پرهیز از لجاجت، کینه توزی و انتقام جویی.
- (4) دوری از بدگویی و بدرفتاری.
- (5) رعایت حرمت و حفظ آبروی دیگران.
- (6) قدرشناسی از خدمات دیگران.
- (7) نرم خویی، انعطاف پذیری، تحمل عقاید دیگران و انتقادپذیری.
- (8) حسن نیت، مثبت اندیشی و برخورداری از روحیه اعتماد.
- (9) گرایش به گفتگو برای دستیابی به توافق جمعی و مدارا با مردم.

### 3-2-2 - ساحت هدفها: اخلاقی

- عنوان هدف اصلی متناظر با سند چشم انداز: تأکید بر کرامت انسانی
- اهداف عملیاتی متناسب :
  - (1) ارزش قائل شدن برای انسانها و پاسداشت حقوق و حرمت آنها.
  - (2) احساس کرامت اخلاقی و عزت نفس در خود.
  - (3) برخورداری از روحیه آزادگی، فتوت و جوانمردی.
  - (4) سخاوتمندی و پرهیز از خست.
  - (5) بزرگ منشی و داشتن مناعت طبع.
  - (6) دارا بودن روحیه گذشت و بخشندگی.
  - (7) پرهیز از تمسخر و تحقیر دیگران.

- عنوان هدف اصلی متناظر با سند چشم انداز: جامعه‌ی اخلاقی
- اهداف عملیاتی متناسب :
  - (1) اجتناب از خشونت و عصبانیت در تعاملات اجتماعی.
  - (2) دوری از فساد و برخورداری از روحیه مبارزه با انواع مظاهر آن.
  - (3) تلاش برای ترویج و گسترش مکارم اخلاق.
  - (4) برخورداری از روحیه امانتداری، رازداری و عیب پوشی.
  - (5) برخورداری از خصیصه عفت و حیا در رفتار و گفتار.
  - (6) داشتن انصاف در تعامل با دیگران.
  - (7) برخورداری از روحیه نیکوکاری، خیرخواهی و نیک اندیشی.

- 8) برخورداری از روحیه الفت و دوستی با انسان‌ها و عدم آزار دیگران.  
 9) اجتناب از غیبت، تهمت، افترا و سخن چینی.  
 10) پرهیز از تملق و چاپلوسی.

• عنوان هدف اصلی متناظر با سند چشم انداز: رضایتمند

• اهداف عملیاتی متناسب :

- 1) برخورداری از روحیه توکل به خدا و راضی بودن به قضا و قدر الهی.
- 2) داشتن روحیه صرفه‌جویی و قناعت در زندگی.
- 3) شکرگزاری از نعمت‌های الهی.

• عنوان هدف اصلی متناظر با سند چشم انداز: تکیه بر اصول اخلاقی

• اهداف عملیاتی متناسب :

- 1) داشتن اعتماد به نفس، استقلال شخصیت و توانایی ابراز وجود.
- 2) دارا بودن وحدت و ثبات شخصیت و حفظ تعادل در رفتار و گفتار.
- 3) برخورداری از وقار و متانت.
- 4) دوری از حرص، آزمندی و آرزوهای نابجا.
- 5) مهربان و صمیمی بودن.
- 6) پایبندی به ادب.
- 7) دوری از بخل و حسد.
- 8) برخورداری از تواضع و فروتنی.
- 9) برخورداری از راستگویی و صداقت در گفتار و رفتار.
- 10) برخورداری از روحیه نشاط و شادابی.
- 11) پایبندی به قول و وفای به عهد.
- 12) داشتن اراده و همت بلند.
- 13) پرهیز از بدبینی و سوءظن.
- 14) دوری از لهو و لعب.
- 16) برخورداری از شجاعت.
- 17) خویشتنداری و برخوردار از قدرت تسلط بر خود

3-2-3 - ساحت هدفها: اعتقادی

• عنوان هدف اصلی متناظر با سند چشم انداز: متکی بر ارزش‌های اسلامی، ملی و انقلابی

• اهداف عملیاتی متناسب :

- 1) درک جایگاه مسجد در ارتقای ایمان مذهبی.
- 2) آشنایی با فرهنگ شهادت.
- 3) آمادگی برای جهاد و تلاش در راه اعتلای اسلام و کشور.
- 4) داشتن روحیه مبارزه با همه مظاهر کفر، شرک، نفاق، فساد و تباهی.
- 5) تلاش برای ترویج و گسترش اعتقادات دینی.
- 6) آشنایی با ولایت فقیه و التزام به اندیشه‌های حضرت امام (ره).

---

• عنوان هدف اصلی متناظر با سند چشم انداز: مؤمن (ایمان و باورهای دینی)

• اهداف عملیاتی متناسب :

- 1) آگاهی از اصول و معارف و احکام اسلامی.
- 2) آشنایی با معارف دینی و مبانی اعتقادی.
- 3) آشنای با سنت و سیره‌ی معصومین و اولیاء دین.
- 4) ایمان و اعتقاد به مبانی اسلام.
- 5) التزام عملی به احکام اسلامی.
- 6) تلاش برای تزکیه و تهذیب نفس بر اساس ایمان به خدا.
- 7) تقویت روحیه حقیقت خواهی.
- 8) کوشش برای خودشناسی به عنوان مقدمه‌ای برای خداشناسی.
- 9) باور و اعتقاد به قرآن کریم و احکام آن.
- 10) ایمان به اصول دین و نقش آن در کمال انسان.
- 11) برقراری ارتباط معنوی با اولیاء دین.
- 12) اعتقاد به فرهنگ انتظار.
- 13) اعتقاد به حاکمیت مطلق خداوند بر جهان و انسان.

3-2-4 - ساحت هدفها : اقتصادی

---

• عنوان هدف اصلی متناظر با سند چشم انداز: برخوردار از توزیع مناسب درآمد

• اهداف عملیاتی متناسب :

- 1) آشنایی با اشکال مختلف مالکیت خصوصی، تعاونی و دولتی.
- 2) شناخت احکام اقتصادی اسلام در حد لازم و دارا بودن روحیه عمل به آنها.
- 3) علاقه‌مندی به توسعه عدل و قسط اسلامی در بهره‌گیری از امکانات مادی جامعه.

4) گرایش به توزیع متناسب و عادلانه فرصت‌ها و امکانات.

- 
- عنوان هدف اصلی متناظر با سند چشم انداز: تکیه بر سهم برتر منابع انسانی در تولید ملی
  - اهداف عملیاتی متناسب :
    - 1) اعتقاد به نقش و جایگاه ویژه منابع انسانی در پیشرفت و توسعه اقتصادی.
    - 2) برخورداری از روحیه انطباق توانمندی‌ها و تخصص‌های خود با تغییرات اقتصادی و اجتماعی.
    - 3) علاقه‌مندی به مشارکت و ایفای نقش در فعالیت‌های تولیدی.
    - 4) آگاهی از سهم منابع انسانی کشور در تولید جهانی و شیوه‌های توسعه آن.
    - 5) توانایی تبدیل دانش و اطلاعات به فناوری جهت دستیابی به ارزش افزوده.
    - 6) شناخت ظرفیت‌ها و توانمندی‌های فردی و اجتماعی در دسترس به منظور استفاده حداکثر از آن‌ها.

- 
- عنوان هدف متناظر با سند چشم انداز: تأکید بر رشد پرشتاب و مستمر اقتصادی به منظور دستیابی به جایگاه اول اقتصادی در منطقه
  - اهداف عملیاتی متناسب :
    - 1) آشنایی با مفاهیم پایه اقتصادی.
    - 2) آشنایی با ساختار اقتصادی جامعه محلی، ملی، منطقه‌ای و بین‌المللی.
    - 3) شناخت منابع اقتصادی کشور و شیوه‌های استفاده صحیح از آن‌ها.
    - 4) درک اهمیت رشد و خودکفایی اقتصادی و علاقه‌مندی به ارتقاء سطح درآمد سرانه.
    - 5) تلاش برای ایجاد زمینه‌های حفظ و تداوم استقلال اقتصادی کشور.
    - 6) توانایی نسبی در درک و تجزیه و تحلیل مسائل اقتصادی روز.
    - 7) آشنایی با الگوها و استانداردهای تولید.
    - 8) تلاش برای احیاء، توسعه و حفظ منابع و ثروت ملی.
    - 9) آشنایی با کاربرد فناوری‌های نوین در اقتصاد.
    - 10) علاقه‌مندی و تلاش برای عمران و آبادانی کشور.

- 
- عنوان هدف اصلی متناظر با سند چشم انداز: رسیدن به اشتغال کامل
  - اهداف عملیاتی متناسب :
    - 1) دارا بودن درک مثبت از اهمیت و قداست کار و رزق و معاش حلال.
    - 2) آشنایی با انواع مشاغل، فرصت‌ها و نیازهای شغلی جامعه.
    - 3) تشخیص مشاغل مولد از غیر مولد و علاقه‌مندی جهت اشتغال در مشاغل مولد.

- 4) آشنایی با حقوق و مقررات داخلی و بین‌المللی کار.
- 5) آشنایی با مهارت‌های کارآفرین و اهمیت آن.
- 6) آشنایی با فعالیت‌های خود اشتغالی و بازاریابی.

- 
- عنوان هدف اصلی متناظر با سند چشم انداز: برخورداری از رفاه و دوری از فقر
  - اهداف عملیاتی متناسب :

- 1) وقوف به لزوم برخورداری از امنیت غذایی و دیگر حوائج اولیه زندگی به عنوان حقوق انسانی افراد جامعه.
- 2) آشنایی با الگوهای صحیح مصرف و علاقه‌مندی به رعایت آن‌ها.
- 3) دارا بودن روحیه مقابله با فقر و فساد اقتصادی.
- 4) برخورداری از روحیه سخاوتمندی و دستگیری از محرومان.

### 3-2-5 - ساحت هدف : بهداشتی

- 
- عنوان هدف اصلی متناظر با سند چشم انداز: برخوردار از سلامت
  - اهداف عملیاتی متناسب :

- 1) آشنایی با اصول، روش‌ها و مقررات پیشگیری و بهداشت و سلامت فردی و اجتماعی و رعایت آن‌ها.
- 2) آگاهی از تأثیر رعایت اصول بهداشتی بر سلامت جامعه.
- 3) تقویت نگرش‌های بهداشتی مطلوب، علاقه به پاکیزگی و روحیه‌ی سلامت خواهی در خود.
- 4) فراهم کردن شرایط مناسب برای تأمین سلامت جسمی و بهداشت روانی خود و جامعه.
- 5) آگاهی از راههای پیشگیری از ابتلاء به بیماری‌ها.
- 6) وقوف به اهمیت مصونیت در برابر امراض.
- 7) مقابله با عوامل شیوع بیماری‌های مهلک معاصر نظیر ایدز، هپاتیت و ...
- 8) اهمیت دادن به پاکیزگی، بهداشت و آراستگی فردی و عمومی و عمل به آن با حفظ موازین شرعی.
- 9) آشنایی با روش‌های صحیح نظافت و طهارت فردی و عمل به آنها.
- 10) پرهیز از تنبلی و سستی و تلاش به اندازه‌ی توان.
- 11) استفاده‌ی مفید و مؤثر از اوقات فراغت خود.
- 12) تلاش برای حفظ شادابی خود.
- 13) لحاظ کردن هماهنگی و تناسب لازم در زمینه‌ی حسی - حرکتی اعضای بدن.
- 14) اهمیت دادن به فعالیت بدنی برای سلامت جسم و روح خود.
- 15) آگاهی از فواید ورزش و تأثیر مثبت آن در سلامت جسم و روح آدمی و پیشگیری از ناهنجاری‌های اجتماعی و ایجاد و تقویت روحیه‌ی ورزش در خود.

- 16) آگاهی از اهمیت تغذیه و نقش آن در سلامتی بدن.
- 17) کسب عادات صحیح تغذیه‌ای و رعایت الگوی صحیح تغذیه.
- 18) اجتناب از پرخوری و مصرف مواد غذایی حرام و ناپاک برای حفظ سلامت جسم و روح خود.
- 19) آشنایی با اصول و مهم‌ترین نکات ایمنی و رعایت آن‌ها.
- 20) آشنایی با کمک‌های اولیه و تکلیف خود در این زمینه.
- 21) وقوف به اهمیت مشاوره و تأثیر آن در سلامت روح و روان.

### 3-2-6 - ساحت هدف : زیستی

- عنوان هدف اصلی متناظر با سند چشم انداز: بهره‌مندی از محیط زیست مطلوب
- اهداف عملیاتی متناسب :
  - 1) کسب آگاهی در زمینه تنوع زیستی در زیست بوم شهری، طبیعی و حیات وحش.
  - 2) آگاهی از اقلیم‌ها و اکوسیستم‌های محلی و جهانی، عوامل و آثار تخریب آنها.
  - 3) شناخت طرح‌های توسعه و بازسازی زمین.
  - 4) آشنایی با الگوهای صحیح تولید و مصرف.
  - 5) آگاهی از اهمیت و جایگاه منابع طبیعی و روش‌های حفظ، احیاء و توسعه پایدار آن.
  - 6) شناخت عوامل و آثار آلودگی و تخریب زمین و راه‌های پیشگیری و کاهش آن.
  - 7) آشنایی با روش‌های دفع مواد زائد و بازیافت مواد.
  - 8) احترام و احساس مسئولیت در قبال محیط زیست و منابع طبیعی کشور.
  - 9) عادت به رعایت الگوهای صحیح مصرف در استفاده از منابع طبیعی.
  - 10) گرایش به حفظ پاکیزگی و پیراستگی محیط زیست.
  - 11) علاقمندی به سیر و سیاحت و بهره‌گیری مناسب از طبیعت.
  - 12) تلاش و مشارکت فعال در حفظ و احیای محیط زیست.
  - 13) تلاش در جهت عمران و آبادانی زمین.
  - 14) رعایت اصول زیست محیطی در فرایندهای تولیدی و خدماتی.
  - 15) رعایت حقوق حیوانات و حیات وحش.

### 3-2-7 - ساحت هدفها : سیاسی

- عنوان هدف اصلی متناظر با سند چشم انداز: تعامل سازنده با جهان بر اساس اصول عزت، حکمت و مصلحت
- اهداف عملیاتی متناسب :

- 1) آگاهی از نظام‌های سیاسی جهان و هوشیاری نسبت به تحولات بین‌المللی و توان تجزیه و تحلیل مسائل جهانی.
- 2) شناخت پدیده‌ی جهانی شدن و آگاهی از نیازها و مسائل مشترک بشری در سطح جهان.
- 3) آشنایی با اقوام و ملل دیگر، احترام به آنها و پرهیز از تعصب نژادی.
- 4) حساسیت و علاقه‌مندی نسبت به رعایت حقوق بشر و تلاش برای شکل دهی دنیایی بهتر بر مبنای آرمان‌ها و ارزش‌های مشترک انسانی.
- 5) علاقه‌مندی به همکاری‌های بین‌المللی همراه با درک اهمیت و ضرورت حفظ و توسعه‌ی منافع ملی.
- 6) توان فرصت‌شناسی و پیش‌بینی شرایط سیاسی آینده در راستای منافع ملی.
- 7) برخورداری از روحیه‌ی صلح‌دوستی و اندیشه‌ورزی و تلاش در این زمینه.
- 8) برخورداری از روحیه‌ی گفتگو و تعامل مبتنی بر عزت نفس و منطق و بهره‌گیری از روش‌های مسالمت‌جویانه و سازنده برای دستیابی به وفاق.
- 9) برخورداری از سجایا و روحیات جذاب و مثبت و پرهیز از خصلت‌های نکوهیده و آزار دهنده در تعامل با دیگران.

- عنوان هدف اصلی متناظر با سند چشم‌انداز: تاکید بر مردم‌سالاری دینی و تحکیم الگوی سیاسی مبتنی بر آن
- اهداف عملیاتی متناسب:
  - 1) داشتن درک و فهم مناسب از آثار مثبت مردم‌سالاری دینی و علاقه‌مندی به آن.
  - 2) قبول نظام سیاسی مبتنی بر اصل ولایت فقیه به عنوان الگوی عملی مردم‌سالاری دینی.
  - 3) توجه و احترام به مردم‌سالاری دینی و لزوم برخورداری انسان‌ها از حقوق برابر در تعیین سرنوشت خود.
  - 4) مشارکت و همراهی برای تحقق و تحکیم مردم‌سالاری دینی در زندگی شهروندی.
  - 5) شناخت جایگاه و نقش دین در حکومت.
  - 6) آشنایی با انتخابات و نقش آرای عمومی در اداره‌ی جامعه.
  - 7) ایمان و باور به استقرار حکومت جهانی حضرت مهدی (عج) به عنوان مظهر حاکمیت مستضعفان و صالحان.

- عنوان هدف اصلی متناظر با سند چشم‌انداز: تأکید بر آزادی‌های مشروع
- اهداف عملیاتی متناسب:
  - 1) درک اهمیت آزادی و تأثیر آن در پیشرفت جامعه.
  - 2) شناخت ابعاد و مظاهر مختلف آزادی و علاقه‌مندی به مشارکت در حفظ آن.
  - 3) تلقی آزادی‌های مشروع به عنوان حق الهی و استفاده‌ی بهینه از آنها.



4) حمایت و دفاع از آزادی قلم و بیان در چارچوب قانون.

• عنوان هدف اصلی متناظر با سند چشم انداز: الهام بخش در جهان اسلام و تأثیرگذار بر همگرایی

اسلامی و منطقه‌ای

• اهداف عملیاتی متناسب :

- 1) آگاهی از جریان دارالتقریب.
- 2) آگاهی از مشکلات و مسائل جهان اسلام و منطقه و حساسیت نسبت به آنها.
- 3) برخورداری از تعهد عمیق نسبت به مسلمانان و جهان اسلام و مسائل آنها.
- 4) درک ضرورت تعامل مؤثر و ایفای نقش فعال در جهان اسلام.
- 5) عنایت به اهمیت همکاری‌های منطقه‌ای و نقش آن در ثبات، امنیت و توسعه‌ی کشور.
- 6) توجه به جایگاه و نقش ویژه‌ی ملت‌های مسلمان در تحکیم و توسعه‌ی آرمان‌های انقلاب اسلامی.
- 7) علاقه‌مندی به توسعه‌ی روابط فرهنگی، سیاسی و اقتصادی با کشورهای اسلامی.
- 8) علاقه‌مندی به ائتلاف و اتحاد مسلمین.

• عنوان هدف اصلی متناظر با سند چشم انداز: برخوردار از سامان دفاعی مبتنی بر بازدارندگی همه

جانبه

• اهداف عملیاتی متناسب :

- 1) دشمن شناسی و شناخت تهدیدها و آسیب پذیری‌های سیاسی و نظامی دشمنان داخلی و خارجی.
- 2) آگاهی از مبانی و اصول امنیت عمومی و نظم اجتماعی و ملاحظات امنیتی.
- 3) درک ضرورت و اهمیت برخورداری از توانمندی و برتری کافی برای مقابله با تهدیدات نظامی، سیاسی و امنیتی.
- 4) برخورداری از هوشیاری و درایت همراه با احتیاط و دوراندیشی لازم در امور.
- 5) دارا بودن تفکر بسیجی و روحیه‌ی سلحشوری برای پاسداری و دفاع از کیان کشور.
- 6) دارا بودن روحیه‌ی مقاومت در مقابل تبلیغات منفی و جریان سازی‌های دشمنان.
- 7) برخورداری از روحیه‌ی ظلم ستیزی و دفاع از مظلومین، مستضعفان، حق طلبان و عدالت خواهان جهان.
- 8) آمادگی برای حفظ تمامیت ارضی و امنیت کشور و دفاع از میهن در برابر متجاوزین خارجی.

• عنوان هدف اصلی متناظر با سند چشم انداز: برخوردار از پیوستگی مردم با حکومت

• اهداف عملیاتی متناسب :

- 1) شناخت مبانی حاکمیت در نظام جمهوری اسلامی و آگاهی از نقش تعیین کننده‌ی مردم در آن.

- (2) شناخت چارچوب کلی قانون اساسی و نظام سیاسی کشور.
- (3) آگاهی از تأثیر عملکرد دولتها در رضایت و رفتار مردم و اهمیت پشتیبانی آنها از حکومت به عنوان سرمایه اجتماعی.
- (4) علاقه‌مند به پیوستگی دائمی مردم و حکومت و تمایل به همراهی در عرصه‌های مختلف حضور مردم.
- (5) احترام به حاکمیت ملی و مصادیق و مظاهر سیاسی اجتماعی نظام.
- (6) برخورداری از بینش سیاسی در زمینه‌های مختلف جهت مشارکت آگاهانه در سرنوشت سیاسی کشور.
- (7) داشتن آگاهی و درک و فهم صحیح از اوضاع کشور و جهان و هوشیاری نسبت به تحولات آن.
- (8) وفاداری به میهن و آمادگی برای دفاع و صیانت از کشور.

- عنوان هدف اصلی متناظر با سند چشم انداز: مستقل
- اهداف عملیاتی متناسب :

- (1) درک اهمیت استقلال و تأثیر آن در پیشرفت جامعه.
- (2) آگاهی از وجوه مختلف استقلال و عدم وابستگی و دانستن راههای حفظ آن.
- (3) پرورش و تقویت روحیه‌ی حفظ و دفاع از استقلال همه جانبه‌ی کشور.
- (4) نفی نظام سلطه و هرگونه ستمگری، بهره‌کشی و سلطه‌پذیری.

### 3-2-8 - ساحت هدفها : علم و فناوری

- عنوان هدف اصلی متناظر با سند چشم انداز: بهره‌مند از دانش پیشرفته و توانا در تولید علم و فناوری

- اهداف عملیاتی متناسب :

- (1) آشنایی با دانش رایانه‌ای و مفاهیم پایه و اساسی علوم و فناوری.
- (2) آشنایی مقدماتی با علوم ژنتیک، فضایی، انرژی‌های نو و نانو.
- (3) آشنایی و توجه نسبت به مبانی و مفاهیم جنبش نرم‌افزاری.
- (4) علاقه‌مندی به کسب مهارت در استفاده از فناوری‌های جدید.
- (5) توانایی در دسترسی، ارزیابی و به‌به‌کارگیری اطلاعات موجود در منابع اطلاعاتی مختلف از قبیل کتاب، پایگاه‌های اطلاعاتی اینترنتی و ...

- عنوان هدف اصلی متناظر با سند چشم انداز: نواندیشی و پویایی فکری
- اهداف عملیاتی متناسب :

- (1) تسلط بر زبان و ادبیات برای تعاملات علمی و فکری.

- (2) دارا بودن روحیه تفکر علمی، منطقی و انتقادی.
- (3) برخورداری از روحیه کنجکاوی، پرسشگری و خلاقیت.
- (4) داشتن توانایی آینده نگری و برنامه‌ریزی.
- (5) تلاش در جهت یادگیری مادام‌العمر.
- (6) بهره‌مندی از ژرف اندیشی، جامع نگری و روحیه انعطاف پذیری.

### 3-2-9 - ساحت هدف: فرهنگی

- عنوان هدف اصلی متناظر با سند چشم انداز: افتخار به ایرانی بودن با هویت اسلامی و انقلابی، متعهد به انقلاب و نظام اسلامی و شکوفایی ایران
- اهداف عملیاتی متناسب:
  - (1) آشنایی با فرهنگ و هنر اسلامی، ایرانی و انقلابی و روحیه پاسداری از آن.
  - (2) آشنایی با نقش و کاربرد هنر ملی و اسلامی در زندگی.
  - (3) آشنایی با فرهنگ و سنن مطلوب جامعه اسلامی و حفظ و ترویج آن‌ها.
  - (4) آشنایی با تاریخ و تمدن اسلام و ایران.
  - (5) آشنایی با دستاوردهای فرهنگی سایر کشورهای جهان و محترم شمردن آنها.
  - (6) آشنایی با زبان و ادب فارسی به عنوان مظهر وحدت ملی.
  - (7) آشنایی با زبان عربی به منظور بهره‌گیری از متون دینی و برقراری ارتباط با مسلمین جهان.
  - (8) مقابله با وجوه نامناسب فرهنگ‌های بیگانه و دفع سنن منحط و خرافی جامعه.
  - (9) تلاش برای حفظ و تداوم استقلال فرهنگی و هویت ملی و انقلابی.
  - (10) درونی سازی و تعمیق ارزش‌های اسلامی و ملی به منظور ایجاد و تقویت هنجارهای اجتماعی.
  - (11) تحمل ارزش‌ها و باورهای مخالف.
  - (12) آشنایی با قومیت‌های مختلف ایرانی و احترام به فرهنگ و آداب و رسوم آن‌ها.

## فصل چهارم :

شاخص های ارزیابی اهداف تربیتی

#### 4-1- تعریف و کاربرد شاخص

برای اطلاع از میزان تحقق اهداف آموزشی باید به تدوین و استقرار سازوکار منظم «نظام ارزیابی آموزشی» اقدام کرد (بازرگان، 1383). بر این اساس ابتدا باید عناصر نظام آموزشی را به صورت نظام مند درآورد (کافمن و هرمن، ترجمه مشایخ و بازرگان، 1374)؛ آنگاه با استفاده از الگوی مناسب، وضعیت این عناصر را مشخص نمود. یکی از معروف ترین و مهم ترین الگوها برای ارزیابی نظام آموزشی با رویکرد مبتنی بر نظر متخصصان، «الگوی اعتبار سنجی» است. در این الگو ابتدا عوامل نظام آموزشی مد نظر قرار می گیرند و تعریف می شوند سپس ملاکها و نشانگرها (شاخصها)ی آنها تدوین می گردند.

#### تعریف شاخصها

ü «نشانگرها» یا «شاخصها» (indicators/indexes) گزاره هایی هستند که وضعیت نظام آموزشی را به صورت روشنی به تصویر می کشند.

ü نشانگر عبارت است از ویژگی یا جنبه های عینی و ملموس کمی و کیفی نظام مورد ارزیابی که جنبه ای از عملکرد را نشان می دهد یا کاستی آن را آشکار می سازد؛ از این رو، نشانگرها مبین ویژگیها و یا جنبه های عمده ملاکهای ارزیابی می باشند. شاخص به عنوان علامتی که مسیری را مشخص می کند، می تواند مورد استفاده قرار گیرد.

ü دایره المعارف پژوهشهای آموزشی (1992: ص 410) شاخص را به این صورت تعریف می کند: «شاخص آموزشی آماره ای مرتبط با سیاستهای آموزشی است که به منظور فراهم کردن اطلاعات درباره رتبه، کیفیت و عملکرد نظام آموزشی طراحی می شود».

ü با توجه به تعاریف ارائه شده، می توان نتیجه گرفت که به طور کلی، شاخصها بازتاب مفروضات درباره ماهیت و اهداف نظام آموزش و پرورش هستند (مشایخ: 1379).

#### کاربرد شاخصها

ü در منابع برنامه ریزی آموزشی، موارد کاربرد شاخصهای آموزش و پرورش این گونه تعریف شده است:

1- شاخصها در تعریف سیاستگذارها به کار می روند. هدفهای سیاستگذاری را به گونه ای مشخص و روشن می توان با کمک شاخصها بیان کرد.

2- شاخصها برای اعمال پیشرفت و تغییرات مورد استفاده قرار می گیرند. به عبارت دیگر، با استفاده از شاخصها، می توان مشاهده نمود آیا اهدافی که توسط سیاستگذاران و برنامه ریزان تعیین شده است، در حال تغییر پذیری است یا خیر.

3- پژوهشگران معمولاً شاخصها را مورد استفاده قرار می دهند و احتمالاً همان شاخصها مورد نظر برنامه ریزان نیز هست.

4- شاخصها در طبقه بندی نیز به کار می روند. یک شاخص چون گروه خاصی را در زمان مشخص مورد نظر قرار می دهد، مقایسه را امکان پذیر می سازد (مشایخ، 1369).

شاخصها ناظر به اجزای مشکله نظام آموزشی یعنی درونداد (هر آنچه از منابع انسانی، مالی و مادی وارد نظام آموزشی می شود)، فرایند و برون داد (فارغ التحصیلان و دانش آموختگانی که در سطوح مختلف، نظام آموزشی را ترک کنند) می باشند؛ علاوه بر این، شاخصهای مرتبط با شرایط سیاسی، اجتماعی و اقتصادی نیز باید مد نظر قرار گیرند و محاسبه شوند (گروه مشاوران یونسکو؛ ترجمه مشایخ، 1369).

**ن** به نظر جانسون (1981؛ johnstone) دلایل و موارد استفاده از شاخصهای تربیتی به شرح زیر است:

- 1- از شاخصها برای اندازه گیری وضعیت و روند تغییرات اقتصادی - اجتماعی در کشورها استفاده می شود و در آموزش و پرورش برای برنامه ریزی ها و طراحی های آموزشی عملاً مورد استفاده قرار می گیرند .
- 2- شاخصها برای تشریح وضعیت نظام آموزشی به کار می روند .
- 3- از شاخصها ممکن است به صورت عملی، نظری و یا تجربی استفاده شود .

**ن** حسینی نسب (1372) این موارد را به عنوان کاربرد شاخصهای تربیتی بیان می کند :

- 1- شاخصها در سیاستگذاریهای آموزشی به کار می روند .
- 2- از شاخصها برای تعیین میزان پیشرفتها و تغییرات استفاده می شود . به این وسیله می توان مشخص نمود که آیا اهدافی که سیاستگذاران و برنامه ریزان تعیین کرده اند، در حال تحقق میباشند و یا نیاز به دست کاری و تغییر دارند.
- 3- شاخصها معیار مناسبی برای ارزشیابی هستند .

#### 4-2 - ویژگی شاخصها در حوزه تعلیم و تربیت

- ن** خصوصیات شاخصهایی که در آموزش و پرورش به کار برده می شوند، بدین قرار است :
- الف) شاخص عبارت است از بیان کمی که معمولاً رابطه موجود بین دو کمیت را نشان می دهد .
  - ب) شاخص از اهمیت سیاستگذاری برخوردار است و می تواند روشنگر موضوع مورد مطالعه باشد .
  - ج) شاخص با یک برهه از زمان مرتبط است .
  - د) شاخصها در سطوح مختلف یک نظام می توانند مورد استفاده قرار گیرند .
  - ه) ارزش شاخصها قراردادی است .
  - و) شاخصها بر اساس داده های موجود تدوین می شوند .
  - ز) شاخصها به صورت ارزشهای عددی قابل فهم و قابل تفسیر می باشند (گروه مشاوران یونسکو؛ ترجمه مشایخ، 1369).

**ن** «سوواژه» در کتاب راهنمای عملی شاخصهای آموزشی (1997)، ویژگیهای یک شاخص خوب را به این

شرح بیان می کند :

- مرتبط بودن ؛
- قابلیت خلاصه کردن ؛
- هماهنگی ساختاری با بقیه شاخصها، به منظور امکان تحلیل جامع نظام آموزشی ؛

- دقت و مقایسه پذیری ؛

- اعتماد پذیری ؛

- نمایش میزان نزدیکی یا فاصله از تحقق یک هدف ؛

- تشخیص موارد مسئله انگیز یا موقعیتهای غیر قابل قبول ؛

- تمیز پذیری برای سیاستگذاری ؛

- ارزش گذاری در مقایسه با یک استاندارد یا بازخورد در زمانهای متفاوت .

ü برای اندازه گیری و ارزشیابی نحوه عملکرد و بازده آموزشی باید سعی در تبدیل خصوصیات کیفی به واحدهای کمی و قابل اندازه گیری نمود ؛ ولی در عین حال باید توجه داشت که شاخصهای ارزیابی کیفیت آموزشی به دو صورت کمی و کیفی تدوین می شوند و این دیدگاه که شاخص فقط یک آماره ، عدد ، نسبت یا درصد است ، نگرش درستی نیست. با توجه به اینکه بسیاری از ابعاد و قابلیت‌های نظام آموزش و پرورش صرفاً به عدد در نمی آیند و از سویی سنجش این ابعاد بسیار مهم است ، لازم است که نظامی از شاخصهای کمی و کیفی برای ارزیابی کامل کیفیت این نظام تدوین ، مستقر و اجرایی گردد (الیس : 2003 و بوکرتس : 2003).

#### 4-3 - شاخصهای آموزشی در مراجع مختلف

در دو دهه اخیر ، بخشهای مختلف سیاستگذار و نظارتی در داخل کشور و نیز برخی مؤسسات وابسته به مجامع بین المللی ، به تدوین شاخصها برای نظام آموزش و پرورش مبادرت ورزیده اند . از آنجا که مرور و بررسی این شاخصها می تواند ما را در دستیابی به مناسب ترین شاخصها برای اندازه گیری اهداف تربیتی سند چشم انداز رهنمون شود ، مهم ترین شاخصهای آموزشی مصوب در مراجع مختلف را ذیلاً مورد بررسی قرار می دهیم :

#### 4-3-1 - شاخصهای مصوب در شورای عالی آموزش و پرورش

دبیرخانه شورای عالی آموزش و پرورش ، طی سالهای 1379 تا 1381 ، با بهره گیری از نظرات جمعی از کارشناسان و متخصصان ، اقدام به تدوین شاخصهای آموزشی و نحوه محاسبه آنها در حیطه های : نیروی انسانی ، دسترسی به آموزش و پرورش ، اشتغال به تحصیل (پوشش تحصیلی) ، کارایی درونی نظام آموزش و پرورش ، امور مالی ، سواد آموزی ، فضاهای آموزش و پرورش ، ترکیب جمعیت دانش آموزی و آموزش و پرورش استثنایی کرده است . این شاخصها پس از تدوین در کمیسیون برنامه های توسعه و نیروی انسانی شورای عالی مورد بررسی و تصویب قرار گرفته و باتوجه به مجوز کلی شورای عالی آموزش و پرورش ، مستقیماً و بدون نیاز به تصویب در صحن شورای عالی ، به بخشهای مختلف ستادی و اجرایی آموزش و پرورش ابلاغ شده است .

عمده ترین هدف در تدوین این شاخصها ، ایجاد ادبیات مشترک و وحدت رویه در اندازه گیری شاخصهای آموزشی و ارزیابی وضعیت آموزش و پرورش در مؤلفه ها و عوامل مختلف آموزشی در گستره آموزش و پرورش بوده است .

ویژگی بارز این شاخصها در این است که تمامی آنها کمیت پذیرند و اندازه گیری و محاسبه آنها، در صورت در اختیار بودن داده ها و آمارهای مربوط، کار چندان دشواری نیست. شرح کاملی از این شاخصها در پیوست شماره 6 این گزارش قابل مشاهده و بهره برداری است.

4-3-2 - شاخصهای ارزیابی آموزش و پرورش در هیأت نظارت و ارزیابی شورای عالی انقلاب فرهنگی  
با شکل گیری هیأت نظارت و ارزیابی بخش آموزش و پرورش در دبیرخانه شورای عالی انقلاب فرهنگی، کمیته ای برگزیده از سوی هیأت یاد شده، طی سالهای 1382 تا 1385، مبادرت به تدوین شاخصهای ارزیابی آموزش و پرورش نمود.

این شاخصها که برای تصویب در شورای عالی انقلاب فرهنگی تدوین شده، یک بار در صحن شورای عالی مطرح گردیده ولی به درخواست وزیر وقت آموزش و پرورش، برای بررسی به وزارت آموزش و پرورش ارجاع شده است.

این شاخصها براساس الگوی ارزشیابی «سیپو» (cipo: مخفف حروف اول چهار واژه انگلیسی: زمینه context، درونداد input، فرایند process و برونداد output) تنظیم و شده است.

شاخصهای مورد بحث را از حیث سهولت و قابلیت اندازه گیری، می توان بر دو گروه تقسیم کرد؛ یک گروه شاخصهای کمی هستند؛ مثل: «نسبت دانش آموزان به کل کارکنان» و «درصد دانش آموزان کلاسهای چند پایه» که بر اساس داده های موجود، محاسبه آنها چندان دشوار و پیچیده نیست و کارشناسان و متخصصان اهل فن به راحتی از پس محاسبه آنها برمی آیند.

گروه دیگری از این شاخصها که کیفی هستند، عمدتاً در بخش برونداد جای دارند و معطوف به ویژگیها و خصوصیات فارغ التحصیلان و دانش آموختگان نظام آموزش و پرورش می شوند.

رویه مورد عمل در تدوین این گروه از شاخصها (شاخصهای کیفی) به این شکل بوده که مهم ترین اهداف کلی مصوب شورای عالی آموزش و پرورش در سال 1377، در سه بعد: شناختی، نگرشی و مهارتی دسته بندی شده اند؛ سپس با افزودن واژه «میزان» به ابتدای عبارت به کار رفته در این اهداف، شاخصهایی برای مشخص نمودن اندازه دستیابی دانش آموختگان، به تفکیک ابعاد سه گانه یاد شده ارائه شده است. مشروح این شاخصها در پیوست شماره 7 این گزارش آمده است.

4-3-3 - شاخصهای ارزشیابی نظام آموزشی در دبیرخانه شورای عالی آموزش و پرورش  
دبیرخانه شورای عالی آموزش در مهر ماه سال 1386 با کمک جمعی از متخصصان و صاحب نظران، اقدام به تدوین شاخصهای ارزشیابی نظام آموزش و پرورش نموده است. حاصل کار گروه تدوین کننده این شاخصها در سه مجلد منتشر شده است؛ یک مجموعه به تعاریف واژه ها و اصطلاحات و چگونگی محاسبه شاخصها اختصاص دارد؛ یک مجموعه به طرح مطالب و مباحث نظری پیرامون شاخص، ارزشیابی و اعتبارسنجی در نظام آموزشی پرداخته و مجموعه سوم حاوی شاخصهای پیشنهادی برای ارزشیابی نظام آموزش و پرورش است.

این شاخصها با اقتباسی بسیار نزدیک از شاخصهای تدوین شده در هیأت نظارت و ارزیابی شورای عالی انقلاب فرهنگی، تنظیم و تدوین گردیده است.



این شاخصها را هم از حیث سهولت و قابلیت اندازه گیری، می توان بر دو دسته کمی و کیفی تقسیم کرد. رویه مورد عمل در خصوص تدوین این دسته از شاخصها نیز تقریباً مشابه رویه مورد عمل برای تدوین شاخصها در هیأت ارزیابی شورای عالی انقلاب فرهنگی است؛ به این صورت که بر مبنای اهداف کلی مصوب شورای عالی آموزش و پرورش در سال 1377، شاخصهایی برای مشخص نمودن اندازه دستیابی دانش آموختگان در هر یک از حیطه ها و ساحتهاى هشت گانه اهداف کلی یاد شده، به تفکیک اهداف مهم ذیل هر حیطه و با افزودن واژه «میزان» ارائه شده است. شرح تفصیلی این شاخصها در پیوست شماره 8 این گزارش قابل مشاهده است.

#### 4-3-4 - تدوین شاخصهای تربیتی در یک تحقیق دانشگاهی

دکتر محمد حسن میرزا محمدی عضو هیأت علمی دانشگاه شاهد، طی دو مطالعه جداگانه برای تدوین شاخصهای تربیتی در دوره آموزش عمومی اهتمام ورزیده که حاصل آن استخراج 49 شاخص رفتاری و عملیاتی ویژه دوره آموزش عمومی، در پنج ساحت و حیطه: اعتقادی، اخلاقی، فرهنگی-هنری، اجتماعی و سیاسی بوده است. نظر به اینکه این شاخصها از حیث سطح موضوعات و کاربرد، تفاوتهای زیادی با دیگر شاخصهای تدوین شده دارد و عمدتاً به تجلی رفتار دانش آموزان پرداخته است، در نوع خود درخور توجه و قابل اعتناست. جزئیات بیشتری از این تحقیق، به صورت چکیده گزارش در دو ماهنامه علمی-پژوهشی «دانشور رفتار» به چاپ رسیده که در پیوست شماره 9 این گزارش قابل بهره برداری است.

#### 4-3-5 - شاخصهای ارزشیابی نظام آموزشی در مجامع بین المللی

استفاده از شاخصها در به تصویر درآوردن چهره نظام آموزشی در سطح نظامهای تعلیم و تربیت جهان سابقه چندانی ندارد. از جمله معروف ترین سازمانهایی که در این زمینه پیشرو بوده، سازمان همکاری توسعه اقتصادی (OECD) است. این سازمان در دهه 1980 با مشارکت جمعی از کارشناسان بین المللی نخست به تدوین مبانی نظری شاخصها، تعریف مفاهیم مورد نظر و جمع آوری داده ها و تحلیل آنها پرداخت. سپس تعداد سی نشانگر که به وسیله آن بتوان اطلاعات اساسی درباره چارچوب نظام آموزشی و آثار آن در تحول اجتماعی به دست آورد را عرضه نمود.

در سال 1992 سازمان همکاری توسعه اقتصادی برای نخستین بار نشریه ای با عنوان نگاهی به آموزش منتشر کرد که در آن با استفاده از شاخصهای یاد شده وضعیت نظامهای آموزشی کشورهای عضو را به صورت تلفیقی نشان می داد. این نشریه از آن تاریخ سالانه در دو جلد تفصیلی و تحلیلی انتشار می یابد و هر سال شاهد افزایش یا تعدیل برخی از شاخصها با توجه به مقولات مورد توجه در نظامهای آموزشی در مقیاس جهانی هستیم (مشایخ، 1379).

طبق آخرین نسخه نگاهی به آموزش، تعداد 36 شاخص آموزشی در 6 زمینه به شرح زیر مشخص شده است (OECD):

الف) زمینه های سرشماری اجتماعی و اقتصادی آموزش و پرورش:

1- سطح آموزش جمعیت بزرگسال؛

2- تغییر در سن شرکت کنندگان در آموزش عالی؛

3- مهارتهای سواد جمعیت بزرگسال؛

4- درصد نسبی جمعیت واجب‌التعلیم ؛  
5- تعداد سال‌هایی که نیروی کار (گروه سنی 25-64) به صورت شاغل؛ بدون شغل و یا خارج از بازار کار می‌گذرانند.

ب) منابع مالی و انسانی که در آموزش سرمایه‌گذاری شده است :

- 1- هزینه آموزش نسبت به تولید ناخالص ملی ؛
- 2- کمک دولت به آموزش به عنوان بخشی از هزینه‌های عمومی ؛
- 3- نسبت سرمایه‌گذاری بخش دولتی و خصوصی در بخش آموزش و پرورش ؛
- 4- هزینه سرانه آموزش و پرورش ؛
- 5- هزینه آموزش بر حسب منابع ؛

6- کمک‌های دولت بر حسب سطوح دولت ؛

7- درصد دانشجوی یا دانش آموز به استاد یا معلم .

ج) دسترسی به آموزش و مشارکت و روند پیشرفت :

- 1- مشارکت در آموزش رسمی ؛
  - 2- مشارکت و اتمام آموزش متوسطه ؛
  - 3- دسترسی به آموزش عالی و مشارکت در آن ؛
  - 4- تحصیلات در آموزش عالی ؛
  - 5- مشارکت بزرگسالان در آموزش مداوم و کارآموزی ؛
  - 6- دانش‌آموزان استثنایی .
- د) گذر از مدرسه به کار :
- 1- آموزش و کار جوانان ؛
  - 2- سال‌های مورد انتظار در آموزش، اشتغال و بدون اشتغال در گروه سنی 15-29 سال ؛
  - 3- عدم اشتغال و اشتغال جوانان بر حسب سطح آموزش .

ه) محیط یادگیری و سازماندهی مدارس :

- 1- حقوق رسمی معلمان در مدارس ابتدایی و متوسطه دولتی ؛
- 2- توزیع سنی و جنسی معلمان ؛
- 3- زمان اختصاص یافته به تدریس ؛
- 4- زمان تدریس مورد انتظار در دوره اول آموزش متوسطه ؛
- 5- سطح و شکل تصمیم‌گیری در دوره اول آموزش متوسطه ؛
- 6- رایانه در مدارس و استفاده از آن .

و) موفقیت تحصیلی و پیامدهای اجتماعی و بازار کار آموزش :

- 1- موفقیت تحصیلی دانش‌آموزان پایه چهارم و هشتم در ریاضیات ؛
- 2- تغییرات موفقیت تحصیلی دانش‌آموزان در پایه چهارم تا هشتم در ریاضیات ؛

- 3- تغییرات موفقیت تحصیلی در ارتباط با سطح دانش آموز و مدرسه در پایه هشتم ؛
- 4- نیاز اقتصادی - اجتماعی و موفقیت تحصیلی دانش آموزان در پایه چهارم ؛
- 5- فعالیت نیروی کار بر حسب سطح آموزش ؛
- 6- فعالیت نیروی کار (افرادی) که آموزش را ترک می کنند ؛
- 7- درآمد و سطح آموزش ؛
- 8- نرخ بازده آموزش عالی (خصوصی، مالیاتی و اجتماعی) .

یکی دیگر از معروف ترین گزارش های تفصیلی درباره شاخص های آموزش و پرورش مربوط به «مرکز ملی آمارهای آموزشی»<sup>1</sup> در دپارتمان آموزش و پرورش ایالات متحده می باشد. (NCES 2000) این گزارش را می توان یک چارچوب مفهومی و عملی معتبر در زمینه شاخص های آموزشی دانست که به خوبی تصویر کیفیت آموزش و پرورش را منعکس کرده است. گزارش مزبور شامل 13 شاخص در بخش های مختلف آموزش و پرورش به شرح زیر است :

**الف) شاخص های مربوط به معلمان :**

- 1- مهارت های آکادمیک معلمان ؛
- 2- روش کار معلمان ؛
- 3- تجربه معلمان ؛
- 4- توسعه حرفه ای .

**ب) شاخص های مربوط به کلاس ها :**

- 1- محتوای دروس ؛
- 2- پداگوژی (علم تعلیم و تربیت و نظریه تربیتی) ؛
- 3- فناوری ؛
- 4- اندازه کلاس .

**ج) شاخص های مربوط به مدارس :**

- 1- رهبری مدرسه ؛
- 2- اهداف ؛
- 3- انجمن حرفه ای ؛
- 4- انضباط ؛
- 5- محیط آکادمیک .

این گزارش به خوبی ارتباط میان شاخص های فوق و یادگیری دانش آموزان را روشن می نماید. این ارتباط به روشنی در نمودار ذیل به نمایش درآمده است:

<sup>1</sup>. National center for Education Statistics

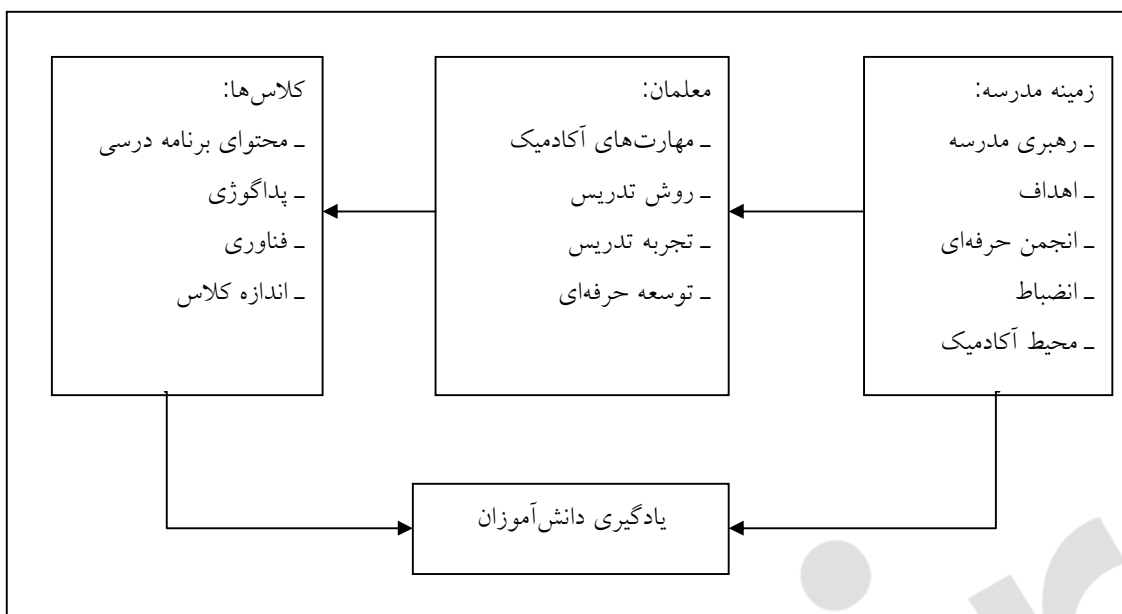

### نمودار شماره 2 - شاخص‌های کیفیت مدرسه و ارتباط آنها با یادگیری شاگردان

همان گونه که در تصویر مشاهده می‌شود، یادگیری دانش‌آموزان به عنوان مأموریت و هدف اصلی نظام آموزش و پرورش، برآیندی از تأثیرات عوامل مزبور می‌باشد که بطور تنگاتنگ با یکدیگر در ارتباط متقابل قرار دارند و کیفیت هر عامل، بر سایر عوامل تأثیر مستقیم دارد و کیفیت همه آنها بر یادگیری دانش‌آموزان مؤثر است. از نکات برجسته دیگر این گزارش آن است که چگونه اندازه‌گیری شاخص‌های فوق هر یک از عوامل فوق را مشخص کرده و چگونگی و میزان کمی و کیفی بودن آنها را تعریف نموده است که در جدول زیر دیده می‌شود:

### جدول شماره 3 - سطح عینیت شاخص‌های آموزش و پرورش

عینیت بالا	عینیت متوسط	عینیت پایین
روش معلم	توسعه حرفه‌ای	پداگوژی
تجربه معلم	فناوری	اهداف
مهارت‌های آکادمیک معلم	محتوای دروس	رهبری مدرسه
اندازه کلاسها	انضباط	انجمن حرفه‌ای
	محیط آکادمیک	

با توجه به جدول فوق می‌توان به این نکته مهم توجه کرد که همه شاخص‌های تربیتی به صورت کمی و عددی مطلق در نمی‌آیند و اصولاً میزان عینیت شاخص‌ها متغیر است. بنابراین نمی‌توان از لحاظ کردن شاخص‌های با عینیت کمتر در تعلیم و تربیت صرف نظر کرد. چه بسا اهمیت و ارزش این شاخص‌ها به مراتب بیشتر از شاخص‌های کمی باشد.

دفتر بین‌المللی تعلیم و تربیت (IBE)<sup>1</sup> در نمایه شماره 11 خود اقدام به عرضه یک چارچوب عملیاتی بسیار ارزشمند در خصوص «یادگیری آکادمیک و احساسی - اجتماعی» نموده است. این نمایه شامل محتوای زیر می‌باشد :

- 1- یادگیری نیازمند مراقبت است ؛
- 2- تدریس هرروزه مهارت‌های زندگی ؛
- 3- برقراری ارتباط میان آموزش احساسی - اجتماعی با دیگر خدمات مدرسه ؛
- 4- استفاده از فرایند هدف‌گذاری با تأکید بر آموزش ؛
- 5- استفاده از رویه‌های متنوع آموزشی ؛
- 6- توسعه خدمات ارتباطی با ایجاد همدلی ؛
- 7- درگیر کردن والدین ؛
- 8- ایجاد مهارت‌های احساسی - اجتماعی به تدریج و به صورت نظام مند ؛
- 9- آمادگی و حمایت از طرح‌های توسعه منابع انسانی در مدرسه ؛
- 10- ارزشیابی از آنچه انجام می‌شود.

این چارچوب با محور قرار دادن «تربیت همه‌جانبه شاگرد»<sup>2</sup> سعی دارد با ایجاد قابلیت‌های ارزشمندی مانند مسئولیت‌پذیری، شهروندی، تربیت‌منش، سلامت، زندگی خوب، ارتباطات اجتماعی، احترام به دیگران و تصمیم‌گیری اخلاقی صحیح به تربیت شهروند آگاه و مسئولیت‌پذیر کمک کند. برای نیل به این هدف هم از تمامی اعضای ذی ربط در مدرسه و خارج از مدرسه استفاده می‌کند. یادگیری اجتماعی حاصل همکاری خانه، مدرسه و جامعه است. این امر به تدریج صورت می‌گیرد؛ البته نیازمند زمینه‌سازی است. ارزشیابی از مهارت‌های اجتماعی و عاطفی با استفاده از آزمون نظرات، مستند کردن حرکات، مشاهده رفتارها، و نشان دادن پیشرفت‌ها انجام می‌گیرد. (Elias 2003).

«ویندهام» فرایند آموزشی را به 4 دسته درون‌داد، فرایند، برون‌داد و پیامد تقسیم نموده است. وی در مجموعه درون‌دادها زیر مجموعه‌های: ویژگی معلم، تسهیلات، ابزار و وسایل، مواد آموزشی و توانایی‌های مدیریتی را گنجانده است. شاخص‌های فرایندی شامل 3 شاخص رفتار مدیریت، تخصص زمان معلم، و تخصص وقت دانش‌آموز است.

ویندهام شاخص‌های برون‌داد را به 4 دسته: نتایج مهارتی، نتایج موفقیت، نتایج رفتاری، نگرشی و نتایج برابری تقسیم می‌کند و آخرین دسته شاخص‌ها، شاخص‌های نتایج هستند که شامل ادامه تحصیل، موفقیت در دوره‌های آموزشی بعدی؛ اشتغال، عایدی؛ نگرش‌ها و رفتارها و عوامل برونی می‌شوند. ویندهام می‌گوید: هدف وی از ارائه این شاخص‌ها آن است که این شاخص‌ها وضعیت فعالیت‌های آموزشی را ارائه دهند؛ اهداف مختلفی را برای منابع انسانی و آموزشی در آینده تعیین کنند؛ مبنایی برای تعریف پیشرفت نظام‌مند به سوی کاربرد بهتر منابع توسط نظام‌ها

<sup>1</sup>. Intetnational Bureau of Education

<sup>2</sup>. Education of the whole Child

یا سازمان‌های آموزشی باشند و پایه‌ای برای مقایسه سیستم‌های آموزشی با یکدیگر فراهم نمایند. شاخص‌های ویندهام بیشتر معطوف به آموزش ابتدایی است و برخی از آنها کیفی می‌باشند (Windham: 2008)

«باتانی» در مقاله‌ای تحت عنوان نشانگرهای آموزشی بین‌المللی O.E.C.D. این شاخص‌ها را مد نظر قرار داده است. او به عنوان رئیس طرح سیستم شاخص‌های آموزشی بین‌المللی در مرکز تحقیقات و نوآوری آموزشی در سازمان همکاری و توسعه اقتصادی در پاریس در مقاله خود 3 مجموعه از نشانگرهای آموزشی را تحت عناوین کلی شاخص‌های زمینه، فرایند و منابع شامل شاخص‌های مالی، مشارکت؛ تحقیق و توسعه آموزشی و تصمیم‌گیری و شاخص‌های برونداد بررسی کرده است. (Bottani: 1996)

«مک موهان» در مجموعه شاخص‌های خود ابتدا شاخص‌های مربوط به معلمان را می‌آورد. چرا که معتقد است معلمان یکی از اصولی‌ترین درونداها در فرایند آموزش و پرورش هستند. در این مورد وی به ذکر 7 شاخص می‌پردازد. سایر درونداهای مهم نظام آموزشی به نظر وی شامل تعداد دانش‌آموزان، پیشینه آنها، کیفیت و. کمیت متون آموزشی و درسی و مواد آموزشی نوین می‌باشند. در مجموعه شاخص‌های فرایندی، مک موهان به 6 شاخص اشاره می‌کند. نشانگرهای پیامد برای او مهم هستند به این دلیل که او می‌گوید شاخص‌های مشارکت نظام آموزشی را در فرایند توسعه نشان می‌دهند. (McMohan: 1993)

گزارش توسعه انسانی سال 2003 (Human Development Report 2003) که بر اساس برنامه توسعه سازمان ملل متحد (UNDP) تنظیم و منتشر شده است، دربردارنده تعداد کثیری شاخص در زمینه‌های مختلف است. بخش عمده‌ای از این گزارش، به موضوع توسعه آموزش در کشورهای جهان اختصاص دارد و برای بیان وضعیت آموزش از تعدادی شاخص ترکیبی و ساده استفاده شده است. در گزارش یاد شده، شاخص‌های به کار رفته با موضوع «آموزش» عبارتند از:

1- شاخص: «دانش» مرکب از شاخص‌های: «ثبت نام ناخالص» و «سواد بزرگسالان» که خود شاخص «دانش» یکی از شاخص‌های شاخص ترکیبی «توسعه انسانی (H D I)» است.

2- شاخص: «توزیع عادلانه آموزش» مرکب از شاخص‌های «آموزش مردان» و «آموزش زنان»؛ که شاخص‌های آموزش مردان و زنان نیز هر کدام مرکب از دو شاخص: «نسبت ثبت نام ناخالص» و «نرخ سواد بزرگ سال» هستند. شاخص «توزیع عادلانه آموزش» هم خود یکی از شاخص‌های شاخص مرکب «توسعه جنسیتی (GDI)» به شمار می‌آید.

3- شاخص‌های: «نسبت ثبت نام خالص ابتدایی»، «کودکانی که به کلاس پنجم می‌رسند» و «نرخ سواد جوانان 15 تا 24 سال» ذیل موضوع: «دستیابی به آموزش همگانی ابتدایی».

4- شاخص: «نسبت دختران به پسران در هر یک از دوره‌های تحصیلی ابتدایی، راهنمایی و متوسطه» ذیل موضوع: «ارتقاء و برابری جنسیتی و اختیارات زنان».

5- شاخص‌های: «سهم مخارج عمومی آموزش از تولید ناخالص داخلی و کل مخارج دولت» و «سهم هریک از دوره‌های پیش دبستان و دبستان، راهنمایی و متوسطه از کل مخارج عمومی آموزش» ذیل موضوع: «تعهد به آموزش».

6- شاخصهای: «نرخ سواد بزرگ سالان»، نرخ سواد جوانان 15 تا 25 سال، «نسبت خالص ثبت نام در دوره های ابتدایی و راهنمایی»، «کودکانی که به کلاس پنجم می رسند» و درصد دانشجویان علم ریاضی و مهندسی» ذیل موضوع: «نرخ سواد و ثبت نام».

7- شاخص: «سهم مخارج آموزش از کل مخارج عمومی (درصدی از GDP)» ذیل موضوع: اولویتهای مخارج عمومی.

#### 4-4 - شاخصهای متناظر با اهداف تربیتی سند چشم انداز

در این مرحله، بر اساس مفاد اهداف تربیتی سند چشم انداز، باید به ارائه شاخصهایی برای ارزیابی و اندازه گیری این اهداف بپردازیم. بدین منظور، ابتدا با الهام از شاخصهای تدوین شده در مراجع مختلف و تعاریف و مفاهیمی که از شاخص ارائه شد، سه روش (الگو) برای تدوین شاخصها پیشنهاد می شود. سپس یک هدف از مجموع 32 هدف متناظر با عبارات به کار رفته در متن سند چشم انداز، در این الگوها اجرا می شود و در نهایت چنانچه ضروری باشد، می توان بر مبنای یکی از الگوها که تناسب بیشتری با این تحقیق دارد، سایر شاخصهای متناظر با اهداف تربیتی سند چشم انداز را هم ارائه کرد.

روشهای قابل عرضه برای تدوین شاخصهای متناظر با اهداف تربیتی سند چشم انداز بدین شرحند:

الف - همان گونه که در بخش 3-1 گفته شد، خود اهداف ارائه شده در بخش 3-2 می توانند به عنوان شاخصهایی برای اهداف استخراج شده از متن سند چشم انداز قلمداد شوند.

ب - به دلیل آنکه اندازه گیری میزان دستیابی به هدفهای کیفی جداً کاری دشوار است و در هر مورد مستلزم انجام کار میدانی گسترده می باشد، مشابه آنچه در قسمت شاخصهای کیفی تدوین شده در هیأت نظارت و ارزیابی شورای عالی انقلاب فرهنگی و دبیرخانه شورای عالی آموزش و پرورش صورت گرفته است، شاخصهای پیشنهادی با افزودن واژه «میزان» و یا واژه های دیگری مثل: «چگونگی» و «نحوه»، به ابتدای اهداف عینی بخش 3-2، ارائه شوند.

ج - با مرحله ای کردن اهداف و شاخصهای تربیتی، اهداف عینی تر، مشهود تر و جزئی تری برای اهداف بخش 3-2 تعریف و به عنوان شاخصهای آن اهداف ارائه شوند. به این ترتیب، هر گروه از اهداف، شاخصهایی برای اهداف مرحله قبلی خود به شمار می روند.

در ادامه، با انتخاب یکی از اهداف متناظر با هدفهای تربیتی سند چشم انداز، بر اساس هر یک از روشهای فوق، شاخصهایی را متناظر با آن می سازیم. بدین منظور و برای مثال، هدف تربیتی «برخوردار از سلامت» را که متناظر با عبارات «فعال» و «برخوردار از سلامت» در متن سند چشم انداز است، برمی گزینیم. مبتنی بر سه الگوی یاد شده، شاخصهای «برخوردار از سلامت» به این صورت خواهند بود:

- مطابق روش «الف» شاخصهای «برخوردار از سلامت» چنین وضعیتی پیدا می کنند:

جدول شماره 4 - شاخصهای «برخوردار از سلامت» بر اساس الگوی «الف»

عبارت به کار رفته در سند چشم انداز :		ساحت بندی هدف : بهداشتی	
35 - فعال		عنوان هدف تربیتی متناظر :	
36 - برخوردار از سلامت		« برخوردار از سلامت »	
شاخصهای متناسب با « برخوردار از سلامت »			
ردیف	شاخص	ردیف	شاخص
1	آشنایی با اصول، روش‌ها و مقررات پیشگیری و بهداشت و سلامت فردی و اجتماعی و رعایت آنها.	11	تلاش برای حفظ شادابی خود.
2	آگاهی از تأثیر رعایت اصول بهداشتی بر سلامت جامعه.	12	لحاظ کردن هماهنگی و تناسب لازم در زمینه‌ی حسی - حرکتی اعضای بدن.
3	تقویت نگرش‌های بهداشتی مطلوب، علاقه به پاکیزگی و روحیه‌ی سلامت خواهی در خود.	13	استفاده‌ی مفید و مؤثر از اوقات فراغت خود.
4	فراهم کردن شرایط مناسب برای تأمین سلامت جسمی و بهداشت روانی خود و جامعه.	14	اهمیت دادن به فعالیت بدنی برای سلامت جسم و روح خود.
5	آگاهی از عوامل بیماری‌زا و راه‌های پیشگیری از ابتلاء به بیماری‌ها.	15	آگاهی از فواید ورزش و تأثیر مثبت آن در سلامت جسم و روح آدمی و پیشگیری از ناهنجاری‌های اجتماعی و ایجاد و تقویت روحیه‌ی ورزشی در خود.
6	وقوف به اهمیت مصونیت در برابر امراض.	16	آگاهی از اهمیت تغذیه و نقش آن در سلامتی بدن.
7	مقابله با عوامل شیوع بیماری‌های مهلک معاصر نظیر ایدز، هپاتیت و ...	17	کسب عادات صحیح تغذیه‌ای و رعایت الگوی صحیح تغذیه.
8	اهمیت دادن به پاکیزگی، بهداشت و آراستگی فردی و عمومی و عمل به آن با حفظ موازین شرعی.	18	اجتناب از پرخوری و مصرف مواد غذایی حرام و ناپاک برای حفظ سلامت جسم و روح خود.
9	آشنایی با روش‌های صحیح نظافت و طهارت فردی و عمل به آنها.	19	آشنایی با اصول و مهم‌ترین نکات ایمنی و رعایت آنها.
10	پرهیز از تنبلی و سستی و تلاش به اندازه‌ی توان.	20	آشنایی با کمک‌های اولیه و تکلیف خود در این زمینه.
		21	وقوف به اهمیت مشاوره و تأثیر آن در سلامت روح و روان.



• مطابق روش «ب» شاخصهای «برخوردار از سلامت» چنین وضعیتی پیدا می کنند :

جدول شماره 5 - شاخصهای «برخوردار از سلامت» بر اساس الگوی «ب»

عبارت به کار رفته در سند چشم انداز :		ساحت بندی هدف : بهداشتی	
35 - فعال		عنوان هدف تربیتی متناظر :	
36 - برخوردار از سلامت		« برخوردار از سلامت »	
ردیف	اهداف تربیتی عینی (جزئی)	ردیف	شاخص
۱	آشنایی با اصول، روش‌ها و مقررات پیشگیری و بهداشت و سلامت فردی و اجتماعی و رعایت آن‌ها.	۱	میزان آشنایی با اصول، روش‌ها و مقررات پیشگیری بهداشت و سلامت فردی و اجتماعی و رعایت آن‌ها.
۲	آگاهی از تأثیر رعایت اصول بهداشتی بر سلامت جامعه.	۲	میزان آگاهی از تأثیر رعایت اصول بهداشتی بر سلامت جامعه.
۳	تقویت نگرش‌های بهداشتی مطلوب، علاقه به پاکیزگی و روحیه‌ی سلامت خواهی در خود.	۳	میزان تقویت نگرش‌های بهداشتی مطلوب، علاقه به پاکیزگی و روحیه‌ی سلامت خواهی در خود.
۴	فراهم کردن شرایط مناسب برای تأمین سلامت جسمی و بهداشت روانی خود و جامعه.	۴	میزان فراهم کردن شرایط مناسب برای تأمین سلامت جسمی و بهداشت روانی خود و جامعه.
۵	آگاهی از عوامل بیماری‌زا و راه‌های پیشگیری از ابتلاء به بیماری‌ها.	۵	میزان آگاهی از عوامل بیماری‌زا و راه‌های پیشگیری از ابتلاء به بیماری‌ها.
۶	وقوف به اهمیت مصونیت در برابر امراض.	۶	میزان وقوف به اهمیت مصونیت در برابر امراض.
۷	مقابله با عوامل شیوع بیماری‌های مهلك معاصر نظیر ایدز، هپاتیت و ...	۷	میزان مقابله با عوامل شیوع بیماری‌های مهلك معاصر نظیر ایدز، هپاتیت و ...
۸	اهمیت دادن به پاکیزگی، بهداشت و آراستگی فردی و عمومی و عمل به آن با حفظ موازین شرعی.	۸	میزان اهمیت دادن به پاکیزگی، بهداشت و آراستگی فردی و عمومی و عمل به آن با حفظ موازین شرعی.
۹	آشنایی با روش‌های صحیح نظافت و طهارت فردی و عمل به آن‌ها.	۹	میزان آشنایی با روش‌های صحیح نظافت و طهارت فردی و عمل به آن‌ها.
۱۰	پرهیز از تنبلی و سستی و تلاش به اندازه‌ی توان.	۱۰	میزان پرهیز از تنبلی و سستی و تلاش به اندازه‌ی توان.
۱۱	تلاش برای حفظ شادابی خود.	۱۱	میزان تلاش برای حفظ شادابی خود.
۱۲	لحاظ کردن هماهنگی و تناسب لازم در زمینه‌ی حسی - حرکتی اعضای بدن.	۱۲	میزان لحاظ کردن هماهنگی و تناسب لازم در زمینه‌ی حسی - حرکتی اعضای بدن.
۱۳	استفاده‌ی مفید و مؤثر از اوقات فراغت خود.	۱۳	میزان استفاده‌ی مفید و مؤثر از اوقات فراغت خود.
۱۴	اهمیت دادن به فعالیت بدنی برای سلامت جسم و روح	۱۴	میزان اهمیت دادن به فعالیت بدنی برای سلامت جسم و روح

خود.		خود.	
میزان آگاهی از فواید ورزش و تأثیر مثبت آن در سلامت جسم و روح آدمی و پیشگیری از ناهنجاری‌های اجتماعی و ایجاد و تقویت روحیه‌ی ورزشی در خود.	۱۵	آگاهی از فواید ورزش و تأثیر مثبت آن در سلامت جسم و روح آدمی و پیشگیری از ناهنجاری‌های اجتماعی و ایجاد و تقویت روحیه‌ی ورزشی در خود.	۱۵
میزان آگاهی از اهمیت تغذیه و نقش آن در سلامتی بدن.	۱۶	آگاهی از اهمیت تغذیه و نقش آن در سلامتی بدن.	۱۶
میزان کسب عادات صحیح تغذیه‌ای و رعایت الگوی صحیح تغذیه.	۱۷	کسب عادات صحیح تغذیه‌ای و رعایت الگوی صحیح تغذیه.	۱۷
میزان اجتناب از پرخوری و مصرف مواد غذایی حرام و ناپاک برای حفظ سلامت جسم و روح خود.	۱۸	اجتناب از پرخوری و مصرف مواد غذایی حرام و ناپاک برای حفظ سلامت جسم و روح خود.	۱۸
میزان آشنایی با اصول و مهم‌ترین نکات ایمنی و رعایت آن‌ها.	۱۹	آشنایی با اصول و مهم‌ترین نکات ایمنی و رعایت آن‌ها.	۱۹
میزان آشنایی با کمک‌های اولیه و تکلیف خود در این زمینه.	۲۰	آشنایی با کمک‌های اولیه و تکلیف خود در این زمینه.	۲۰
میزان وقوف به اهمیت مشاوره و تأثیر آن در سلامت روح و روان.	۲۱	وقوف به اهمیت مشاوره و تأثیر آن در سلامت روح و روان.	۲۱

• مطابق روش «ج» شاخصهای «برخوردار از سلامت» چنین وضعیتی پیدا می‌کنند:

جدول شماره ۶ - شاخصهای «برخوردار از سلامت» بر اساس الگوی «ج»

عبارت به کار رفته در سند چشم انداز :		ساحت بندی هدف : بهداشتی	
35- فعال		عنوان هدف تربیتی متناظر : « برخوردار از سلامت »	
36- برخوردار از سلامت			
ردیف	اهداف تربیتی عینی (جزئی) (شاخصهای گروه 1)	ردیف	شاخصهای گروه 2
۱	آشنایی با اصول، روش‌ها و مقررات پیشگیری و بهداشت و سلامت فردی و اجتماعی و رعایت آن‌ها.	۱-۱ ۲-۱	میزان آشنایی با اصول بهداشتی زیاده و آشغال را در محیط زندگی خود پراکنده نمی‌کند.
۲	آگاهی از تأثیر رعایت اصول بهداشتی بر سلامت جامعه.	۱-۲ ۲-۲	میزان آگاهی از تأثیر رعایت اصول بهداشتی بر سلامت جامعه از زمینه‌های تهدید سلامت جامعه آگاهی دارد
۳	تقویت نگرش‌های بهداشتی مطلوب، علاقه به پاکیزگی و روحیه‌ی سلامت خواهی در خود.	۱-۳ ۲-۳ ۳-۳	میزان تقویت نگرش‌های بهداشتی مطلوب، علاقه به پاکیزگی و روحیه‌ی سلامت خواهی در خود به مباحث بهداشتی علاقه نشان می‌دهد. به درمان، جامعه پزشکی و مداوا مثبت می‌نگرد.
۴	فراهم کردن شرایط مناسب برای تأمین سلامت جسمی و بهداشت روانی خود و	۱-۴ ۲-۴	محیط زندگی خود را تمیز و پاکیزه و بهداشتی نگه می‌دارد. از مصرف مواد مخدر و داروهای روان گردان پرهیز و با آن مبارزه می‌کند.

	جامعه.		کند .
۵	آگاهی از عوامل بیماری زا و راههای پیشگیری از ابتلاء به بیماریها.	۱-۵ ۲-۵ ۳-۵	با نحوه انتقال بیماریها و راههای پیشگیری از ابتلاء به آنها آشنایی دارد . بیماریهای شایع و رایج در منطقه خود را می شناسد . با علائم بروز بیماریها آشناست .
۶	وقوف به اهمیت مصونیت در برابر امراض.	۱-۶	میزان وقوف به اهمیت مصونیت در برابر امراض
۷	مقابله با عوامل شیوع بیماریهای مهلک معاصر نظیر ایدز، هپاتیت و ... .	۱-۷	از رفتارهای پرخطر جنسی اجتناب می کند
۸	اهمیت دادن به پاکیزگی، بهداشت و آراستگی فردی و عمومی و عمل به آن با حفظ موازین شرعی.	۱-۸ ۲-۸ ۳-۸	ظاهری آراسته و مرتب دارد عطر و مواد خوشبو کننده را با رعایت موازین آن به کار می برد به موقع استحمام می کند
۹	آشنایی با روش های صحیح نظافت و طهارت فردی و عمل به آنها.	۱-۹ ۲-۹	همه روزه مسواک میزند و دستان خود را در چند نوبت می شوید از دستمال و حوله شخصی و بهداشتی استفاده می کند
۱۰	پرهیز از تنبلی و سستی و تلاش به اندازهی توان.	۱-۱۰ ۲-۱۰	ساعات خواب و بیداری منظم و بموقع دارد از تنها ماندن و انزوا در خانه می پرهیزد
۱۱	تلاش برای حفظ شادابی خود.	۱-۱۱	به تفریحات سالم گروهی و فردی می پردازد
۱۲	لحاظ کردن هماهنگی و تناسب لازم در زمینهی حسی - حرکتی اعضای بدن.	۱-۱۲ ۲-۱۲	میزان لحاظ کردن هماهنگی و تناسب لازم در زمینهی حسی - حرکتی اعضای بدن از حواس و اندامهای بدن خود به خوبی محافظت و استفاده می کند
۱۳	استفادهی مفید و مؤثر از اوقات فراغت خود.	۱-۱۳	از تفریحات و رفتارهای ناسالم می پرهیزد
۱۴	اهمیت دادن به فعالیت بدنی برای سلامت جسم و روح خود.	۱-۱۴ ۲-۱۴	تحرک و فعالیت بدنی وی در شبانه روز متعادل و منظم است به ورزشهای پایه و بنیادی می پردازد
۱۵	آگاهی از فواید ورزش و تأثیر مثبت آن در سلامت جسم و روح آدمی و پیشگیری از ناهنجاریهای اجتماعی و ایجاد و تقویت روحیهی ورزشی در خود.	۱-۱۵ ۲-۱۵ ۳-۱۵ ۴-۱۵	برنامههای ورزشی را به طور پیوسته و منظم اجرا می کند در انجام ورزشهای همگانی و جمعی مشارکت و اهتمام دارد ورزشکاران و پهلوانان نامی ایران را می شناسد برای ارتقاء مهارت خود در رشته ورزشی مورد علاقه اش می کوشد
۱۶	آگاهی از اهمیت تغذیه و نقش آن در سلامتی بدن.	۱-۱۶ ۲-۱۶	از نوع مواد غذایی ، مقدار کالری ، ویتامینها و مواد کانی مورد نیاز بدن آگاهی دارد مواد غذایی زیان آور را می شناسد و از تأثیرات منفی آنها بر سلامت خویش آگاه است
۱۷	کسب عادات صحیح تغذیه ای و رعایت الگوی صحیح تغذیه.	۱-۱۷ ۲-۱۷	ارزش غذایی خوراکیهای روزمره را می داند برنامه غذایی مشخص و منظمی دارد

<p>به اندازه نیاز بدن خود غذا می خورد به ضرورت تناول خوراکیهای حلال و پاک واقف است و آن را رعایت می کند</p>	<p>۱-۱۸ ۲-۱۸</p>	<p>اجتناب از پرخوری و مصرف مواد غذایی حرام و ناپاک برای حفظ سلامت جسم و روح خود.</p>	<p>۱۸</p>
<p>با اصول ایمنی و روشهای دفع خطرات آشنایی دارد و همواره این اصول را رعایت می کند در حد لازم و متعادل روحیه ای محتاط دارد</p>	<p>۱-۱۹ ۲-۱۹</p>	<p>آشنایی با اصول و مهم ترین نکات ایمنی و رعایت آنها.</p>	<p>۱۹</p>
<p>با نحوه کمکهای اولیه و روشهای امداد رسانی آشنایی دارد در هنگام بروز حوادث و فوریتها به یاری آسیب دیدگان می شتابد</p>	<p>۱-۲۰ ۲-۲۰</p>	<p>آشنایی با کمکهای اولیه و تکلیف خود در این زمینه.</p>	<p>۲۰</p>
<p>میزان وقوف به اهمیت مشاوره و تأثیر آن در سلامت روح و روان از مشاوره ی دیگران بهره می گیرد</p>	<p>۱-۲۰ ۲-۲۰</p>	<p>وقوف به اهمیت مشاوره و تأثیر آن در سلامت روح و روان.</p>	<p>۲۱</p>

## فصل پنجم

آسیب شناسی و تحلیل چالشهای وزارت

آموزش و پرورش در تحقق

اهداف تربیتی سند چشم انداز

## 5-1 - نسبت و ارتباط اهداف تربیتی با وضعیت و توانمندی آموزش و پرورش

در ابتدای امر، چنین به نظر می‌رسد که ماهیت و مفاد اهداف تربیت سند چشم‌انداز، در چگونگی مواجهه و میزان و سطح توانمندی آموزش و پرورش برای اجرا و عملیاتی ساختن هدفها مؤثر و تعیین‌کننده است و این هدفها هستند که مشخص می‌کنند آموزش و پرورش برای نیل به آنها باید چه وضعیتی داشته باشد؛ لکن با اندکی تأمل می‌توان دریافت که اهداف تربیتی، هر چه که باشند، بالاخره از پشتوانه نظری و اصالت قابل دفاعی برخوردارند و اجرای برنامه‌های لازم برای نیل به آنها مستلزم آموزش و پرورشی توانمند و پویاست؛ بدین معنا که آموزش و پرورش تا از حداقل توانمندی مناسب برخوردار نشود، نمی‌تواند بستر مناسبی برای عملیاتی کردن اهداف تربیتی سند چشم‌انداز باشد.

برای دستیابی به هدفهای تربیتی مورد نظر، لاجرم باید آنها را در گستره نظام تعلیم و تربیت عملیاتی کرد. بدین منظور، بخشهایی از وزارت آموزش و پرورش به طور خاص، مورد توجه بیشتری خواهند بود. این هدفها در وهله اول باید در محتوای آموزشی و مشخصاً در برنامه ریزی درسی لحاظ گردد؛ به گونه‌ای که محتوای کتابهای درسی، برنامه هفتگی دروس، شیوه ارزشیابی مواد درسی و بسیاری از فعالیتهای دیگر که ذیل برنامه ریزی درسی جای می‌گیرند، همگی باید ترجمان و جلوه‌ای از اهداف تربیتی مورد نظر باشند.

یکی دیگر از بخشهایی که در فرایند عملیاتی کردن اهداف تربیتی سند چشم‌انداز ایفای نقش مؤثر خواهد داشت، حوزه تربیت و تأمین نیروی انسانی است. این اهداف تربیتی قاعداً باید توسط معلمان و مربیان و دیگر عوامل انسانی آموزش و پرورش عملیاتی شوند؛ بنابراین مجموعه نیروی انسانی باید به خوبی مهیای این امر باشد؛ و این محقق نخواهد شد مگر آنکه همه عوامل انسانی از طریق برنامه ریزی مناسب در فرایند «تربیت معلم» و آموزشهای لازم به نیروهای موجود، توانمندیهای ضروری برای نیل به اهداف تربیتی را کسب کنند.

بالطبع، بخشهای دیگر آموزش و پرورش از جمله حوزه‌های پژوهش، مدیریت و اقتصاد آموزش و پرورش نیز باید از هر لحاظ از آمادگی و توانمندی مناسب برای این امر مهم برخوردار شوند.

بر این اساس می‌توان گفت برای آنکه هدفهای تربیتی (هرچه که باشند) تحقق یابند، لاجرم آموزش و پرورش باید از هر حیث مهیای این کار باشد و علی‌القاعده، مادام که محتوای آموزشها، برنامه ریزی درسی، برنامه ریزی در حوزه نیروی انسانی، نظام مدیریت، نظام تحقیق و پژوهش و اقتصاد آموزش و پرورش، هم راستا و با این امر خطیر نشده باشد، نمی‌توان انتظار داشت اهداف تربیتی مورد نظر، به این زودی محقق شوند.

از این روست که در این فصل، برای کسب آگاهی از میزان آمادگی آموزش و پرورش برای عملیاتی کردن اهداف سند چشم‌انداز و در تبیین وضع موجود آموزش و پرورش، بررسی را در شش حوزه: تحصیل دانش آموزان، نیروی انسانی، مدیریت، برنامه ریزی درسی، پژوهش و اقتصاد آموزش و پرورش متمرکز می‌کنیم.

## 5 - 2 - تبیین وضع موجود آموزش و پرورش

برای آنکه میزان آمادگی و توانمندی وزارت آموزش و پرورش برای ایفای نقش در جایگاه ساختاری و قانونی به عنوان بستر و معبر نیل به اهداف تربیتی سند چشم انداز ارزیابی شود، چاره ای نداریم جز آنکه وضع موجود آموزش و پرورش را در شاخصهای متعارف و متداول بررسی کنیم. بدین منظور، این بررسی در شش مؤلفه و مبحث اصلی یعنی: آموزش دانش آموزان، نیروی انسانی، مدیریت، برنامه درسی، پژوهش و وضعیت اقتصادی، به شرح ذیل صورت پذیرفته است.

### 5 - 2 - 1 - وضعیت تحصیل دانش آموزان

نظر به اینکه طبق بند 3 از اصل سوم، همچنین اصل سیام قانون اساسی جمهوری اسلامی ایران دولت و به تبع آن وزارت آموزش و پرورش موظفند امکانات و وسایل آموزش و پرورش را برای همه ملت فراهم سازند و براساس بند 8 از ماده 10 قانون اهداف و وظایف مصوب مجلس شورای اسلامی، وزارت آموزش و پرورش موظف است کلیه کودکان لازم التعلیم را تحت پوشش قرار دهد لذا در این مبحث وضعیت آماری و کیفیت آموزش دانش آموزان بر اساس شاخص های مربوط از سال تحصیلی 80-79 تا اواخر سال تحصیلی 86-85 مورد بررسی و تحلیل قرار گرفته است. سال تحصیلی 80-79 به عنوان سال پایه منظور و تغییرات در سال تحصیلی 86-85 نسبت به این سال محاسبه شده است.

### الف - وضعیت آماری دانش آموزان

جدول شماره 7\_ آمارنواآموزان دوره پیش دبستانی دولتی و غیرانتفاعی به تفکیک جنسیت

سال تحصیلی	دولتی			غیر انتفاعی			کل		
	پسر	دختر	جمع	پسر	دختر	جمع	پسر	دختر	جمع
۸۰-۷۹ (سال پایه)	۱۲۶۵۰۳	۱۳۰۸۵۱	۲۵۷۳۵۴	۱۶۰۳۵	۱۳۵۱۴	۲۹۵۴۹	۱۴۲۵۳۸	۱۴۴۳۶۵	۲۸۶۹۰۳
۸۱-۸۰	۱۴۶۴۵۵	۱۵۵۶۱۹	۳۰۲۰۷۴	۱۴۳۶۷	۱۲۶۲۱	۲۶۹۸۸	۱۶۰۸۲۲	۱۶۸۲۴۰	۳۲۹۰۶۲
۸۲-۸۱	۱۷۹۴۴۴	۱۹۳۳۹۱	۳۷۲۸۳۵	۱۶۰۴۳	۱۴۷۷۶	۳۰۸۱۹	۱۹۵۴۸۷	۲۰۸۱۶۷	۴۰۳۶۵۴
۸۳-۸۲	۱۹۴۱۷۷	۲۰۹۸۸۷	۴۰۴۰۶۴	۱۸۰۹۹	۱۶۶۱۶	۳۴۷۱۵	۲۱۲۲۷۱	۲۲۶۵۰۳	۶۶۴۷۹۱۷
۸۴-۸۳	۲۱۶۸۷۸	۲۳۳۴۷۳	۴۵۰۳۵۱	۲۱۵۰۹	۲۰۵۶۲	۴۲۰۷۱	۲۳۸۳۸۷	۲۵۴۰۳۵	۴۹۲۴۲۲
۸۵-۸۴	۲۳۹۷۲۸	۲۵۵۵۴۵	۴۹۵۲۷۳	۲۲۶۰۵	۲۲۵۱۵	۴۵۱۲۰	۲۶۲۳۳۳	۲۷۸۰۶۰	۵۴۰۳۹۳
۸۶-۸۵	۲۴۵۲۷۷	۲۶۱۳۶۶	۵۰۶۶۴۳	۲۳۰۷۲	۲۳۲۱۷	۴۶۲۸۹	۲۶۸۳۴۹	۲۸۴۵۸۳	۵۵۲۹۳۲

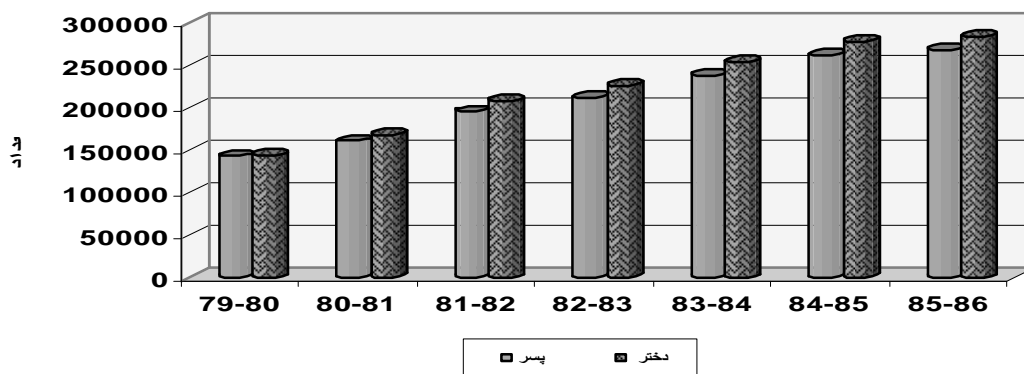

نمودار شماره 3- تغییرات آمار نوآموزان دوره پیش دبستانی به تفکیک جنسیت

جدول شماره 8- آمار دانش‌آموزان مدارس دولتی و غیرانتفاعی در دوره ابتدایی به تفکیک جنسیت

سال تحصیلی	دولتی			غیر انتفاعی			کل		
	پسر	دختر	جمع	پسر	دختر	جمع	پسر	دختر	جمع
79-80 (سال پایه)	399392	379088	778480	181929	10700	192629	470419	379258	849677
80-81	3744292	348407	7238379	180707	103929	191096	3924999	358806	751306
81-82	347838	325604	6734382	184669	110371	295040	3762507	3376417	7138924
82-83	3272478	307055	6333533	195081	119303	314384	3457559	3190358	6647917
83-84	309849	287644	597493	205658	129567	335225	3215507	2991211	6207718
84-85	289040	275840	564880	218450	139292	357742	3108860	2897793	6006653
85-86	278270	267006	545276	226851	148228	375079	3009561	2888290	5897851

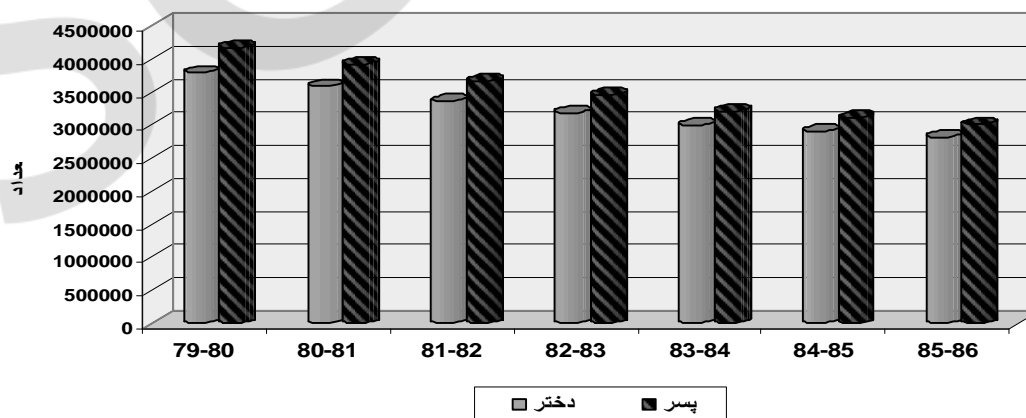

نمودار شماره 4- تغییرات آمار دانش‌آموزان دوره ابتدایی به تفکیک جنسیت



جدول شماره 9 - آمار دانش آموزان مدارس دولتی و غیرانتفاعی دوره راهنمایی به تفکیک جنسیت

جمع کل	از کمال	روزانه									سال تحصیلی
		کل			غیر انتفاعی			دولتی			
		جمع	دختر	پسر	جمع	دختر	پسر	جمع	دختر	پسر	
۵۰۸۶۹۴	۵۵۴۷۰	۵۰۶۷۲۴	۲۶۷۸۳۰	۲۳۸۸۹۴	۶۶۰۸۹	۷۴۵۰۸	۱۸۷۳۱	۴۷۶۶۳۵	۶۶۰۴۹۶	۶۵۶۶۴۳	۷۹-۸۰ (سال پایه)
5004905	۵۱۰۱۱	۴۹۵۳۸۹۴	۲۶۵۵۶۶	۲۶۹۸۳۶۸	۶۶۶۰۹۸	۷۳۸۳۷	۱۸۹۶۷	۴۶۸۷۳۶۶	۶۶۸۷۳۶۹	۶۵۰۹۰۷	۸۰-۸۱
4911388	۴۵۷۸۵	۴۸۶۵۶۰۳	۲۶۶۸۸۷۵	۲۶۳۶۷۶۸	۶۷۰۰۱۱	۷۹۴۸۶	۱۹۵۶۹	۴۵۹۴۵۹۶	۶۴۹۳۳۶۳	۶۴۴۵۹۹۹	۸۱-۸۲
4719984	۴۴۴۰	۴۷۸۵۶۴	۲۶۶۳۶۶۱	۲۵۴۴۴۴۳	۶۷۵۰۱۸	۸۳۶۶۳	۱۹۳۳۹۵	۴۴۰۰۴۶	۶۰۷۹۹۸۸	۶۳۶۶۴۸۸	۸۲-۸۳
4409743	۳۸۶۴۹	۴۳۷۱۰۹۴	۶۰۶۵۹۶۶	۶۳۴۵۶۶۸	۶۳۳۹۸۸	۸۴۶۰	۱۸۹۶۴۸	۴۰۹۷۷۷۶	۶۴۴۶۵۶	۶۵۵۵۶۰	۸۳-۸۴
4186142	۴۰۰۶۸	۴۱۴۷۱۴	۶۳۳۳۸۳	۶۶۴۴۳۰	۶۶۶۳۴۶	۸۳۴۵۵	۱۸۶۸۵۱	۳۸۹۶۳۸	۱۸۴۷۸۸۸	۶۰۳۸۸۹۹	۸۴-۸۵
۳۹۳۵۵۵	۴۰۸۹۴	۳۹۳۸۶۷	۱۸۳۷۳۷	۶۱۰۸۹۴	۶۴۶۴۸۶	۷۶۶۶۸	۶۶۷۵۴	۳۶۹۶۷۹	۱۷۶۴۳۹	۱۹۳۴۴۰	۸۵-۸۶

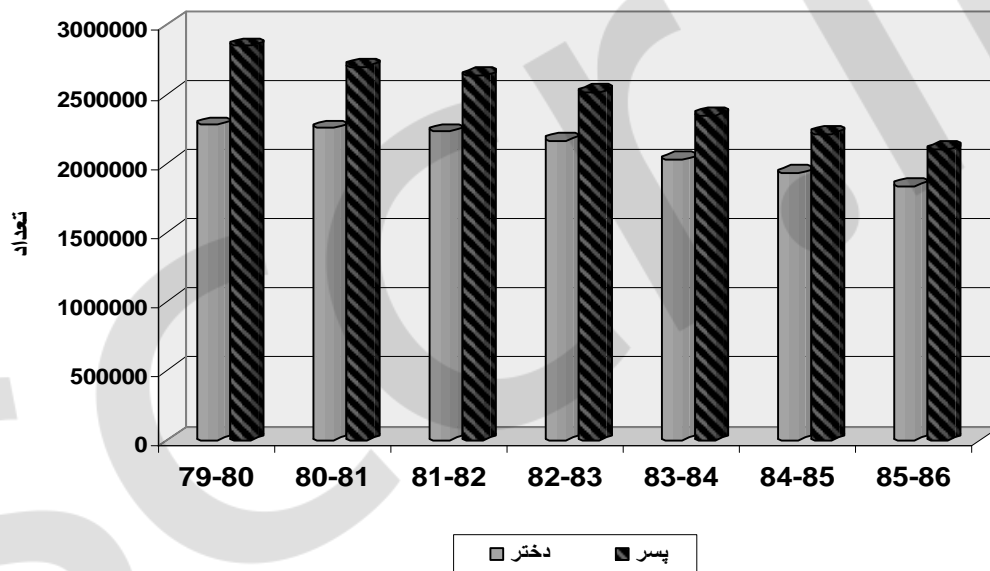

نمودار شماره 5 - تغییرات آمار دانش آموزان مدارس دوره راهنمایی به تفکیک جنسیت (بدون بزرگسال)

جدول شماره 10 - آمار دانش آموزان مدارس متوسطه و پیش دانشگاهی به تفکیک جنسیت

جمع کل	بزرگسال	روزانه									سال تحصیلی
		کل			غیر انتفاعی			دولتی			
		جمع	دختر	پسر	جمع	دختر	پسر	جمع	دختر	پسر	
4906247	428923	4477324	2249858	2227466	279381	112632	166749	4197943	2137226	2060717	۷۹-۸۰ (سال پایه)
4962478	500100	4462378	2259350	2203028	290854	117295	173559	4171524	2142055	2029469	۸۰-۸۱
4780206	496891	4283315	2170141	2113174	302422	124369	178053	3980893	2045772	1935121	۸۱-۸۲
4727771	474064	4253707	2146337	2107370	324647	134487	190160	3929060	2011850	1917210	۸۲-۸۳
4638898	453586	4185312	2116466	2068846	341663	141101	200562	3843649	1975365	1868284	۸۳-۸۴
4621627	439651	4182976	2110982	2070994	351106	143067	208039	3830870	1967915	1862955	۸۴-۸۵
4556081	438976	4117105	2070914	۲۰۴۶۳۱	330574	134521	196053	3786531	1936393	1850138	۸۵-۸۶
-350166	+10053	-360219	-178944	-181275	+51193	+21889	+29304	-411412	-200833	-210579	تغییرات به سال پایه

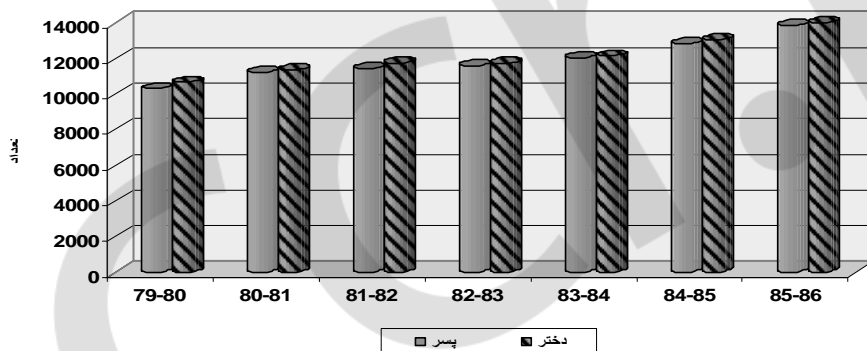

نمودار شماره 6- تغییرات آمار دانش آموزان متوسطه و پیش دانشگاهی به تفکیک جنسیت (بدون بزرگسال)

تحلیل آماری کل دانش آموزان :

- در آخرین سال بررسی در بخش دولتی، در ترکیب دانش آموزی 48/9% دانش آموزان را پسران و 51/1% را دختران تشکیل داده‌اند.
- تعداد نوآموزان دوره پیش دبستانی، در سال 85-86 نسبت به سال 79-80 (سال پایه) 92/7% افزایش یافته است (266029 نفر). این افزایش در دختران بیش از پسران بوده است.
- جمعیت دانش آموزی در دوره ابتدایی 2140586 نفر (معادل 26/9%) و در دوره راهنمایی 1104149 نفر (معادل 21/7%) کاهش داشته است، این روند کاهش در جمعیت دانش آموزی پسر بیشتر از دختران بوده است لیکن در این دو دوره تحصیلی تعداد دانش آموزان پسر بیشتر از دختران است.

- جمعیت دانش آموزی دوره متوسطه و پیش دانشگاهی 350166 نفر (معادل 7/1 %) کاهش داشته است، این روند کاهش در جمعیت دانش آموزی پسر بیشتر از دختران بوده است لیکن در این دوره تحصیلی تعداد دانش آموزان پسر بیشتر از دختران است.
- تعداد دانش آموزان در کلیه ی دوره‌های تحصیلی روند کاهشی داشته است.

### ب - درصد قبولی دانش آموزان (نرخ ارتقاء)

جدول شماره 11 - درصد قبولی در دوره ابتدایی به تفکیک جنس و پایه (بدون بزرگسال)

سال تحصیلی	پایه اول			پایه دوم			پایه سوم			پایه چهارم			پایه پنجم		
	ک	خ	م	ک	خ	م	ک	خ	م	ک	خ	م	ک	خ	م
۷۹-۸۰	92.61	93.48	91.8	95.03	96.31	93.86	96.88	97.8	96.03	96.41	97.57	95.37	98.03	98.7	97.44
۸۰-۸۱	94.59	95.10	94.12	96.60	97.36	95.91	97.78	98.40	97.22	97.42	98.22	96.69	98.66	99.13	98.23
۸۱-۸۲	94.71	95.27	94.19	96.65	97.38	95.98	97.80	98.45	97.2	97.55	98.35	96.83	98.76	99.19	98.37
۸۲-۸۳	94.54	95.10	94.01	96.91	97.56	96.30	98.51	97.44	96.91	97.72	98.47	97.03	98.84	99.26	98.46
۸۳-۸۴	95.21	95.74	94.7	97.12	97.72	96.55	98.03	98.56	97.53	97.92	98.60	97.3	98	98.6	97.46
۸۴-۸۵	95.3	95.9	94.7	97.3	97.9	96.7	98.1	98.6	97.6	98.6	97.3	98.1	98.8	99.2	98.4

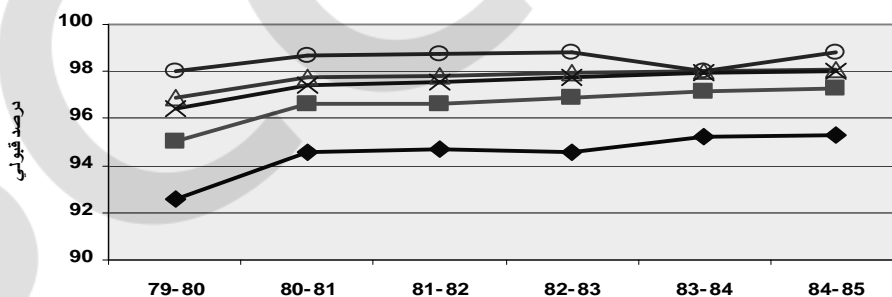

نمودار شماره 7 - تغییرات درصد قبولی در دوره ابتدایی به تفکیک پایه (بدون بزرگسال)

جدول شماره 12 - درصد قبولی در دوره راهنمایی (بدون بزرگسال) به تفکیک جنسیت

سال تحصیلی	پایه اول	پایه دوم	پایه سوم
------------	----------	----------	----------

جمع	دختر	پسر	جمع	دختر	پسر	جمع	دختر	پسر	
۸۵.۱۱	۹۰.۰۴	۸۰.۸۵	۸۹.۲۱	۹۲.۰۱	۸۵.۷۱	۸۹.۱۷	۹۲.۸۹	۸۵.۱۹	۷۹-۸۰
۸۷.۱۹	۹۱.۰۱	۸۳.۰۱	۹۱.۵۰	۹۵.۱۹	۸۸.۳۱	۹۱.۰۱	۹۵.۱۰	۸۷.۱۱	۸۰-۸۱
۸۹.۳۱	۹۳.۴۵	۸۵.۸۵	۹۱.۱۵	۹۵.۳۱	۸۸.۴۱	۹۱.۱۱	۹۵.۱۱	۸۸.۳۱	۸۱-۸۲
۹۰.۱۳	۹۴.۱۷	۸۷.۰۴	۹۱.۵۱	۹۵.۹۴	۸۹.۵۰	۸۹.۱۱	۹۴.۴۱	۸۵.۵۱	۸۲-۸۳
۹۱.۸۱	۹۵.۳۷	۸۸.۱۸	۹۴.۱۱	۹۱.۸۸	۹۱.۸۳	۹۰.۴۱	۹۵	۸۱.۵۸	۸۳-۸۴
۹۱.۹	۹۵.۴	۸۸.۸	۹۴	۹۱.۱	۹۱.۷	۹۰.۴	۹۴.۸	۸۱.۱	۸۴-۸۵

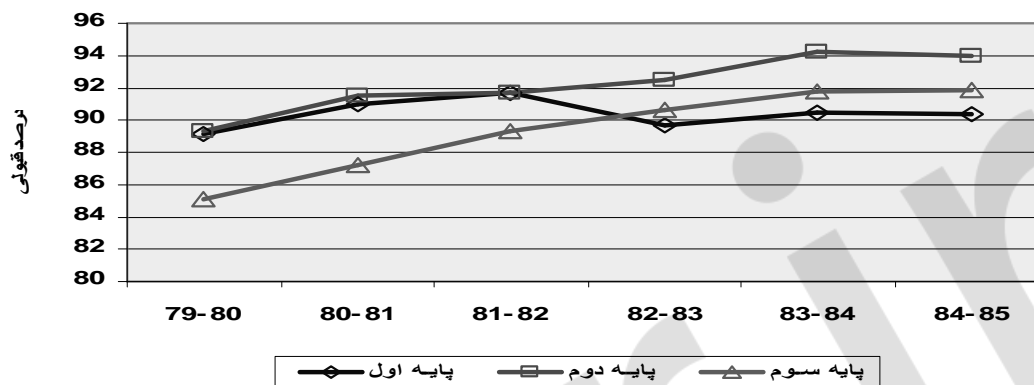

نمودار شماره ۸ - تغییرات درصد قبولی در دوره راهنمایی به تفکیک پایه (بدون بزرگسال)

جدول شماره ۱۳ - درصد قبولی در سال اول متوسطه به تفکیک جنسیت (بدون بزرگسال)

سال تحصیلی	پسر	دختر	جمع
۷۹-۸۰	۶۳	۷۸.۳	۷۰.۲
۸۰-۸۱	۶۲.۹	۸۰.۷	۷۲.۹
۸۱-۸۲	۶۶.۲	۸۰.۵	۷۳
۸۲-۸۳	۶۵.۱	۷۹.۴	۷۱.۸
۸۳-۸۴	۶۸.۸	۸۲	۷۵
۸۴-۸۵	۶۷.۹	۸۱	۷۴

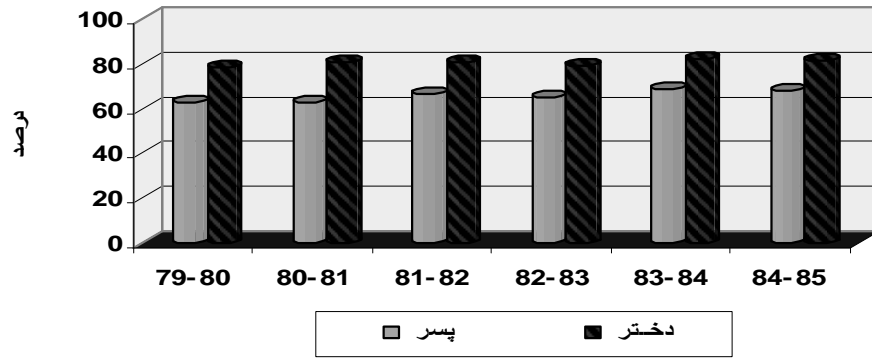

نمودار شماره 9- تغییرات درصد قبولی در سال اول متوسطه به تفکیک جنسیت (بدون بزرگسال)

### بررسی و تحلیل روند تغییرات

- درصد قبولی در تمامی پایه‌های دوره ابتدایی روندی نسبتاً صعودی داشته و بیشترین نرخ قبولی در پایه پنجم روی داده است.
- افزایش روند قبولی در پایه اول از سرعت بیشتری برخوردار بوده است. لیکن درصد قبولی در پایه اول در مقایسه با سایر پایه‌ها کمتر است.
- بین درصد قبولی دختران و پسران اندکی تفاوت مشاهده می‌شود (درصد قبولی دختران بیشتر است).
- افت تحصیلی موجود در این دوره را باید ناشی از کیفیت آرایه آموزش‌ها و فقدان امکانات و عوامل مؤثر آموزشی به خصوص در مناطق محروم دانست. استفاده از سرباز معلم و معلمان نهضت سوادآموزی فاقد مهارت لازم و کافی از جمله مصادیق آن است
- درصد قبولی در تمامی پایه‌های دوره راهنمایی روندی نسبتاً صعودی داشته و بیشترین نرخ قبولی در پایه دوم روی داده است. درصد قبولی دختران در همه پایه‌های این دوره بیشتر از پسران است.
- با توجه به اینکه در اغلب مدارس راهنمایی تحصیلی روستایی 3 کلاس دایر است و ساعات اختصاص یافته به مواد درسی این دوره به استثنای ادبیات فارسی بین 1 تا 5 ساعت در هفته است، بنابراین ساعات تدریس موظف هفتگی معلمان با یک ماده درسی تأمین نمی‌شود و به علت شرایط جوی و بعد مسافت سازماندهی معلمان در چند مدرسه راهنمایی روستایی مقدور نیست؛ به ناچار معلمان علاوه بر رشته تخصصی خود دروس دیگری را نیز تدریس می‌کنند و این امر در افت تحصیلی دانش‌آموزان مؤثر است. علاوه بر آن گذر دانش‌آموزان از دوره ابتدایی (تک معلمی) به دوره راهنمایی تحصیلی (چندمعلمی) و افزایش جهشی حجم کتب و عناوین دروس به ویژه در پایه اول و برگزاری امتحانات هماهنگ نهایی در پایه سوم از دیگر علل افت تحصیلی در این دوره است.
- درصد قبولی در پایه اول متوسطه طی سال‌های مورد بررسی روندی صعودی داشته و از 70/2 درصد به 74 درصد رسیده است، اگرچه روند قبولی صعودی است لیکن میزان افت تحصیلی در این پایه بالا است،

ضعف پایه تحصیلی در دوره راهنمایی بدلیل حق استفاده دو بار از تبصره در هر درس (قبولی در درس با نمره کمتر از ده)، شرایط سنی دوران بلوغ در پسران، افزایش تعدد و تنوع دروس در این پایه نسبت به دوره راهنمایی را می توان از دلایل وجود افت در این پایه دانست .

- درصد قبولی در پایه اول متوسطه در پسران بیشتر از دختران بوده است، لیکن در هر سال نرخ قبولی دختران بیشتر از پسران است.

### ج - میانگین نمره های هر یک از دروس در رشته های نظری در امتحانات نهایی

امتحانات پایانی تعدادی از دروس پایه سوم متوسطه به صورت نهایی با برنامه امتحانی و سؤالات یکسان برای کلیه دانش آموزان سال سوم برگزار و با شیوه ای متفاوت با سایر امتحانات داخلی تصحیح اوراق و اعلام نتیجه می شود. از این رو، وضعیت نمره دانش آموزان در برخی از دروس می تواند مبنای معیاری برای سنجش آمادگی نظام آموزشی برای عهده دار شدن مسئولیت تربیت نسل آینده و افراد جامعه آرمانی مورد نظر سند چشم انداز باشد.

#### ج-1 - دروس عمومی در کلیه رشته ها

جدول شماره 14 - میانگین نمره ها و درصد مردودی در درس تعلیمات دینی و قرآن 3

سال تحصیلی	رشته ریاضی فیزیک						رشته علوم تجربی						رشته علوم انسانی					
	درصد مردودی از درس			میانگین نمره			درصد مردودی از درس			میانگین نمره			درصد مردودی از درس			میانگین نمره		
	کلا	ف	م	کلا	ف	م	کلا	ف	م	کلا	ف	م	کلا	ف	م	کلا	ف	م
80 - 81 (سال پایه )	2.8	1.2	4.6	16.3	17.2	15.6	14.3	17.6	15.9	7.6	1.5	3.3	12.4	14.5	13.8	19.2	7.4	1.5
81 - 82	2.9	1.1	4.3	16.5	17.5	15.7	14.1	17.6	15.8	9.5	1.9	4.4	11.9	14	13.2	24.3	9.4	14.9
82 - 83	3.6	1.6	5.3	15.7	16.8	14.9	13.2	15.7	14.9	11.4	7.2	5.5	11.1	13.4	12.5	27.9	1.7	17
83 - 84	3.8	1.7	5.5	13.1	14	12.4	12	13.3	13.3	14	13	7	9.9	11.8	11.1	33.9	13.1	20.9
تغییر نسبت به سال پایه	1	0/5	1/3	-3/2	-3/2	-3/2	-2/3	-2/6	-2/6	6/3	2	3/7	-2/5	-2/7	-2/7	14.7	7.7	10.4

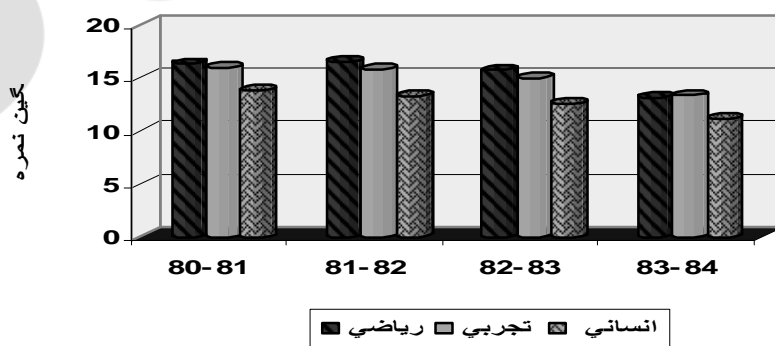

نمودار شماره 10 - تغییرات میانگین نمره های درس تعلیمات دینی و قرآن 3

بررسی و تحلیل روند تغییرات

- در سال 83-84، میانگین نمره های تعلیمات دینی و قرآن 3 دانش آموزان در امتحانات نهایی رشته ریاضی فیزیک 13/1، در رشته علوم تجربی 13/3 و در رشته علوم انسانی 11/1 بوده است.
- میانگین نمره های این درس در کلیه رشته ها روند نزولی داشته است. در رشته ریاضی
- فیزیک نسبت به سال پایه 3/2 نمره، در رشته علوم تجربی 2/6 نمره و در رشته علوم انسانی 2/7 نمره کاهش یافته است.
- طی سال های مورد بررسی میانگین نمره های دختران در هر یک از این سه رشته تحصیلی بالاتر از پسران و درصد مردودی دختران در این درس بسیار کمتر از پسران بوده است.
- درصد مردودی دانش آموزان در امتحانات نهایی این درس در کلیه رشته ها روند صعودی داشته است. در رشته ریاضی فیزیک نسبت به سال پایه 1%، در رشته علوم تجربی 3/7% و در رشته علوم انسانی 10/4% افزایش یافته است. بیشترین درصد مردودی در بین پسران رشته علوم انسانی دیده می شود.
- میانگین نمره های درس تعلیمات دینی و قرآن پسران در رشته علوم انسانی در سال تحصیلی 83-84 (آخرین سال محاسبه) کمتر از 10 (8/8) و درصد مردودی پسران در این درس 33/9 و دختران 13/1 می باشد که نسبت به سال پایه پسران و دختران به ترتیب 14/7 درصد و 6/7 درصد افزایش مردودی داشته اند.

جدول شماره 15 - میانگین نمره ها و درصد مردودی درس عربی 3

سال تحصیلی	رشته ریاضی فیزیک						رشته علوم تجربی						رشته علوم انسانی					
	میانگین نمره			درصد مردودی از درس			میانگین نمره			درصد مردودی از درس			میانگین نمره			درصد مردودی از درس		
	کلا	ف.ف	ف.ا	کلا	ف.ف	ف.ا	کلا	ف.ف	ف.ا	کلا	ف.ف	ف.ا	کلا	ف.ف	ف.ا	کلا	ف.ف	ف.ا
81 - 80 (پایه)	13.6	15.2	14.4	13.3	4.7	9.3	11.8	14	13.4	26	8.3	13.6	1.2	11.8	11.3	44.4	23.9	30.3
82-81	14	15.7	14.8	1.3	2.8	7	12	14.3	13.6	22	7.2	11.3	1.2	11.7	11.2	44	24.6	31.5
83-82	13.6	15.4	14.4	9	2.5	7.1	11.7	13.9	13.2	20	5.5	1.2	9.4	11.2	1.6	49.7	26	34.3
84-83	10.8	12.3	11.5	11.5	4.2	8.7	10	11.6	11.1	30.2	11.7	17.8	8.8	9.9	9.5	48.5	28.6	35.8

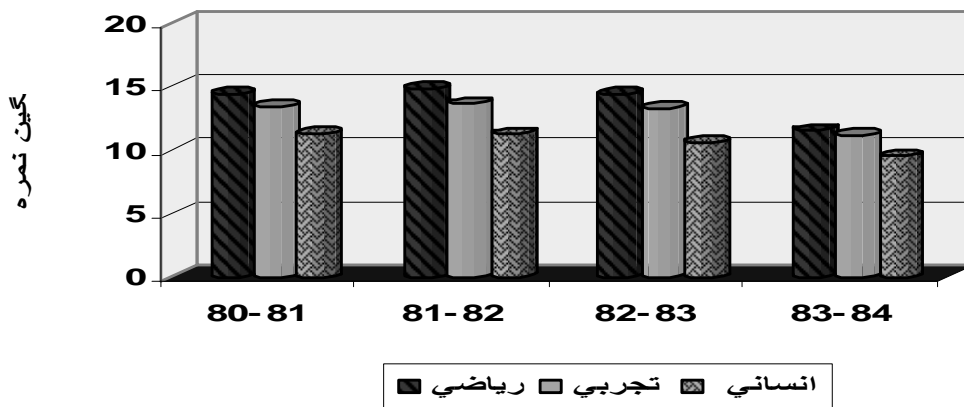

نمودار شماره 11 - تغییرات میانگین نمره ها در درس عربی 3

#### بررسی و تحلیل روند تغییرات

- در سال 83-84، میانگین نمره های عربی 3 دانش آموزان در امتحانات نهایی رشته ریاضی فیزیک 11/5، در رشته علوم تجربی 11/1 و در رشته علوم انسانی 9/5 بوده است.
- میانگین نمره ها در این درس در کلیه رشته ها روند نزولی داشته است. در رشته ریاضی فیزیک نسبت به سال پایه 2/9 نمره، در رشته علوم تجربی 2/3 نمره و در رشته علوم انسانی 1/8 نمره کاهش یافته است. طی سال های مورد بررسی میانگین نمرات دختران در هر یک از این سه رشته تحصیلی بالاتر از پسران و درصد مردودی دختران در این درس بسیار کمتر از پسران بوده است.
- درصد مردودی دانش آموزان در امتحانات نهایی این درس در کلیه رشته ها نوسان داشته است. در رشته ریاضی فیزیک نسبت به سال پایه 0/6% کاهش، در رشته علوم تجربی 4/2% و در رشته علوم انسانی 5/5% افزایش یافته است. بیشترین درصد مردودی در بین پسران رشته علوم انسانی دیده می شود.
- میانگین نمره های درس عربی 3 پسران و دختران در رشته علوم انسانی زیر 10 (به ترتیب 8/8 و 9/9) می باشد. درصد مردودی پسران در این درس 48/5 و دختران 28/6 است.



جدول شماره 16 - میانگین نمره ها و درصد مردودی از درس زبان خارجه 3

سال تحصیلی	رشته ریاضی فیزیک						رشته علوم تجربی						رشته علوم انسانی					
	درصد مردودی از درس			میانگین نمره			درصد مردودی از درس			میانگین نمره			درصد مردودی از درس			میانگین نمره		
	کلا	۱	۳	کلا	۱	۳	کلا	۱	۳	کلا	۱	۳	کلا	۱	۳	کلا	۱	۳
۸۰ - ۸۱ (سال پایه)	۱۳.۶	۱۴.۹	۱۴.۲	۱۸.۲	۹.۴	۱۴.۱	۱۱.۱	۱۳.۲	۱۲.۶	۳۹.۴	۱۹.۳	۲۵.۳	۸.۷	۱.۰	۹.۶	۷۱.۳	۵۳.۱	۵۹
۸۱-۸۲	۱۴.۱	۱۵.۵	۱۴.۸	۱۴.۵	۷	۱۱.۱	۱۱.۲	۱۳.۳	۱۲.۶	۳۸.۴	۱۸.۷	۲۵	۸.۴	۹.۷	۹.۲	۷۴	۵۷	۶۳.۲
۸۲-۸۳	۱۳.۸	۱۵.۱	۱۴.۴	۱۴.۴	۷.۵	۱۱.۳	۱۱.۳	۱۲.۸	۱۲.۱	۳۸.۶	۱۹.۶	۲۵.۸	۸	۹.۶	۸.۹	۷۳.۲	۵۵	۶۱.۷
۸۳-۸۴	۱۲.۳	۱۳.۵	۱۲.۸	۱۲.۸	۸.۷	۶.۸	۱۰.۸	۱۲.۴	۱۱.۲	۲۸.۶	۱۴.۲	۱۹	۸.۱	۹.۲	۸.۸	۶۲.۲	۴۴.۲	۵۰.۹
تغییر نسبت به سال پایه	-۱.۳	-۱.۴	-۱.۴	-۱.۴	-۹.۵	-۵	-۷.۳	-۱.۳	-۱.۴	-۱۰.۸	-۵.۱	-۶.۳	-۱.۶	-۱.۸	-۱.۸	-۹.۱	-۸.۹	-۸.۱

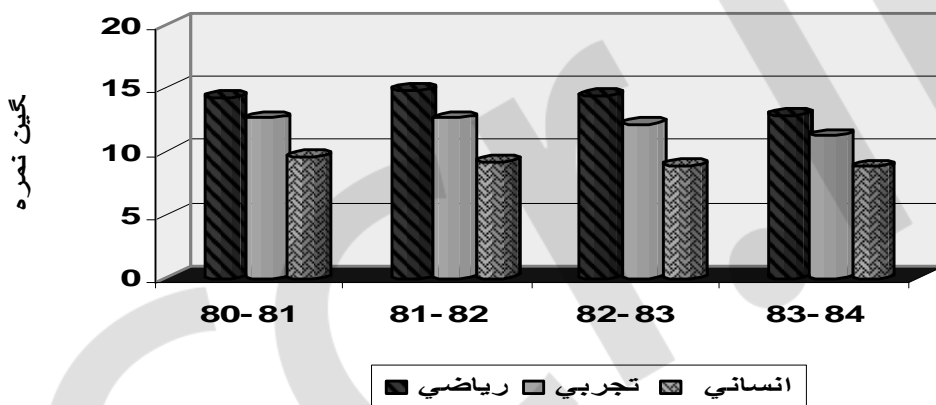

نمودار شماره 12 - تغییرات میانگین نمره های درس زبان خارجه 3

بررسی و تحلیل روند تغییرات

- میانگین نمره های این درس در کلیه رشته ها روند نزولی داشته است. در رشته ریاضی فیزیک نسبت به سال پایه 1/4 نمره، در رشته علوم تجربی 1/4 نمره و در رشته علوم انسانی 0/8 نمره کاهش یافته است. طی سال های مورد بررسی میانگین نمرات دختران در هر یک از این سه رشته تحصیلی بالاتر از پسران و درصد مردودی دختران در این درس بسیار کمتر از پسران بوده است.
- درصد مردودی دانش آموزان در امتحانات نهایی این درس در رشته ریاضی همواره کاهش و در بقیه رشته ها نوسان داشته است. در رشته ریاضی فیزیک نسبت به سال پایه 7/3 %، در رشته علوم تجربی 6/3 % و در رشته علوم انسانی 8/1 % کاهش یافته است. بیشترین درصد مردودی در بین پسران رشته علوم انسانی

دیده می‌شود. درصد مردودی این درس در رشته علوم انسانی بسیار بالا (بیش از 50 درصد) و غیر قابل انتظار است.

- در رشته علوم انسانی، میانگین نمره های درس زبان خارجه 3 پسران 8/1 و دختران 9/2 درصد است. مردودی پسران در این درس 62/2 و دختران 44/2 درصد می باشد و میانگین مردودی دختران و پسران بیش از 50 درصد (50/9) است و می توان گفت بیشترین درصد مردودی در همین ماده درسی است.

### ج - 2 - دروس مشترک رشته های ریاضی فیزیک و علوم تجربی

جدول شماره 17- میانگین نمره ها و درصد مردودی در درس زبان فارسی 3

سال تحصیلی	رشته ریاضی فیزیک						رشته علوم تجربی					
	میانگین نمره			درصد مردودی از درس			میانگین نمره			درصد مردودی از درس		
	کل	دختر	پسر	کل	دختر	پسر	کل	دختر	پسر	کل	دختر	پسر
80-81 (سال پایه)	14.8	16.3	15.5	5.1	1.6	3.3	13.3	15.3	14.7	1.3	2.1	4.6
81-82	14.6	16.6	15.3	5.9	1.3	3.8	12.8	15	14.3	13.6	2.8	6.3
82-83	14.1	15.8	14.9	6.1	1.4	4	12.3	14.6	13.8	13.5	3	6.4
83-84	12.3	13.7	12.9	4.1	1.1	2.8	11.7	13.4	12.8	12.9	3.2	6.5
تغییر نسبت به سال پایه	-2.5	-2	-2.6	-1	-0.1	-0.1	-1.6	-1.9	-1	+2.6	1.1	+1.9
	6	6	6	6	6	6	9	9	9	9	9	9

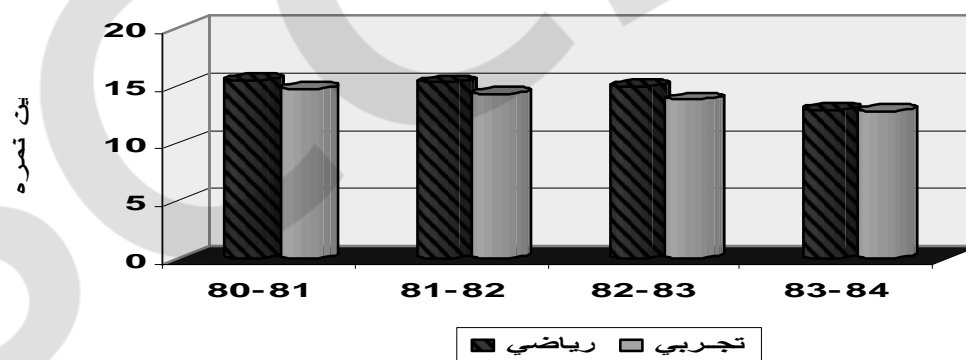

نمودار شماره 13- تغییرات میانگین نمره های درس زبان فارسی 3

### بررسی و تحلیل روند تغییرات

- در سال 83-84، میانگین نمره های زبان فارسی 3 دانش آموزان در امتحانات نهایی رشته ریاضی فیزیک 12/9، در رشته علوم تجربی 12/8 بوده است.

- میانگین نمره های این درس در هر دو رشته روند نزولی داشته است. در رشته ریاضی فیزیک نسبت به سال پایه 2/6 نمره و در رشته علوم تجربی 1/9 نمره کاهش یافته است. طی سال های مورد بررسی میانگین نمره های دختران در هر یک از این دو رشته تحصیلی بالاتر از پسران و درصد مردودی دختران در این درس بسیار کمتر از پسران بوده است.
- درصد مردودی دانش آموزان در امتحانات نهایی این درس در رشته ریاضی نوسان و در رشته علوم تجربی افزایش داشته است. در رشته ریاضی فیزیک نسبت به سال پایه 0/5% کاهش و در رشته علوم تجربی 1/9% افزایش یافته است. بیشترین درصد مردودی در بین پسران رشته علوم تجربی دیده می شود.

جدول شماره 18 - میانگین نمره ها و درصد مردودی در درس ادبیات فارسی 3

سال تحصیلی	رشته ریاضی فیزیک						رشته علوم تجربی					
	درصد مردودی از درس			میانگین نمره			درصد مردودی از درس			میانگین نمره		
	پسر	دختر	کل	پسر	دختر	کل	پسر	دختر	کل	پسر	دختر	کل
80-81 (سال پایه)	14.7	16.5	15.6	13.5	15.8	15.1	11	6.1	4.8	11	6.1	4.8
81-82	15	16.6	15.8	13.2	15.7	14.9	12.8	6.7	6	12.8	6.7	6
82-83	13.9	16	14.8	12	14.6	13.7	18.7	4.4	9	18.7	4.4	9
83-84	12	13.6	12.7	11.2	13.4	12.6	20.5	5.4	10.5	20.5	5.4	10.5
تغییر نسبت به سال پایه	-2.7	-2.9	-2.9	+1.8	+0.8	+1.5	-2.3	-2.4	-2.5	+9.5	+3.3	+5.7

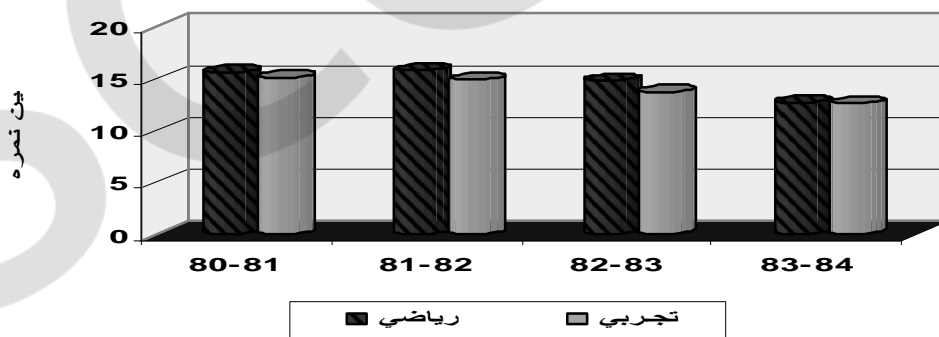

نمودار شماره 14- تغییرات میانگین نمره های درس ادبیات فارسی 3

#### بررسی و تحلیل روند تغییرات

- در سال 83-84، میانگین نمره های ادبیات فارسی 3 دانش آموزان در امتحانات نهایی رشته ریاضی فیزیک 12/7، در رشته علوم تجربی 12/6 بوده است.

- میانگین نمره های این درس در هر دو رشته روند نزولی داشته است. در رشته ریاضی فیزیک نسبت به سال پایه 2/9 نمره و در رشته علوم تجربی 2/5 نمره کاهش یافته است. طی سال های مورد بررسی میانگین نمره های دختران در هر یک از این دورشته تحصیلی بالاتر از پسران و درصد مردودی دختران در این درس بسیار کمتر از پسران بوده است.
- درصد مردودی دانش آموزان در امتحانات نهایی این درس در رشته ریاضی نوسان و در رشته علوم تجربی افزایش داشته است. در رشته ریاضی فیزیک نسبت به سال پایه 1/5% و در رشته علوم تجربی 5/7% افزایش یافته است. بیشترین درصد مردودی در بین پسران رشته علوم تجربی دیده می شود.

جدول شماره 19 - میانگین نمره ها و درصد مردودی در درس فیزیک 3 و آزمایشگاه

سال تحصیلی	رشته ریاضی فیزیک						رشته علوم تجربی			
	میانگین نمره			درصد مردودی از درس			میانگین نمره			درصد مردودی از درس
	پسر	دختر	کل	پسر	دختر	کل	پسر	دختر	کل	
80-81 (سال پایه)	11.1	14.1	11.1	17.1	17.1	11.1	10.5	11.1	11.7	20.2
81-82	12.1	14.1	12.1	10.1	10.1	15.8	10.7	11.1	11	17.5
82-83	11.3	13.5	11.9	11	11.5	17.1	10.1	11.1	11.1	11.1
83-84	10.8	11.7	11.1	15.1	9	11.7	9.7	11	10.1	14

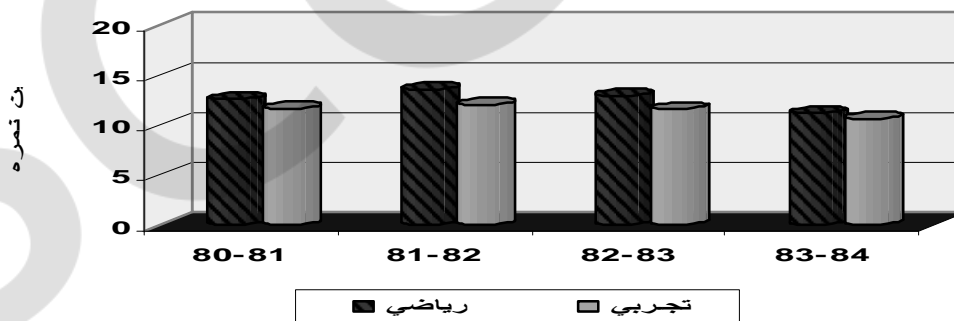

نمودار شماره 15- تغییرات میانگین نمره های درس فیزیک 3 و آزمایشگاه

#### بررسی و تحلیل روند تغییرات

- در سال 83-84، میانگین نمره های فیزیک 3 و آزمایشگاه دانش آموزان در امتحانات نهایی رشته ریاضی فیزیک 11/2، در رشته علوم تجربی 10/6 بوده است.

- میانگین نمره های این درس در هر دو رشته روند نزولی داشته است. در رشته ریاضی فیزیک نسبت به سال پایه 1/4 نمره و در رشته علوم تجربی 1/1 نمره کاهش یافته است. طی سال های مورد بررسی میانگین نمره های دختران در هر یک از دو رشته تحصیلی بالاتر از پسران و درصد مردودی دختران در این درس بسیار کمتر از پسران بوده است.
- درصد مردودی دانش آموزان در امتحانات نهایی این درس در رشته ریاضی نوسان و در رشته علوم تجربی کاهش داشته است. در رشته ریاضی فیزیک نسبت به سال پایه 9/9% و در رشته علوم تجربی 6/3% کاهش یافته است. بیشترین درصد مردودی در بین پسران رشته علوم تجربی دیده می شود.
- درصد مردودی پسران در این درس در رشته علوم تجربی نیز با 36/9 درصد مردودی تأمل برانگیز است.

جدول شماره 20- میانگین نمره ها و درصد مردودی از درس شیمی 3 و آزمایشگاه

سال تحصیلی	رشته ریاضی فیزیک						رشته علوم تجربی					
	میانگین نمره			درصد مردودی از درس			میانگین نمره			درصد مردودی از درس		
	پسر	دختر	کل	پسر	دختر	کل	پسر	دختر	کل	پسر	دختر	کل
80-81	12.9	14.2	13.5	19	9.9	14.7	11.1	12.9	12.4	35.4	17.9	23
81-82	14	15.2	14.6	10.5	4.7	7.9	11.9	13.6	13.1	25.5	11.7	16
82-83	13.1	14.6	13.8	13.3	5	9.5	11	12.9	12.3	29.7	13	18.2
83-84	12.2	13.3	12.7	6.7	2.6	4.9	11.2	12.6	12.2	21.2	8.6	12.6

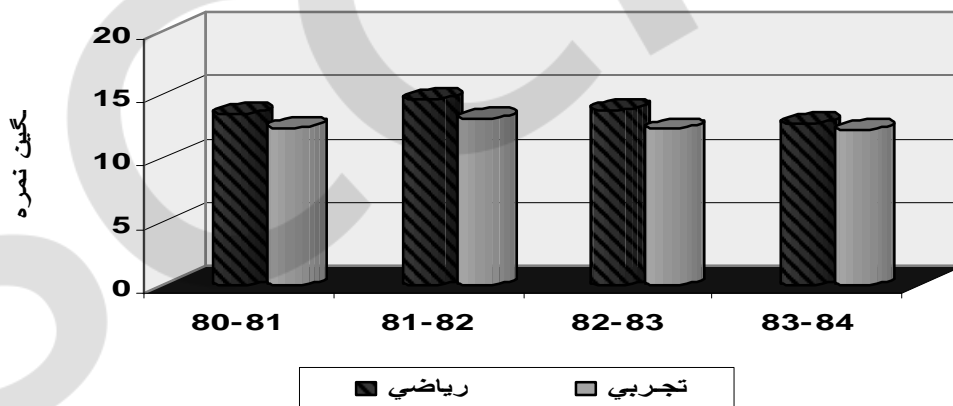

نمودار شماره 16- تغییرات میانگین نمره های درس شیمی 3 و آزمایشگاه

بررسی و تحلیل روند تغییرات

- در سال 83-84، میانگین نمره های شیمی 3 و آزمایشگاه دانش آموزان در امتحانات نهایی رشته ریاضی فیزیک 12/7، در رشته علوم تجربی 12/2 بوده است.

- میانگین نمره های این درس در هر دو رشته نوسان داشته است. در رشته ریاضی فیزیک نسبت به سال پایه 0/8 نمره و در رشته علوم تجربی 0/2 نمره کاهش یافته است. طی سال های مورد بررسی میانگین نمره های دختران در این درس در هر یک از دو رشته تحصیلی بالاتر از پسران و درصد مردودی دختران در این درس بسیار کمتر از پسران بوده است.
- درصد مردودی دانش آموزان در امتحانات نهایی این درس در هر دو رشته نوسان داشته است. در رشته ریاضی فیزیک نسبت به سال پایه 9/8% و در رشته علوم تجربی 10/4% کاهش یافته است. بیشترین درصد مردودی در بین پسران رشته علوم تجربی دیده می شود.

### ج - 3- دروس نهایی اختصاصی رشته ریاضی فیزیک

جدول شماره 21 - میانگین نمرات و درصد مردودی از دروس جبر و احتمال، هندسه 2 و حسابان

سال تحصیلی	جبر و احتمال						هندسه 2						حسابان						
	درصد مردودی از درس			میانگین نمره			درصد مردودی از درس			میانگین نمره			درصد مردودی از درس			میانگین نمره			
	۱	۲	۳	۱	۲	۳	۱	۲	۳	۱	۲	۳	۱	۲	۳	۱	۲	۳	
۸۰ - ۸۱ (سال پایه)	۱۳.۷	۱۴.۷	۱۴.۶	۱۶.۳	۹.۷	۱۳.۶	۱۳.۶	۱۳.۶	۱۳.۶	۱۴.۱	۱۳.۶	۱۳.۶	۱۳.۶	۱۳.۶	۱۳.۶	۱۳.۶	۱۳.۶	۱۳.۶	۱۳.۶
۸۱ - ۸۲	۱۴.۱	۱۵	۱۴.۵	۱۳.۳	۷.۳	۱۰.۶	۱۳.۵	۱۴.۵	۱۴	۱۷.۴	۱۰.۳	۱۴.۶	۱۴.۶	۱۴.۶	۱۳.۱	۱۳.۶	۱۳.۶	۱۳.۶	۱۳.۶
۸۲ - ۸۳	۱۳	۱۴.۱	۱۳.۵	۱۷.۱	۹.۶	۱۳.۶	۱۳.۶	۱۳.۶	۱۳.۶	۱۳.۸	۱۳.۶	۱۳.۶	۱۳.۶	۱۳.۶	۱۳.۶	۱۳.۶	۱۳.۶	۱۳.۶	۱۳.۶
۸۳ - ۸۴	۱۱.۶	۱۱.۹	۱۱.۵	۱۴.۴	۹.۶	۱۳.۳	۱۳.۳	۱۳.۳	۱۳.۳	۱۱.۶	۱۰.۷	۱۳.۶	۱۳.۶	۱۳.۶	۱۰.۸	۱۱.۳	۱۰.۴	۱۷.۴	۱۳.۶

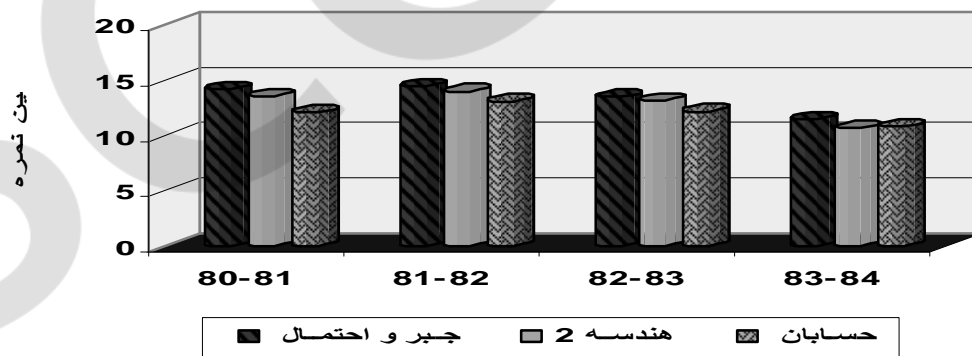

نمودار شماره 17- تغییرات میانگین نمره های دروس جبر و احتمال، هندسه 2 و حسابان

### بررسی و تحلیل روند تغییرات

- میانگین نمره ها در سال دوم اندکی رشد داشته ولی در سال های بعد روند نزولی داشته است.
- در سال 83-84، میانگین نمره های جبر و احتمال 11/5، هندسه (2)، 10/7 و حسابان 10/8 بوده است.

- میانگین نمره های جبر و احتمال نسبت به سال پایه 2/7 نمره، هندسه (2)، 2/9 و حسابان 1/3 نمره کاهش یافته است. طی سال های مورد بررسی میانگین نمره های دختران در هر سه درس بالاتر از پسران و درصد مردودی دختران در این درس بسیار کمتر از پسران بوده است.
- درصد مردودی دانش آموزان در امتحانات نهایی این دروس طی سال های مورد بررسی نوسان داشته است. در درس جبر و احتمال نسبت به سال پایه 0/9% کاهش و در هندسه (2) 0/7% افزایش و در حسابان 12/8% کاهش یافته است. بیشترین درصد مردودی در بین پسران دیده می شود.

#### ج - 4 - دروس نهایی اختصاصی رشته علوم تجربی

جدول شماره 22 - میانگین نمرات و درصد مردودی از دروس ریاضی 3، زیست شناسی 2 و زمین شناسی

سال تحصیلی	ریاضی 3						زیست شناسی 2 و آزمایشگاه						زمین شناسی						
	درصد مردودی از درس			میانگین نمره			درصد مردودی از درس			میانگین نمره			درصد مردودی از درس			میانگین نمره			
	۱	۲	۳	۱	۲	۳	۱	۲	۳	۱	۲	۳	۱	۲	۳	۱	۲	۳	
۸۰-۸۱	۱۷.۲	۳۳.۵	۱۲.۷	۱۳.۲	۱۳.۶	۱۱.۴	۲۷.۱	۱۲.۲	۱۲.۲	۱۲.۷	۱۳.۸	۱۴.۴	۱۲.۲	۱۳.۶	۱۳.۶	۱۳.۵	۱۳.۱	۱۱.۲	۱۴.۸
۸۱-۸۲	۱۴.۱	۲۹.۵	۱۳.۱	۱۳.۶	۱۳.۶	۱۱.۸	۱۸.۸	۱۴.۱	۱۴.۲	۱۳.۴	۱۴.۲	۱۱.۸	۱۶.۶	۱۰.۸	۲۹.۲	۱۳.۳	۱۳.۳	۱۳.۹	۱۶.۲
۸۲-۸۳	۱۶.۶	۳۴.۹	۱۲.۲	۱۲.۶	۱۳.۴	۱۰.۷	۲۲.۱	۱۲.۶	۱۳.۴	۱۲.۷	۱۳.۴	۱۱	۱۲.۱	۱۲.۱	۳۱.۵	۱۱.۳	۱۳.۲	۱۲.۶	۱۲.۷
۸۳-۸۴	۱۴.۵	۳۰.۳	۱۱.۳	۱۱.۶	۱۲.۵	۱۰.۴	۱۹.۵	۱۴.۵	۱۲.۵	۱۱.۹	۱۲.۵	۱۰.۷	۱۶.۸	۱۱.۴	۲۷.۸	۱۰.۸	۱۲	۱۱.۶	۱۵.۲

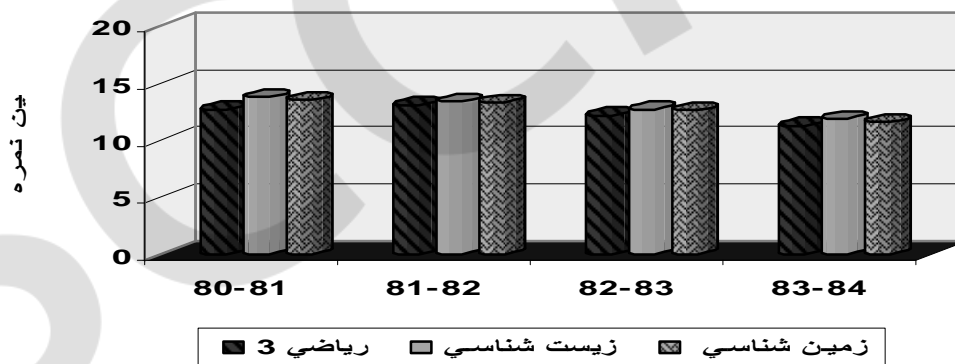

نمودار شماره 18 - تغییرات میانگین نمره های دروس ریاضی 3، زیست شناسی 2 و زمین شناسی

#### بررسی و تحلیل روند تغییرات

- میانگین نمره ها، بجز در درس ریاضی (3) در بقیه دروس روند نزولی داشته است.
- در سال 83-84، میانگین نمره های ریاضی (3) 11/3، زیست شناسی (2)، 11/9 و زمین شناسی 11/6 بوده است.

- میانگین نمره های ریاضی (3) نسبت به سال پایه 1/4 نمره، زیست شناسی (2)، 1/9 و زمین شناسی 1/9 نمره کاهش یافته است. طی سال های مورد بررسی میانگین نمره های دختران در هر سه درس بالاتر از پسران و درصد مردودی دختران در این درس بسیار کمتر از پسران بوده است.
- درصد مردودی دانش آموزان در امتحانات نهایی این دروس طی سال های مورد بررسی نوسان داشته است. در درس ریاضی (3) نسبت به سال پایه 7/6% کاهش و در زیست شناسی (2) 3/2% و در زمین شناسی 0/4% افزایش یافته است. بیشترین درصد مردودی در بین پسران دیده می شود.

### ج - 5 - دروس نهایی اختصاصی رشته علوم انسانی

جدول شماره 23 - میانگین نمره ها و درصد مردودی از دروس زبان فارسی، ادبیات فارسی و جامعه شناسی 2

سال تحصیلی	زبان فارسی تخصصی						ادبیات فارسی تخصصی						جامعه شناسی 2					
	درصد مردودی از درس			میانگین نمره			درصد مردودی از درس			میانگین نمره			درصد مردودی از درس			میانگین نمره		
	۱	۲	۳	۱	۲	۳	۱	۲	۳	۱	۲	۳	۱	۲	۳	۱	۲	۳
۸۰ - ۸۱ (سال پایه)	۱۲	۱۲	۱۲	۱۲	۱۲	۱۲	۱۲	۱۲	۱۲	۱۲	۱۲	۱۲	۱۲	۱۲	۱۲	۱۲	۱۲	۱۲
۸۱-۸۲	۱۷	۱۷	۱۷	۱۷	۱۷	۱۷	۱۷	۱۷	۱۷	۱۷	۱۷	۱۷	۱۷	۱۷	۱۷	۱۷	۱۷	۱۷
۸۲-۸۳	۱۷	۱۷	۱۷	۱۷	۱۷	۱۷	۱۷	۱۷	۱۷	۱۷	۱۷	۱۷	۱۷	۱۷	۱۷	۱۷	۱۷	۱۷
۸۳-۸۴	۲۰	۲۰	۲۰	۲۰	۲۰	۲۰	۲۰	۲۰	۲۰	۲۰	۲۰	۲۰	۲۰	۲۰	۲۰	۲۰	۲۰	۲۰

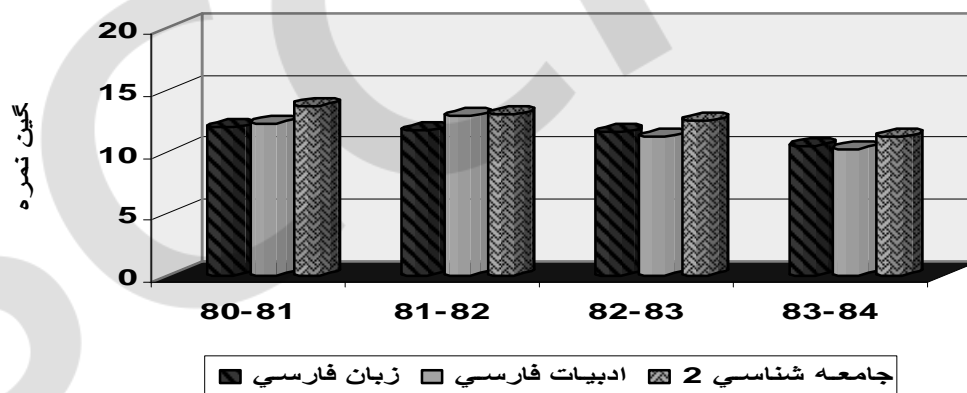

نمودار شماره 19- تغییرات میانگین نمره های دروس زبان فارسی، ادبیات فارسی و جامعه شناسی 2

### بررسی و تحلیل روند تغییرات

- میانگین نمره ها در هر سه درس روند نزولی داشته است.
- در سال 83-84، میانگین نمره های زبان فارسی 10/5، ادبیات فارسی، 10/2 و جامعه شناسی (2) 11/2 بوده .



- میانگین نمره های زبان فارسی نسبت به سال پایه 1/5 نمره، ادبیات فارسی 2/1 نمره و جامعه شناسی (2) 2/5 نمره کاهش یافته است. طی سال های مورد بررسی میانگین نمره های دختران در هر سه درس بالاتر از پسران و درصد مردودی دختران در این درس بسیار کمتر از پسران بوده است.
- درصد مردودی دانش آموزان در امتحانات نهایی این درس طی سال های مورد بررسی افزایش داشته است. در درس زبان فارسی نسبت به سال پایه 3/1 %، در ادبیات فارسی 8/4 % و در جامعه شناسی (2) 8/6 % افزایش یافته است. بیشترین درصد مردودی در بین پسران دیده می شود.

جدول شماره 24- میانگین نمره ها و درصد مردودی از دروس تاریخ ایران و جهان 2، جغرافیا 2 و آرایه های ادبی (رشته ادبیات و علوم انسانی)

سال تحصیلی	تاریخ ایران و جهان 2						جغرافیا 2						آرایه های ادبی									
	درصد مردودی از درس			میانگین نمره			درصد مردودی از درس			میانگین نمره			درصد مردودی از درس			میانگین نمره						
	ک	ب	ج	ک	ب	ج	ک	ب	ج	ک	ب	ج	ک	ب	ج	ک	ب	ج				
80-81 (سال پایه)	28.1	25.9	32.7	12	12.2	11.4	12.5	13.5	13.2	16.9	10.3	12.5	12.9	13.9	11.5	12.9	12.6	14.1	14.8	7.8	4.4	14.8
81-82	35.9	33.8	39.7	11.2	11.4	10.7	12.6	13.3	12.9	18.4	11.3	13.9	12.5	14.2	13.6	17.1	13.7	13.6	17.1	6	17.1	13.6
82-83	34.1	31	39.8	11	11.3	10.3	11.1	12.3	11.9	26	16.3	19.9	12	13.9	13.2	18.5	13.2	13.9	18.5	5.7	18.5	13.2
83-84	32	28.7	37.3	10.2	10.4	9.8	10.9	11.7	11.4	20.9	12.2	15.4	11	12.4	11.9	22	12.4	12.4	22	7.9	22	12.4

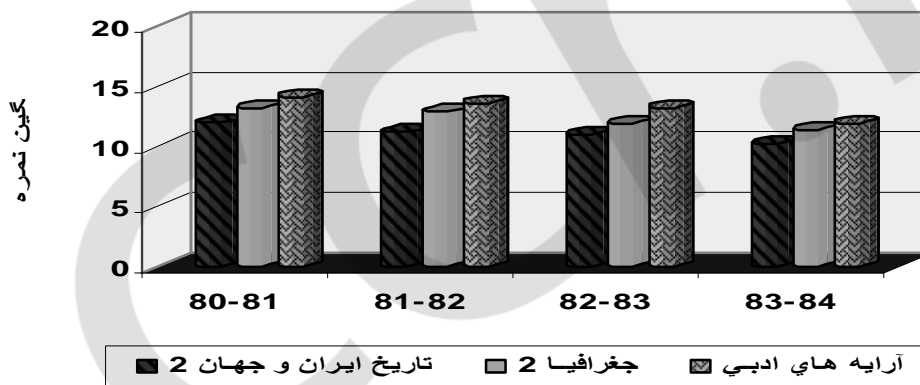

نمودار شماره 20- تغییرات میانگین نمره های دروس تاریخ ایران و جهان (2)، جغرافیا (2) و آرایه های ادبی

### بررسی و تحلیل روند تغییرات

- میانگین نمره ها در هر سه درس روند نزولی داشته است.
- در سال 83-84، میانگین نمرات تاریخ ایران و جهان (2) 10/2، جغرافیا (2) 11/4 و آرایه های ادبی 11/9 بوده است.

- میانگین نمره‌های ایران و جهان (2) نسبت به سال پایه 1/8 نمره، جغرافیا (2) 1/8 نمره و آرایه‌های ادبی 2/2 نمره کاهش یافته است. طی سال‌های مورد بررسی میانگین نمره‌های دختران در هر سه درس بالاتر از پسران و درصد مردودی دختران در این درس بسیار کمتر از پسران بوده است.
- درصد مردودی دانش‌آموزان در امتحانات نهایی این دروس طی سال‌های مورد بررسی نوسان داشته است. در درس ایران و جهان (2) نسبت به سال پایه 3/9٪، در جغرافیا (2) 2/9٪ و در آرایه‌های ادبی 5/4٪ افزایش یافته است. بیشترین درصد مردودی در بین پسران دیده می‌شود.
- در درس تاریخ ایران و جهان پسران با 37/3 درصد و دختران با 28/7 درصد مردودی افت چشمگیری را نشان می‌دهد.

جدول شماره 25 - میانگین نمرات و درصد مردودی از درس فلسفه و منطق (رشته ی ادبیات و علوم انسانی)

فلسفه و منطق						سال تحصیلی
درصد مردودی			میانگین نمره			
کل	دختر	پسر	کل	دختر	پسر	
۲۳.۳	۱۶.۵	۳۷.۶	۱۲.۳	۱۳	۱۰.۹	۸۰ - ۸۱ (سال پایه)
۲۹.۱	۲۱.۸	۴۱.۹	۱۱.۸	۱۲.۵	۱۰.۵	۸۱-۸۲
۳۰.۱	۲۱.۸	۴۴.۵	۱۱.۲	۱۲	۹.۸	۸۲-۸۳
۳۲.۸	۲۳.۸	۴۷.۶	۹.۹	۱۰.۵	۸.۹	۸۳-۸۴

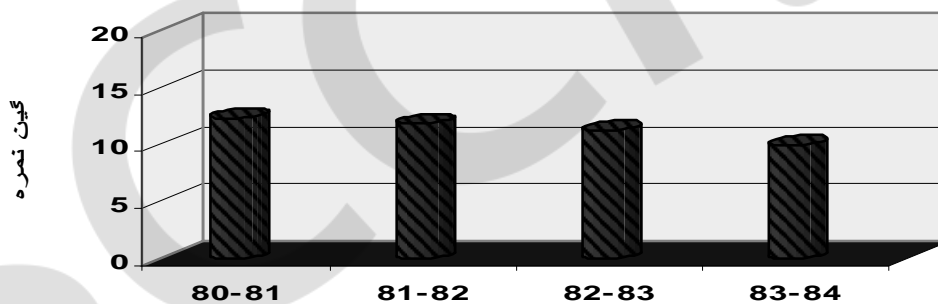

نمودار شماره 21- تغییرات میانگین نمرات و درصد مردودی از درس فلسفه و منطق

### بررسی و تحلیل روند تغییرات

- میانگین نمره های این درس روند نزولی داشته است.
- در سال 83-84، میانگین نمره در این درس 9/9 بوده است.

- میانگین نمره نسبت به سال پایه 2/4 کاهش یافته است. طی سال‌های مورد بررسی میانگین نمره‌های دختران بالاتر از پسران و درصد مردودی دختران در این درس بسیار کمتر از پسران بوده است.
- درصد مردودی دانش‌آموزان در امتحانات نهایی این درس طی سال‌های مورد بررسی افزایش داشته است.
- میانگین نمره‌ها 8/9 در پسران و 47/6 درصد مردودی قابل تأمل است و درصد مردودی (میانگین پسران و دختران) 9/5 درصد نسبت به سال پایه افزایش یافته است. آشنا نبودن دانش‌آموزان با مفاهیم و اصطلاحات این درس به سبب نبودن آموزش در این زمینه در پایه‌های قبلی را می‌توان از عوامل مهم افت تحصیلی در این درس دانست.

#### تحلیل کلی سطح نمره ها :

- میانگین نمره‌های امتحانات نهایی دانش‌آموزان سال‌های سوم متوسطه در طی سال‌های مورد بررسی، رو به کاهش است این وضعیت در دروس عمومی و دروس تخصصی هر یک از رشته‌های متوسطه نظری مشهود است. اگرچه پسران و دختران در این صفت مشترکند لیکن میانگین نمره‌های دروس نهایی دختران بالاتر از پسران است. در بعضی از دروس تخصصی میانگین نمرات به زیر ده نیز رسیده است، در این بررسی افت کیفی دانش‌آموزان در کلیه دروس و همه‌ی رشته‌ها مشاهده می‌شود.

#### د - وضعیت فارغ التحصیلی

جدول شماره 26 - درصد فارغ التحصیلان در پایان دوره‌های ابتدایی و راهنمایی به تفکیک جنس

سال تحصیلی	ابتدایی			راهنمایی		
	پسر	دختر	جمع	پسر	دختر	جمع
۷۹-۸۰	۹۷.۴۴	۹۸.۷	۹۸.۰۳	۸۰.۸۵	۹۰.۰۴	۸۵.۱۱
۸۰-۸۱	۹۸.۶۳	۹۹.۱۳	۹۸.۶۶	۸۳.۰۶	۹۲.۰۲	۸۷.۱۹
۸۱-۸۲	۹۸.۳۷	۹۹.۱۹	۹۸.۷۶	۸۵.۸۵	۹۳.۴۵	۸۹.۳۶
۸۲-۸۳	۹۸.۴۶	۹۹.۲۶	۹۸.۸۴	۸۷.۰۴	۹۴.۶۷	۹۰.۶۳
۸۳-۸۴	۹۸.۴۵	۹۹.۲۲	۹۸.۸۲	۸۸.۶۸	۹۵.۳۷	۹۱.۸۲
۸۴-۸۵	۹۸.۴	۹۹.۲	۹۸.۸	۸۸.۸	۹۵.۴	۹۱.۹

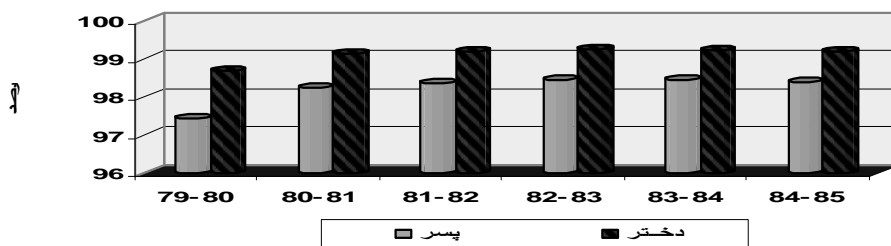

نمودار شماره 22 - تغییرات درصد فارغ التحصیلان در پایان دوره ابتدایی به تفکیک جنس

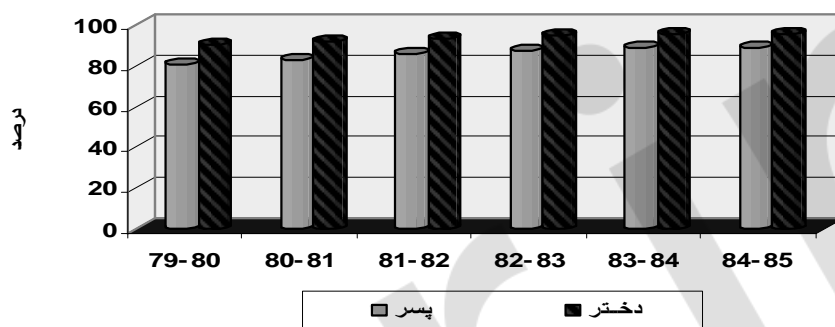

نمودار شماره 23 - تغییرات درصد فارغ التحصیلان در پایان دوره راهنمایی به تفکیک جنس

جدول شماره 27 - درصد فارغ التحصیلان در پایان دوره متوسطه و پیش دانشگاهی به تفکیک جنس (با بزرگسالان)

سال تحصیلی	متوسطه												
	پیش دانشگاهی			متوسطه									
	جمع	دختر	پسر	کل	کار دانش			فنی و حرفه‌ای			نظری		
				جمع	دختر	پسر	جمع	دختر	پسر	جمع	دختر	پسر	
۷۹-۸۰ (سال پایه)	۷۵.۰۷	۷۹.۸۹	۶۷.۴۹	۵۴.۷۸	۳۹.۶۶	۴۵.۲۳	۳۶	۴۶.۶۳	۵۹.۲۲	۴۱.۴۴	۶.۲۶	۶۶.۴۲	۵۲.۶۰
۸۰-۸۱	۸۰.۲۹	۸۶.۲۰	۷۰.۷۴	۶۴.۶۱	۵۷.۳۵	۶۵.۸۱	۵۱.۹۴	۵۷.۶۴	۷۱.۹۴	۵۱.۵۵	۶۷.۷۸	۷۳.۸۰	۵۹.۷۸
۸۱-۸۲	۸۴.۸۹	۸۹.۸۷	۷۶.۶۷	۶۹.۲۹	۶۱.۳۶	۷۲.۶۴	۵۳.۷۳	۶۶.۴۵	۸۳.۱۰	۵۸.۶۲	۷۲.۱۷	۷۸.۱۶	۶۳.۶۷
۸۲-۸۳	۸۶.۸۴	۹۰.۹۵	۷۹.۸۹	۶۹.۰۷	۶۴.۰۴	۷۴.۷۳	۵۶.۴۷	۶۵.۵۱	۸۰.۶۵	۵۷.۷۲	۷۱.۴۲	۷۷.۴۵	۶۲.۸۴
۸۳-۸۴	۸۹.۲۴	۹۲.۰۲	۸۴.۴۰	۷۰.۶۰	۶۴.۶۹	۷۵.۱۱	۵۷.۳۶	۶۹.۵۴	۸۴.۰۸	۶۱.۹۰	۷۲.۷۴	۷۹.۰۳	۶۳.۷۸
۸۴-۸۵	۸۸.۹۷	۹۱.۷۶	۸۴.۱۴	۷۰.۰۶	۶۲.۶۲	۷۳.۳	۵۵.۰۴	۷۰.۴۴	۸۴.۱۷	۶۳.۰۹	۷۲.۳۷	۷۸.۶۴	۶۳.۴

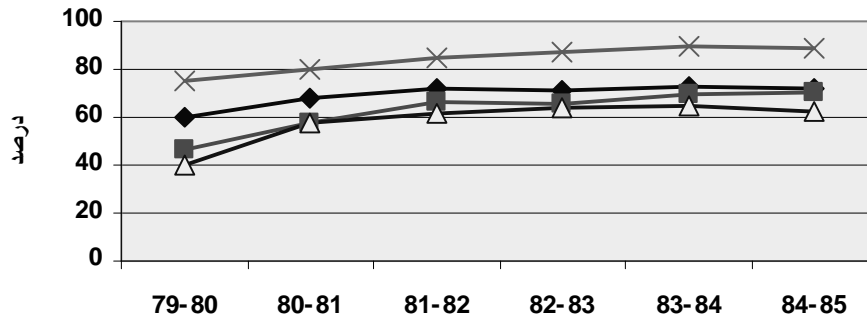

نمودار شماره 24- تغییرات درصد فارغ التحصیلان در پایه ابتدایی، متوسطه، فنی و حرفه‌ای و کلیه

### بررسی و تحلیل روند تغییرات

- درصد فارغ التحصیلان طی سال‌های مورد بررسی در پایان کلیه دورها و شاخه‌های تحصیلی روندی افزایشی داشته است.
- درصد فارغ التحصیلی در دوره‌های ابتدایی و راهنمایی مناسب است، لیکن در دوره متوسطه و پیش‌دانشگاهی درصد قابل توجهی از دانش‌آموزان فارغ التحصیل نمی‌شوند.
- درصد فارغ التحصیلان طی سال‌های مورد بررسی در پایان دوره ابتدایی روندی افزایشی داشته است.
- درصد فارغ التحصیلی دوره ابتدایی در سال 84-85 نسبت به سال پایه 0/77% افزایش داشته است.
- درصد فارغ التحصیلی دوره راهنمایی در سال 84-85 نسبت به سال پایه 6/8% افزایش داشته است. تغییر ضوابط آیین نامه امتحانات و دادن اجازه استفاده از تبصره در دو ماده درسی و در سنوات متوالی، از عوامل مهم افزایش فارغ التحصیلان در این دوره تحصیلی می‌باشد.
- در دوره راهنمایی درصد فارغ التحصیلی دختران بیش از پسران است.
- درصد فارغ التحصیلان در کلیه شاخه‌های تحصیلی دوره متوسطه روند افزایشی داشته است. این افزایش در سال 84-85 نسبت به سال پایه در شاخه نظری 20% و در شاخه‌های فنی و حرفه‌ای و کاردانش به ترتیب 51% و 58% بوده است. این شاخص در دوره متوسطه نسبت به سال پایه 28% افزایش داشته است.
- در دوره پیش‌دانشگاهی نیز درصد فارغ التحصیلی نسبت به سال پایه 18/5% افزایش داشته است. تفویض اختیار طرح سوال توسط استان‌ها با استفاده از خزانه سؤالات، تثبیت تدریجی نظام سالی - واحدی و وجود تکرار پایه در سال اول متوسطه و جلوگیری از ارتقاء با پایه ضعیف به احتمال قوی در افزایش فارغ التحصیلی در دوره متوسطه مؤثر بوده است.

### ه - طول تحصیل فارغ التحصیلان

جدول شماره 28 - مدت سنوات تحصیل فارغ التحصیلان دوره سه ساله متوسطه نظری به تفکیک شاخه تحصیلی

سال تحصیلی	نظری			فنی و حرفه‌ای			کاردانش			جمع متوسطه		
	سال به بالا	ساله	سال به بالا	سال به بالا	ساله	ساله	سال به بالا	ساله	ساله	سال به بالا	ساله	سال به بالا
۷۹-۸۰ (سال پایه)	۶.۴	۱۵.۸	۷۷.۸	۹.۹	۲۷.۵	۶۲.۶	۱۳.۴	۳۵.۶	۵۱	۱۹.۸	۷۲.۴	۶
۸۰-۸۱	۱.۷	۱۱.۱	۸۰.۷	۶	۱۱.۸	۷۴.۱	۱۲.۱	۱۱.۶	۱۴.۶	۱۴.۵	۷۷.۲	۸
۸۱-۸۲	۲.۷	۸.۱	۸۸.۱	۱.۱	۱۲.۵	۸۴.۶	۵.۵	۱۱.۵	۸۲	۹.۱	۸۱.۵	۲.۶
۸۲-۸۳	۲.۷	۶.۴	۸۱.۶	۱.۲	۱۵.۴	۸۱.۲	۵.۷	۱۹.۸	۷۴.۵	۱۱.۴	۸۲.۷	۲.۶
۸۳-۸۴	۲.۱	۶.۱	۸۷.۷	۱.۱	۱۲.۶	۸۲.۵	۵.۸	۱۷.۷	۷۱.۵	۱۱.۵	۸۴.۶	۲.۱
۸۴-۸۵	۲.۲	۸.۱	۸۸.۱	۱	۱۵	۸۲	۵.۷	۱۱.۱	۷۷.۷	۱۱.۱	۸۵.۱	۲.۱

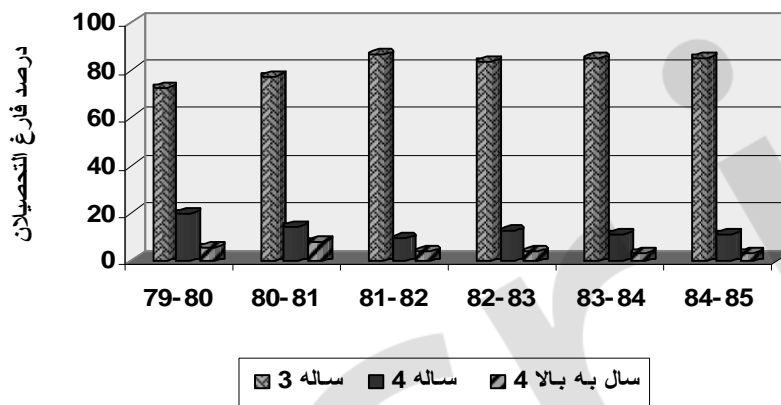

نمودار شماره 25 - مدت سنوات تحصیل فارغ التحصیلان دوره سه ساله متوسطه

### بررسی و تحلیل روند تغییرات

- به طور کلی در شاخه‌های مختلف دوره متوسطه سنوات تحصیل دانش‌آموزان برای بیش از سه سال (نسبت اتلاف) رو به کاهش است و تعداد فارغ التحصیلان 3 ساله  $12/8$  درصد افزایش داشته است. به عبارت دیگر روند کارآیی دورنی نظام از نظر نسبت اتلاف رو به بهبودی است.
- در شاخه متوسطه نظری تعداد فارغ التحصیلان 3 ساله نسبت به سال پایه  $10/3$  درصد، در شاخه فنی و حرفه‌ای  $20/4$  درصد و در شاخه کاردانش  $26/7$  درصد افزایش داشته است و به همین میزان از تعداد فارغ التحصیلان 4 ساله و 4 سال به بالا کاسته شده است. به عبارت دیگر نسبت اتلاف کاهش یافته است.
- به طور کلی در شاخه‌های مختلف دوره متوسطه سنوات تحصیل دانش‌آموزان برای بیش از سه سال رو به کاهش است.
- در شاخه متوسطه نظری تعداد فارغ التحصیلان 3 ساله نسبت به سال پایه  $10/3$  درصد، در شاخه فنی و حرفه‌ای  $20/4$  درصد و در شاخه کاردانش  $26/7$  درصد افزایش داشته است و به همین میزان از تعداد فارغ التحصیلان 4 ساله و بالاتر کاسته شده است.

## و - نسبت پذیرفته شدگان در آزمون سراسری

جدول شماره 29 - نسبت پذیرفته شدگان در آزمون سراسری به تفکیک گروه‌های آزمایشی و جنسیت

کل گروهها	زبان خارجه		هنر		علوم پایه		علوم تجربی		علوم ریاضی و فنی		سال		
	۴	۳	۴	۳	۴	۳	۴	۳	۴	۳			
	۶۱.۶	۳۸.۴	۷۷.۶	۲۲.۴	۶۴.۵	۳۵.۵	۶۶	۳۴	۷۱.۳	۲۸.۷	۴۳.۸	۵۶.۲	۸۰ (سال پایه)
	۶۲.۷	۳۷.۳	۷۳	۲۷	۶۹.۶	۳۰.۴	۶۸	۳۲	۷۳	۲۷	۴۶	۵۴	۸۱
	۶۱.۸	۳۸.۲	۷۲.۶	۲۷.۴	۶۸.۹	۳۱.۱	۶۷.۵	۳۲.۵	۷۲.۳	۲۷.۷	۴۷	۵۳	۸۲
	۶۲	۳۸	۷۴.۲	۲۵.۸	۶۹.۴	۳۰.۶	۶۸.۴	۳۱.۶	۷۲.۱	۲۷.۹	۴۷.۶	۵۲.۴	۸۳
	۶۲.۷	۳۷.۳	۷۴.۲	۲۵.۸	۷۱.۸	۲۸.۲	۶۹.۳	۳۰.۷	۷۲.۷	۲۷.۳	۴۸.۲	۵۱.۸	۸۴
	۶۳.۲	۳۶.۸	۷۳.۳	۲۶.۷	۷۲.۸	۲۷.۲	۷۰.۷	۲۹.۳	۷۳.۷	۲۶.۳	۴۷.۹	۵۲.۱	۸۵

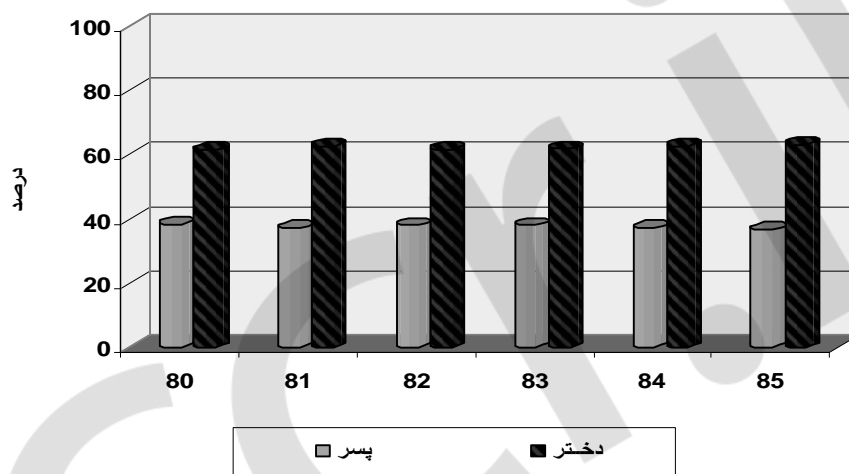

نمودار شماره 26 - نسبت پذیرفته شدگان در آزمون سراسری به تفکیک جنسیت

## بررسی و تحلیل روند تغییرات

- میزان پذیرش در آزمون سراسری در تمامی گروه‌های آزمایشی روند رو به رشدی را نشان می‌دهد. این رشد در گروه علوم ریاضی و فنی از سرعت بیشتری برخوردار بوده است.
- درصد پذیرفته شدگان دختر در سال‌های 80 تا 85 در هر یک از 5 گروه آزمایشی بیشتر از پسران بوده است.
- درصد پذیرفته شدگان طی سال‌های مورد بررسی برای دختران و پسران افزایش نشان می‌دهد.
- در گروه علوم ریاضی و فنی، نسبت پذیرفته شدگان پسر بیشتر از دختران است لیکن از سال 80 تا 85 این نسبت در حال تغییر بوده به گونه‌ای که هر سال از نسبت پسران کاسته و به نسبت دختران افزوده شده است. در مقایسه سال 85 با سال 80 نسبت دختران 4/1 درصد افزایش یافته است.

- در گروه علوم تجربی نسبت پذیرفته شدگان دختر بسیار بیشتر از پسران است و این نسبت هر سال افزایش نیز یافته است.
- در گروه علوم انسانی نیز نسبت پذیرفته شدگان دختر بسیار بیشتر از پسران است و در بعضی از سالها پذیرفته شدگان دختر بیش از دو برابر پسران هستند، در هر سال نیز این نسبت به نفع دختران رو به تغییر است به گونه‌ای که در مقایسه سال 85 با سال 80 این جابجایی نسبت به 4/7 درصد می‌رسد.
- در گروه‌های هنر و زبان خارجه نیز همه ساله نسبت پذیرش دختران بسیار بیشتر از پسران است و روند جابجایی نسبت، به جانب افزایش درصد پذیرش دختران پیش می‌رود.
- درصد پذیرفته شدگان دختر در سال‌های 80 تا 85 در 5 گروه آزمایشی بیشتر از پسران بوده است. درصد پذیرفته شدگان طی سال‌های مورد بررسی برای دختران و پسران افزایش نشان می‌دهد.
- به نظر می‌رسد بالا رفتن ظرفیت پذیرش دانشجو در دانشگاه‌ها و مراکز آموزش عالی طی سال‌های اخیر عامل اصلی افزایش این روند بوده است علاوه بر آمار ارایه شده در جدول تعداد قابل توجهی نیز به دانشگاه‌های آزاد اسلامی و علمی - کاربردی راه یافته که در این آمار محاسبه نشده است.
- با وجود این با توجه به محدودیت ظرفیت دانشگاه‌ها درصد قابل توجهی از شرکت کنندگان در آزمون سراسری و آزمون دانشگاه آزاد به مراکز آموزش عالی راه نیافته‌اند.

### بررسی اجمالی وضعیت شاخصهای دانش آموزی

- ü** در طول سال‌های مورد بررسی، جمعیت دانش آموزی در دوره ابتدایی 2140586 نفر (معادل 26/9%) و در دوره راهنمایی 1104149 نفر (معادل 21/7%) کاهش داشته است، این روند کاهش در جمعیت دانش آموزی پسر بیشتر از دختران بوده است لیکن در این دو دوره تحصیلی تعداد دانش آموزان پسر بیشتر از دختران است.
- ü** جمعیت دانش آموزی دوره متوسطه و پیش دانشگاهی 350166 نفر (معادل 7/1%) کاهش داشته است، این روند کاهش در جمعیت دانش آموزی پسر بیشتر از دختران بوده است لیکن در این دوره تحصیلی تعداد دانش آموزان پسر بیشتر از دختران است.
- ü** سهم دانش آموزان غیرانتفاعی از کل دانش آموزان در طول سال‌های مورد بررسی افزایش داشته است و این افزایش در دوره متوسطه و پیش دانشگاهی بیشتر از سایر دوره‌ها می‌باشد.
- ü** سهم دانش آموزان فنی و حرفه‌ای و کاردانش از کل دانش آموزان پایه‌های دوم و سوم متوسطه روندی افزایشی نشان می‌دهد، به طوری که در پایان سال تحصیلی 85-86 از کل دانش آموزان پایه‌های دوم و سوم متوسطه در شاخه‌های فنی و حرفه‌ای و کاردانش به ترتیب 14/7 درصد و 20/9 درصد (جمعاً 35/6 درصد) و 64/3 درصد در شاخه نظری به تحصیل اشتغال داشته‌اند.



ü در پایه دوم که دانش آموزان پس از انتخاب شاخه و رشته ادامه تحصیل می دهند، حضور دختران در شاخه نظری بیشتر از پسران است و در شاخه های فنی و حرفه ای و کاردانش حضور پسران بیشتر مشهود است، البته این امر ناشی از محدودیت ظرفیت و رشته مناسب برای دختران در شاخه های فنی و حرفه ای و کاردانش است، از طرفی گرایش دختران نیز نسبت به تحصیل در این شاخه ها کمتر است، در پایه اول متوسطه که دروس عمومی و مشترک است و انشعاب شاخه و رشته صورت نگرفته است، نسبت دانش آموزان پسر بیشتر از دختر است و چون دانش آموزان سال اول در سال های بعد در شاخه و رشته های متوسطه توزیع می شوند قاعدتاً باید جمعیت دانش آموزی پسر در کل متوسطه (در مجموع نظری و فنی و حرفه ای و کاردانش) بیشتر از دختران باشد. اما به دلیل افزایش درصد افت و ترک تحصیل در دانش آموزان پسر و ماندگاری دختران در دوره ی متوسطه، نسبت دختران در کل دوره ی متوسطه بیش از پسران است.

ü توزیع رشته ای دانش آموزان در سال آخر بررسی (86-85) نشان می دهد که در کل پایه های دوم و سوم 25 درصد در رشته ریاضی فیزیک، 31/6 درصد در رشته علوم تجربی و 43/4 درصد، در رشته علوم انسانی و معارف به تحصیل اشتغال داشته اند و در رشته ریاضی فیزیک تعداد پسران بیشتر از دختران است.

ü بررسی تفصیلی نشان می دهد که توسعه رشته ادبیات و علوم انسانی بیشتر در مناطق محروم و توسعه رشته ریاضی فیزیک در مناطق برخوردار اتفاق افتاده است. یکی از دلایل این پدیده را باید در کمبود نیروی انسانی متخصص در مناطق محروم جستجو کرد.

ü توزیع دانش آموزان دوره پیش دانشگاهی در رشته های مختلف نسبت به وضعیت متوسطه متعادل تر و مناسب تر است، به طوری که در سال های مورد بررسی بین 28 تا 34 درصد دانش آموزان در رشته ریاضی فیزیک و 32 تا 34 درصد در رشته علوم تجربی و 33 تا 37 درصد در رشته علوم انسانی و 0/7 تا 1/2 درصد در رشته هنر به تحصیل اشتغال داشته اند. البته به جز رشته ریاضی فیزیک در سایر رشته ها تعداد دختران بیشتر از پسران است، به گونه ای که این تفاوت در پذیرش دانشجو در دوره آموزش عالی نیز تأثیرگذار بوده است.

ü از سال تأسیس دوره پیش دانشگاهی تا کنون همه ساله حجم بالایی از فارغ التحصیلان سال سوم نظری به این دوره راه یافته اند. به طوری که بیش از 70 درصد به مراکز روزانه و در مجموع بیش از 95 درصد به دوره پیش دانشگاهی اعم از روزانه و بزرگسال راه یافته اند. بنابراین دوره پیش دانشگاهی نتوانسته است نقش خود را در کاهش داوطلبان ورود به دانشگاهها ایفا نماید. به عبارت دیگر این دوره به اهداف اصلی خود مبنی بر کاهش داوطلبان کنکور متناسب با ظرفیت پذیرش دانشگاهها و هدایت افرادی که موفق به قبولی در دانشگاهها نمی شوند به سمت آموزش های حرفه ای و مهارتی نائل نیامده است. علت اصلی این امر مصوبه مجلس شورای اسلامی مبنی بر عدم محدودیت برای ورود به دوره ی پیش دانشگاهی است.

ü درصد قبولی در تمامی پایه‌های دوره ابتدایی روندی نسبتاً صعودی داشته و بیشترین نرخ درصد قبولی در این دوره در پایه پنجم روی داده است. لازم به یادآوری است که اصلاح آیین نامه امتحانات و تسهیل در ارتقاء مهم‌ترین عامل این افزایش است.

ü درصد قبولی در پایه اول ابتدایی در مقایسه با سایر پایه‌ها کم‌تر است، عدم آمادگی دانش‌آموزان برای ورود به دبستان به خصوص در مناطق دو زبانه، عدم توانمندی و مهارت‌های لازم در معلمان پایه اول، به ویژه افراد حق‌التدریس، آموزشیاران به استخدام در آمده و سرباز معلمان می‌تواند در این رویداد مؤثر باشد.

ü درصد قبولی در تمامی پایه‌های دوره راهنمایی نیز روندی صعودی دارد و نرخ قبولی در پایه دوم بیشتر از سایر پایه‌ها است وضعیت تحصیلی دختران در این دوره بهتر از پسران است.

ü درصد قبولی در پایه اول متوسطه طی سال‌های مورد بررسی از 70/2 درصد به 74 درصد رسیده است، اگرچه روند قبولی صعودی است لیکن میزان افت تحصیلی در این پایه بالا است، ضعف پایه تحصیلی در دوره راهنمایی بدلیل حق استفاده دو بار از تبصره در هر درس (قبولی در درس با نمره کمتر از ده)، شرایط سنی دوران بلوغ در پسران، افزایش تعدد و تنوع دروس در این پایه نسبت به دوره راهنمایی را می‌توان از دلایل وجود افت در این پایه دانست.

ü میانگین نمرات امتحانات نهایی دانش‌آموزان سال‌های سوم متوسطه در طی سال‌های مورد بررسی، رو به کاهش است این وضعیت در دروس عمومی و دروس تخصصی هر یک از رشته‌های متوسطه نظری مشهود است. اگرچه پسران و دختران در این صفت مشترکند لیکن میانگین نمرات دروس نهایی دختران بالاتر از پسران است. در بعضی از دروس تخصصی میانگین نمرات به زیر ده نیز رسیده است، در این بررسی افت کیفی دانش‌آموزان در کلیه دروس به ویژه در رشته ادبیات و علوم انسانی مشاهده می‌شود.

ü درصد فارغ‌التحصیلی در دوره‌های ابتدایی و راهنمایی مناسب است، لیکن در دوره متوسطه و پیش‌دانشگاهی درصد قابل توجهی از دانش‌آموزان فارغ‌التحصیل نمی‌شوند.

ü میزان پذیرش دانشجو در آزمون سراسری دانشگاه‌ها روندی افزایشی دارد و درصد پذیرفته شدگان دختر در سال‌های 80 تا 85 در هر یک از 5 گروه آزمایشی بیشتر از پسران بوده است به گونه‌ای که در برخی از گروه‌های آزمایشی دختران بیش از دو برابر پسران پذیرفته می‌شوند.

## 5-2-2 - نیروی انسانی :

در فرایند تعلیم و تربیت، عوامل متعددی، در اجرای برنامه‌های آموزشی و پرورشی و دستیابی به اهداف موردنظر دخالت دارند.

در میان این عوامل، نیروی انسانی مهم‌ترین عامل و اساسی‌ترین رکن آموزش و پرورش قلمداد می‌شود و نسبت به دیگر عوامل (محتوا و برنامه‌ی درسی، فضا، تجهیزات، منابع مالی، قوانین و مقررات و...) همانند نخ تسیخ نقش پیوند دهنده بین سایر اجزا و مهره‌ها را به عهده دارد و می‌توان گفت واسطه العقد فرایند تعلیم و تربیت است. هر برنامه‌ی آموزشی و کتاب درسی پرمحتوا و مناسب، اگر در بهترین مدارس و با کامل‌ترین تجهیزات و امکانات هم به اجرا درآید، بدون وجود مربی و معلم ماهر، توانمند و با انگیزه، زمینه توفیق نخواهد داشت.

بر این اساس به جرأت می‌توان گفت؛ تحقق اهداف تربیتی سند چشم‌انداز بیست ساله جمهوری اسلامی ایران و شکل‌گیری جامعه مطلوب توصیف شده در سند یاد شده، مستلزم عملکرد مطلوب و موفق دستگاهها و نهادهای آموزشی و تربیتی کشور، به ویژه آموزش و پرورش است و توسعه، تعالی و موفقیت دستگاه عظیم آموزش و پرورش در این برنامه حساس و راهبردی، نیز در گرو بهره‌مندی از نیروی انسانی توانمند و با انگیزه خواهد بود.

### الف - ویژگی‌های نیروی انسانی آموزش و پرورش

تبیین سیاست‌های کلان و تدوین راهبردها و سیاست‌های اجرایی منطقی در خصوص نیروی انسانی آموزش و پرورش، مستلزم آن است که با شناخت مناسب و کافی از شرایط اشتغال و به کارگیری این عامل اساسی و تغییر و تحولات مترتب بر آن در طول خدمت، تجزیه و تحلیل دقیق و کارشناسانه‌ای از کلیه مراحل (تربیت، تأمین، استخدام، نگهداشت، آموزش، ارتقاء، ارزشیابی و...) صورت پذیرد. بدین منظور برخی از شرایط و عوامل بارز و تأثیرگذار بر وضعیت نیروی انسانی دستگاه عظیم تعلیم و تربیت مورد بررسی قرار می‌گیرند:

1- گستردگی قلمرو و کثرت نیرو - وزارت آموزش و پرورش حسب تکالیف مقرر در قانون اساسی و قوانین موضوعه و... موظف است امکان دسترسی همه لازم‌التعلیمان کشور را تا پایان دوره‌ی متوسطه فراهم سازد. بر همین اساس دامنه فعالیت آموزش و پرورش از طریق تأسیس و اداره مدارس در تمامی مناطق و روستاهای کشور گسترده شده و در مقایسه با سایر دستگاههای اجرایی، بیشترین واحد عملیاتی را در شهرها و روستاها، در قالب مدرسه دایر کرده و اداره می‌کند. بر مبنای آمارهای مربوط به سال تحصیلی 85-86، یک میلیون و هفتاد هزار نیروی شاغل در 716 منطقه آموزشی.

این بزرگی و گستردگی حجم و تعداد نیروی انسانی، در عین حال که به صورت یک منبع انسانی فرهیخته و فعال می‌تواند به عنوان یک ابزار کارآمد و به مثابه فرصتی طلایی برای برنامه‌ریزان و سیاستگذاران در حوزه فرهنگی مورد توجه قرار گیرد، متأسفانه برای خود آموزش و پرورش به عاملی تهدیدآمیز و محدودیت‌زا تبدیل گشته و در کشاکش مباحث معیشتی، همواره از سوی مراجع تصمیم‌گیر، علت و عامل عدم امکان رفع این قبیل مشکلات عنوان شده است.

2- تخصصی بودن حرفه معلمی - امروزه سرعت تحولات علوم و فناوری در دنیا به حدی خیره‌کننده و شگفت‌آور شده که دانش بشری در مدت کوتاهی رنگ و بوی کهنگی به خود می‌گیرد. افزون بر این، در عصر کنونی توسعه فناوری اطلاعات، زمینه ساز تبادل آسان و سریع حجم انبوهی از اطلاعات علمی، تحقیقاتی و فنی و

پیام‌های تربیتی میان ساکنان کره خاکی و از جمله دانش‌آموزان و اولیای آنها در کشور ما شده است. علاوه بر این، تعلیم و تربیت در کشور ما که مبتنی بر ارزشهای والای اسلام و اهداف و آرمانهای انقلاب اسلامی و راهبردها و جهت‌گیری‌های منبعث از قانون اساسی است، اهمیت و حساسیت ویژه و در خور توجهی دارد و نسل نوپای کنونی قرار است به عنوان عامل اصلی و عنصر اساسی برای ساختن جامعه‌ای متکی بر سرمایه انسانی، که در سند چشم‌انداز بیست‌ساله مورد توجه قرار گرفته، در این دستگاه عظیم تعلیم و تربیت و توسط نیروی انسانی شاغل در آن تربیت شود. در چنین شرایطی دیگر معلمی و مشاغل پیرامونی آن (پیرامعلمی) شغلی ساده و ابتدایی نیست که هر شخص از راه رسیده و بدون توانمندی‌های علمی و مهارت‌های حرفه‌ای بتواند عهده‌دار آن شود. در دنیای امروز معلمی حرفه‌ای کاملاً تخصصی است و کسی که عهده‌دار این مسئولیت مهم می‌شود، باید از حداقل شرایط تعریف شده‌ای برخوردار باشد و پس از سپری کردن دوره‌های تربیت معلم و فراگیری مهارت‌های حرفه‌ای، مهیای انجام این وظیفه خطیر گردد.

3- حرکت جغرافیایی (افقی) نیروی انسانی - از دیرباز کمبود نیروی انسانی مورد نیاز در استان‌ها، مناطق محروم، روستایی و عشایری آموزش و پرورش را بر آن داشته تا نیروی مورد نیاز خود را در دیگر نقاط کشور (استان‌ها و مناطق توسعه یافته) تأمین و به مناطق نیازمند اعزام نماید. این گروه از معلمان طی یک دوره‌ی چندساله (2 تا 5 سال خدمت) انتظار دارند به مراکز شهرها و بخش‌های مورد نظر خود انتقال یابند. لاجرم همه ساله تعداد قابل توجهی از معلمان در سطح شهرستان، ناحیه و منطقه‌ی آموزشی جابجا می‌شوند و گروهی نیز متقاضی انتقال از یک شهرستان به شهرستان دیگر در درون استان و یا خارج از استان می‌باشند. این چرخه نقل و انتقالات همه سال تکرار می‌شود و هزاران نفر از معلمان از مناطق بالنسبه محروم، به مناطق و مراکز شهرهای برخوردار منتقل می‌شوند نیروی انسانی مورد نیاز مناطق برخوردار از بین متقاضیان انتقال تأمین می‌شود و سهمیه استخدامی جدید به مناطق محروم و دوردست تخصیص داده می‌شود.

علاوه بر آن آموزش و پرورش حسب نیاز، بیشترین نیروی انسانی زن را در استخدام خود دارد و با عنایت به تابعیت عرفی زنان از تصمیمات همسرانشان در خصوص محل سکونت در اغلب موارد با نقل و انتقال کارکنان مرد که در استخدام سایر دستگاه‌های دولتی هستند، توقع و انتظار این است که آموزش و پرورش به تبعیت از انتقال همسر همکار فرهنگی زن را به مقصد انتقال همسر (مرد) منتقل نماید. اگر چه مبدأ با نیاز شدید و مقصد با تورم نیرو مواجه باشد و این امر یکی از معضلات دیرینه‌ی آموزش و پرورش است اما عکس آن صادق نیست بدین معنی که سایر دستگاه‌ها، کارمند زن خود را به تبعیت از معلمان مرد انتقال یافته، منتقل نمی‌کنند.

نقل و انتقال سالانه‌ی معلمان موجب شده است که همه ساله نیروهای جدیدالاستخدام در مناطق محروم و نیروهای باسابقه در مراکز شهرها و نقاط برخوردار خدمت کنند. بررسی‌های صورت گرفته بر روی منابع انسانی آموزش و پرورش نشان می‌دهد که اجرای سیاست بومی‌پذیری زمینه‌ی ماندگاری آنان را در محل خدمت اولیه افزایش می‌دهد، در حالی که نیروهای غیر بومی در همان دو سه سال اول خدمت درصدد انتقال به مناطق بوم خود برمی‌آیند. به همین دلیل است که در دو دهه‌ی اخیر سیاست بومی‌پذیری در آموزش و پرورش تا حدودی نقل و انتقال برون‌استانی را کاهش داده است.

4- ادامه تحصیل و انتقال بین دوره‌ای (حرکت عمودی) نیرو - تفاوت ساعات و روزهای موظف هفتگی آموزگاران دوره‌ی ابتدایی با دبیران دوره‌های راهنمایی تحصیلی و متوسطه و شأن و اعتبار اجتماعی مناسب‌تر دبیران در مقایسه با آموزگاران و همچنین استقرار اغلب دبیرستان‌ها و هنرستان‌ها و مراکز پیش‌دانشگاهی در شهرها و مراکز بخش‌ها و به تبع آن تعیین محل خدمت دبیران این مراکز آموزشی در شهرها و مناطق مرکزی از عوامل تمایل آموزگاران مدارس به انتقال به دوره‌های بالاتر است. وجود زمینه‌های مناسب برای ادامه تحصیل آموزگاران، موجب انتقال (فرار) معلمان از دوره ابتدایی به دوره‌های راهنمایی تحصیلی و متوسطه و پیش‌دانشگاهی می‌گردد. مشابه این رویداد، با حجم کمتر، از راهنمایی به متوسطه نیز مشهود است. این فعل و انفعالات در واقع تجربه ارزشمند معلمان در دوره‌ی مربوط را که سرمایه‌ای گرانبها در فرایند یاددهی - یادگیری به شمار می‌آید، به هدر می‌دهد. در بررسی عوامل زمینه‌ساز این رویداد ناگوار، می‌توان تنزل جایگاه و منزلت اجتماعی آموزگاران ابتدایی و همچنین وجود زمینه‌های ادامه تحصیل لجام‌گسیخته معلمان در مؤسسات بیرون از آموزش و پرورش و در رشته‌های غالباً غیر مرتبط را از مهم‌ترین عوامل این پدیده دانست. بنابراین برنامه‌ریزی مناسب برای ادامه‌ی تحصیل نظام‌مند در رشته‌های مورد نیاز و اتخاذ تدابیر لازم، برای ایجاد انگیزه ماندگاری معلمان در دوره ابتدایی، اجتناب‌ناپذیر است. در غیر این صورت ممانعت از این حرکت و اجابت نکردن انتظارات معلمان برای انتقال به دوره‌های بالاتر، بی‌انگیزگی و افت کارایی آنان را تشدید خواهد کرد.

#### ب - بررسی روند تحولات در نیروی انسانی آموزش و پرورش طی سال‌های گذشته

1- روشهای تأمین نیروی انسانی برای آموزش و پرورش طی سال‌های اخیر - پیشینه تأمین نیروی موردنیاز برای آموزش و پرورش، به ده‌ها سال قبل یعنی به زمان تأسیس دارالفنون و به کارگیری معلمان اتریشی، هلندی و فرانسوی توسط امیرکبیر باز می‌گردد. تأسیس دارالمعلمین و دارالمعلمات در سال 1297 شمسی را می‌توان نقطه آغاز تأمین نیروی موردنیاز آموزش و پرورش از طریق تربیت معلم در داخل کشور قلمداد کرد. از آن تاریخ تاکنون، روشهای متعددی برای تأمین نیروی انسانی آموزش و پرورش به کار گرفته شده است که بررسی آنها مستلزم فرصت و مجال مناسب دیگری است. در سال‌های اخیر آموزش و پرورش از چند روش برای تأمین معلم استفاده کرده که اهم آنها عبارتند از:

- 1-1- استخدام فارغ‌التحصیلان مراکز تربیت معلم؛
- 1-2- استخدام فارغ‌التحصیلان دانشسراهای سه ساله (کاردانی پیوسته)؛
- 1-3- پذیرش و استخدام دانشجو در رشته‌های دبیری دانشگاهها؛
- 1-4- اخذ تعهد خدمت از دانشجویان رشته‌های محض (غیر دبیری)؛
- 1-5- جذب و استخدام نیروهای حق‌التدریس؛
- 1-6- استخدام فارغ‌التحصیلان دانشگاهها (استخدام آزاد)؛
- 1-7- استخدام آموزشیاران بر اساس مصوبه مجلس شورای اسلامی؛
- 1-8- به کارگیری سرباز معلم؛
- 1-9- بهره‌گیری از ساعات غیر موظف معلمان موجود (با پرداخت حق‌التدریس)؛

## 10-1- انتقال نیرو از سایر دستگاهها (به تعداد محدود و اندک)؛

جدول شماره 30 که برگرفته از گزارش‌های منتشر شده توسط دفتر آمار، برنامه ریزی و بودجه وزارت آموزش و پرورش، در آبان ماه 1385 می‌باشد، مهم‌ترین روش‌های تأمین نیروی انسانی را طی سال‌های اخیر نشان می‌دهد.

جدول شماره 30- آمار نیروهای جذب شده به آموزش و پرورش از سال تحصیلی 68-69 لغایت 84-85

آموزشیاران نهضت	سرباز معلم	حق التدریس	استخدام داوطلبان آزاد	رشته‌های دیبری	فارغ التحصیلان مراکز تربیت معلم	سال تحصیلی
0	6847	53584	11187	300	5161	84-85
4200	8515	81191	2080	347	4247	83-84
456	8493	84092	2819	268	4556	82-83
11881	7985	4431	200	549	5449	81-82
9000	7900	2301	14965	600	4950	80-81
3100	5948	1748	0	600	6932	79-80
400	6564	1740	0	1200	5060	78-79
0	5562	4208	550	2420	16200	77-78
24593	6500	11475	37453	5806	5181	76-77
0	6564	37811	27214	8659	6627	75-76
4000	4621	44990	20278	8757	8861	74-75
1055	3410	52082	14710	9740	17042	73-74
0	0	50216	0	9692	34767	72-73
1689	10883	62071	11116	6816	32068	71-72
1277	2022	76971	25464	4697	31839	70-71
1259	2943	67343	19454	5905	28973	69-70
1990	1879	68435	13771	5071	24357	68-69
60244	96636	704689	201261	71427	242270	جمع

2- روند تغییرات در نیاز آموزش و پرورش به نیروی انسانی - کاهش جمعیت دانش‌آموزی طی سال‌های اخیر، مسئولان کشور را متوقع کرده است که از آمار نیروی انسانی آموزش و پرورش نیز به همان نسبت، کاسته شود اما به‌رغم کاهش قریب به 4 میلیون نفر از دانش‌آموزان طی ده سال اخیر، نیاز آموزش و پرورش به نیروی انسانی نه تنها کاهش نیافته، بلکه در بعضی سال‌ها روند افزایشی (معکوس) نیز داشته است، واقعیت آن است که مبنای نیاز آموزش و پرورش به نیروی انسانی، تعداد کلاس‌هایی است که تشکیل می‌شود و ارتباط صددر صد با جمعیت دانش‌آموزان ندارد؛ بدین معنا که کاهش جمعیت دانش‌آموزان عمدتاً موجب کاهش تراکم دانش‌آموز در کلاس می‌گردد براساس محاسبات واقعی و شاخص تشکیل کلاس به ازاء کاهش جمعیتی معادل 4 کلاس فقط یک کلاس کاهش می‌یابد. علاوه بر این، پدیده مهاجرت مردم از روستاها به شهرها نیز سبب می‌شود کلاس‌های روستایی خلوت و کم جمعیت شوند که به

دلیل سیاست‌های کلی آموزش و پرورش مبنی بر توجه ویژه به مناطق محروم و روستایی و جلوگیری از بازماندن افراد از نعمت آموزش، کلاس‌های روستایی با جمعیت انگشت شمار، کماکان دایر می‌مانند و لکن جمعیت مهاجرت کرده به حاشیه شهرها که اغلب دارای کلاس‌های پر تراکم هستند، افزایش کلاس را در این گونه مناطق به دنبال دارد.

با توجه به بررسی‌های آماری در مبحث اول (وضعیت دانش آموزی) به رغم کاهش تعداد دانش آموزان، به ویژه در دوره ابتدایی، تعداد 2507 واحد آموزشی در دوره راهنمای تحصیلی و 10980 واحد آموزشی در دوره متوسطه با 34415 کلاس در طی سال‌های 79-80 تا 85-86 افزایش یافته است. بر طبق شاخص‌های موجود نیروی دوره متوسطه به ازای هر کلاس قریب به سه برابر و در شاخه‌ی کاردانش بیش از 5 برابر دوره ابتدایی است، موارد مذکور افزایش نیاز به نیرو را موجب شده است.

به این ترتیب، با توجه به توسعه روزافزون آموزش در مناطق محروم و نیازمند و روند افزایشی نرخ پوشش تحصیلی، به ویژه در دوره‌های راهنمایی و متوسطه و پیش‌دانشگاهی، به رغم کاهش قابل ملاحظه‌ی جمعیت دانش آموزی واحدهای آموزشی در دوره راهنمایی تحصیلی و متوسطه و تعداد کلاس‌های در دوره متوسطه افزایش یافته است.

جدول شماره 31 روند تغییرات در چهار عامل اساسی: دانش آموز، کلاس دایر، تراکم دانش آموز در کلاس و نیروی انسانی مورد نیاز را از سال 77-78 تا سال 84-85، نشان می‌دهند.

جدول شماره 31 - مقایسه تغییرات عوامل آموزشی و تأثیر آنها در نیاز به نیروی انسانی در دوره‌های مختلف تحصیلی در سال‌های تحصیلی 77-78 و 84-85

سال تحصیلی	دانش آموز	تراکم	کلاس دایر	نیروی مورد نیاز	نیروی موجود	مقایسه نیاز با موجودی (کمبود)
77-78	18851914	28/9	651441	1258231	1030188	228043
84-85	15354714	22/8	674709	1260718	1024589	236192
تغییرات	-3497200	-6/1	23268	2487	-5577	8149
تغییرات به درصد	-18/5	-21	3/57	0/2	-0/5	3/6

نیروی مورد نیاز شامل کل نیاز، اعم از آموزشی، اداری و خدماتی است که بر مبنای ضرایب مصوب هیأت وزیران موضوع تبصره 37 قانون برنامه پنج ساله دوم توسعه که هنوز ملاک عمل می‌باشد، محاسبه شده است. نیروی مورد نیاز کلاس‌های آمادگی و فعالیت‌های اداری ادارات لحاظ نشده است.

**3- تحولات در مدارج علمی و سطح تحصیلات فرهنگیان - وزارت آموزش و پرورش طی دهه‌ی اخیر با همکاری و مساعدت وزارت علوم، تحقیقات و فناوری برنامه‌های مناسب و هدفمندی را برای ادامه‌ی تحصیل معلمان طراحی و اجرا کرده است.**

همچنین فرصت‌های تحصیلی گسترده‌ای که خارج از حیطه کنترل آموزش و پرورش در سطح جامعه، برای فرهنگیان مهیاست، موجب شده تا فرهنگیان در سطح چشمگیری سطح تحصیلات خود را ارتقاء بخشند. علاوه بر این، وزارت آموزش و پرورش در این سال‌ها کوشیده است تا از جذب و استخدام افراد با مدرک تحصیلی کمتر از فوق دیپلم تا حد ممکن اجتناب ورزد و سطح پذیرش‌ها عمدتاً معطوف به دارندگان مدرک تحصیلی حداقل فوق دیپلم و بالاتر شود؛ هر چند که در مواردی از قبیل الزام قانونی استخدام آموزشیاران نهضت سوادآموزی ناگزیر به

استخدام ده‌ها هزار نفر آموزشیار دیپلم گردیده است و با مصوبه‌ی سال 1383 مجلس شورای اسلامی مبنی بر استخدام 40 هزار نفر از افراد حق‌التدریس حتی با مدرک فوق دیپلم ترکیب کارکنان در شاخص سطح تحصیلات از تناسب و مطلوبیت خود فاصله گرفته است. در هر صورت با رو به اتمام گذاردن تدریجی جمعیت آموزشیاران واجد شرایط برای استخدام رسمی و خروج قابل ملاحظه‌ی دارندگان مدارک تحصیلی پایین به سبب بازنشستگی و ... و همچنین با توجه به مصوبه‌ی اسفند ماه سال 1383 هیأت محترم وزیران مبنی بر تعیین حداقل مدرک تحصیلی لیسانس و فوق لیسانس برای نیروهای آموزشی دوره‌های ابتدایی، راهنمایی و متوسطه و به تبع آن تمهیداتی که وزارت آموزش و پرورش برای جذب افراد با مدرک تحصیلی بالاتر و نیز فراهم ساختن دوره‌های ادامه تحصیل هدفمند برای فرهنگیان، فراهم کرده است، انتظار می‌رود ترکیب نیروی انسانی آموزش و پرورش در شاخص مدرک تحصیلی و میانگین سطح تحصیلات کارکنان، روند بهبود و ارتقاء سریعتری پیدا کند.

جداول شماره‌ی 32 و 33 روند تحولات در توزیع جمعیتی کارکنان آموزش و پرورش برحسب مدرک تحصیلی و نیز میانگین سطح تحصیلات آنان در سال‌های اخیر را نشان می‌دهند:

جدول شماره 32 - توزیع معلمان برحسب مدرک تحصیلی در کل دوره‌های تحصیلی از سال تحصیلی 77-76 تا 84-83

سال مدرک تحصیلی	76 - 77	77-78	78-79	79-80	80-81	81-82	82-83	83-84
فوق لیسانس و بالاتر	6909	8077	8111	9675	11525	13932	16920	20548
لیسانس	137217	156725	192412	211730	232622	262644	279923	298339
فوق دیپلم	237946	248979	246814	237078	226752	219559	213861	208311
دیپلم و کمتر	205290	210830	198221	186976	173487	154094	152998	151910
جمع	587362	624611	645558	645459	644386	650229	663702	679108

جدول شماره 33 - میانگین سطح تحصیلات معلمان از سال تحصیلی 77-76 تا 84-83

سال دوره	76 - 77	77-78	78-79	79-80	80-81	81-82	82-83	83-84
ابتدایی	12/75	12/83	12/94	13/02	13/13	13/33	13/38	13/43



14/90	14/78	14/69	14/53	14/45	14/32	14/21	14/16	راهنمایی
16/05	16/01	15/96	15/92	15/86	15/77	15/69	15/63	متوسطه و پیش‌دانشگاهی
14/62	14/51	14/40	14/22	14/10	13/99	13/86	13/76	جمع سه دوره

همان‌گونه که ملاحظه می‌شود:

1- در حال حاضر میانگین سطح تحصیلات معلمان در دوره متوسطه و پیش‌دانشگاهی از حد لیسانس فراتر رفته است.

2- ترکیب کارکنان آموزش و پرورش مستمراً به نفع دارندگان مدرک بالاتر در حال تغییر است.

### ج - تبیین وضع موجود نیروی انسانی آموزش و پرورش

#### • توصیف وضع موجود در ابعاد کمی:

1- دوره‌ی پیش‌دبستانی (آمادگی) - دوره‌ی پیش‌دبستانی اگرچه در کشور ما پیشینه و سابقه نسبتاً طولانی دارد، لکن آموزش در این دوره هیچ‌گاه به صورت قانونی به عنوان وظیفه رسمی وزارت آموزش و پرورش به شمار نیامده است.

در عین حال با تصویب اساسنامه جدید دوره‌ی پیش‌دبستانی در شورای عالی آموزش و پرورش که براساس مجوزها و مصوبات شورای عالی انقلاب فرهنگی صورت پذیرفته است، زمینه و مبنای بسیار مساعدی را برای توسعه این دوره فراهم آورده است. از پیروزی انقلاب اسلامی تاکنون، وزارت آموزش و پرورش هیچ نیرویی را برای اشتغال در دوره‌ی پیش‌دبستانی تربیت و استخدام نکرده است و این دوره طی سال‌های اخیر نیروی موردنیاز خود را از محل مازاد نیروی انسانی دوره‌ی ابتدایی تأمین کرده است. برابر آمارهای سال تحصیلی 85-86، در مجموع از کل کارکنان رسمی و پیمانی شاغل در وزارت آموزش و پرورش، 15783 نفر کارمند\* و 573 نفر کادر خدماتی در دوره‌ی آمادگی اشتغال دارند جزئیات بیشتر از وضعیت کمی نیروهای شاغل در دوره‌ی پیش‌دبستانی در جدول شماره‌ی 34 قابل مشاهده است:

جدول شماره 34 - آمار کارکنان دوره‌ی آمادگی کشور در سال تحصیلی 85-86

خدمتایی			کارمند (آموزشی و اداری)			نوع اشتغال جنسیت
جمع	زن	مرد	جمع	زن	مرد	
329	171	158	15388	13426	1962	نوع استخدام رسمی

\* منظور از کارمند، کلیه‌ی کارکنان غیر خدماتی شاغل در بخش آموزشی، اداری، تربیتی و دفتری است.

۲۴۴	۲۱۷	۲۷	۳۹۵	۳۹۰	۵	پیمانی
۵۷۳	۳۸۸	۱۸۵	۱۵۷۸۳	۱۳۸۱۶	۱۹۶۷	جمع
-	-	-	۳۹	۳۸	۱	حقوق تدریس و قراردادی
.	.	.	-	-	-	حقوق انتظافی

2- دوره‌ی ابتدایی - در سال تحصیلی 85-86، از کل کارمندان رسمی و پیمانی دوره ابتدایی، 45/22% مرد و 54/78% زن بوده اند. همچنین تعداد 267516 نفر (80/4%) به عنوان معلم (معلم + مدیر معلم + معلم ورزش)، تمام یا بیشتر ساعات موظف خود را به امر تدریس پرداخته‌اند و بقیه کارمندان به سایر فعالیتهای واحد آموزشی از قبیل مدیریت، معاونت، دفترداری، نظارتی و کیفیت بخشی و غیره مشغول خدمت بوده‌اند.

توزیع درصدی معلمان فوق الذکر بر حسب مدرک تحصیلی به شرح زیر بوده است:

دیپلم 38%، فوق دیپلم 37/5%، لیسانس و بالاتر 23/9%، کمتر از دیپلم 0/6%

نسبت دانش آموز به معلم در سال تحصیلی 85-86 در مدارس شهری ابتدایی 23/6 نفر و در مدارس روستایی 19/2 نفر و در شهر و روستا 21/79 نفر بوده است که در مقایسه با سال قبل (21/8 نفر) تغییر قابل ملاحظه‌ای نداشته است. اطلاعات تکمیلی در خصوص دوره‌ی ابتدایی از جدول شماره 35 قابل دریافت است:

جدول شماره 35 - آمار کارکنان دوره‌ی ابتدایی کشور در سال تحصیلی 86-1385

خدماتی			کارمند (آموزشی و اداری)			نوع اشتغال جنسیت
جمع	زن	مرد	جمع	زن	مرد	
۸۲۳۵	۱۱۰۸	۷۱۲۷	۳۳۰۷۶۸	۱۸۰۷۹۵	۱۴۹۹۷۳	رسمی
۳۰۴۷	۱۶۲۲	۱۴۲۵	۲۰۶۳	۱۵۴۶	۵۱۷	پیمانی
۱۱۲۸۲	۲۷۳۰	۸۵۵۲	۳۳۲۸۳۱	۱۸۲۳۴۱	۱۵۰۴۹۰	جمع
-	-	-	۱۳۲۶۲	۷۸۹۶	۵۳۶۶	حقوق تدریس
۲۲	۹	۱۳	-	-	-	قراردادی و حقوق انتظافی

3- دوره‌ی راهنمایی تحصیلی - از کل کارمندان رسمی و پیمانی شاغل در وزارت آموزش و پرورش تعداد 254759 نفر در مدارس راهنمایی خدمت می‌کنند.

از تعداد مذکور 181045 نفر به عنوان معلم به امر تدریس اشتغال داشته و بقیه در مشاغل مدیریت، معاونت، کارهای اداری و دفتری، نظارتی و کیفیت بخشی و غیره مشغول خدمت بوده‌اند.

نسبت معلمان به کل کارمندان آموزشی و اداری مدارس راهنمایی تحصیلی 71/1% بوده است.

تعداد 124472 نفر (48/9%) از کارمندان مدارس راهنمایی تحصیلی رزن تشکیل داده است.

جدول شماره ی 36 ، وضعیت کامل تری را از نیروی انسانی شاغل در دوره راهنمایی نشان می دهند:

جدول شماره ی 36 - آمار کارکنان دوره ی راهنمایی کشور در سال تحصیلی 86-1385

نوع اشتغال	کارمند (آموزشی و اداری)			خدماتی		
	مرد	زن	جمع	مرد	زن	جمع
رسمی	۱۲۹۴۴۷	۱۲۳۳۳۵	۲۵۲۷۸۲	۷۵۰۶	۸۲۳	۸۳۲۹
پیمانی	۸۴۰	۱۱۳۷	۱۹۷۷	۱۶۵۱	۱۱۷۴	۲۸۲۵
جمع	۱۳۰۲۸۷	۱۲۴۴۷۲	۲۵۴۷۵۹	۹۱۵۷	۱۹۹۷	۱۱۱۵۷
حوالتدريس و قراردادی	۴۴۷۵	۹۸۷۵	۱۴۳۵۰	-	-	-
قراردادی و حقتنظیفی	-	-	-	۹	۳	۱۲

4- دوره متوسطه و پیش دانشگاهی - در سال تحصیلی 86-85 تعداد کل کارمندان شاغل در دوره متوسطه و پیش دانشگاهی 297890 نفر بوده که حدود 82/8% آنها دارای مدرک تحصیلی لیسانس و بالاتر بوده اند. از کل کارمندان تعداد 190442 نفر (9/63%) به عنوان دبیر و یا هنرآموز در کار تدریس فعالیت داشته اند و بقیه با عناوینی از قبیل رئیس و معاون دبیرستان ، دفتردار، مربی پرورشی و ... مشغول خدمت بوده اند. از کل کارمندان متوسطه تعداد 147248 نفر (43/49%) مرد و 150642 نفر (57/50%) زن می باشند.

جدول شماره ی 37 - توزیع دبیران و هنر آموزان (رسمی و پیمانی) دوره متوسطه و پیش دانشگاهی در سال تحصیلی 86-1385

جنسیت	مرد و زن					جنسیت				
	لیسانس و بالاتر	فوق دیپلم	دیپلم	کمزای	جمع	لیسانس و بالاتر	فوق دیپلم	دیپلم	کمزای	جمع
تعداد دبیران و هنرآموزان	۱۷۱۷۲۵	۱۱۱۱۱	۱۵۱۱۱	۱۸	۱۹۰۴۴۱	۹۱۲۴۵	۱۱۱۱۱	۱۵۱۱۱	۱۸	۱۰۰۵۱۱
درصد	۹۱/۸۰	۱/۲۷	-/۸۱	-/۱	۱۰۰	۹۱/۲۹	۱/۸۱	-/۸۱	-/۱	۱۰۰
تعداد کل کارمندان	۱۴۱۱۹۵	۱۱۸۷۱	۱۱۰۴۲	۱۱۷۱	۱۹۷۸۹۰	۱۱۹۴۱	۱۳۱۰	۸۰۹۸	۱۸۸	۱۵۰۱۴۱
درصد	۸۱/۸۱	۶/۰۱	۷/۴۰	-/۷۱	۱۰۰	۸۵/۲۲	۸/۷۷	۵/۲۸	-/۱۱	۱۰۰

جدول شماره ی 38 - توزیع کل کارمندان (رسمی، پیمانی) لیسانس و بالاتر دوره متوسطه و پیش دانشگاهی در سال تحصیلی 86-1385

رشته تحصیلی	مرد	زن	جمع	درصد بر اساس رشته
ریاضی - آمار	۱۱۸۱۹	۱۱۸۴۷	۱۶۱۷۱	۱۰۰
فیزیک	۵۱۵۱	۱۱۳۱	۱۱۸۸۱	۴/۸۱
شیمی - همدستی شیمی	۵۲۸۷	۷۱۷۰	۱۲۰۵۷	۵/۱۹
زیست شناسی	۴۲۱۹	۷۵۰۱	۱۱۸۲۱	۴/۷۹
زبان فارسی	۹۴۱	۹۸۱	۱۹۲۱	-/۷۸
زبان و ادبیات فارسی	۱۴۱۹۵	۱۹۲۱۱	۳۳۹۱۱	۱۳/۷۷
زبان و ادبیات عرب	۴۳۴۸	۴۵۱۹	۸۹۱۷	۳/۱۱
ادبیات	۱۱۲۵۳	۱۱۴۸۱	۲۰۸۳۴	۱۱/۵۰
کاروبار	۳۱۱۵	۳۱۹۱	۶۳۰۶	۱/۱۱
جغرافیا	۳۹۱۱	۳۷۷۴	۷۶۸۵	۳/۱۱
زبان انگلیسی	۱۳۱۳۳	۸۷۹۱	۱۵۱۱۵	۱/۱۳
علوم اجتماعی و جامعه شناسی	۴۷۰۴	۵۱۱۴	۹۸۱۸	۴/۰۰

۱۴/۰۸	۳۴۷۴۵	۱۷۴۶۹	۱۷۳۶۱	علوم تربیتی
۳/۰۱	۷۵۴۷	۳۷۱۵	۳۸۳۶	تربیت بدنی
۱/۴۳	۳۵۱۷	۳۴۱	۳۱۸۵	مهندسی برق وخابرات
۱/۱۴	۱۸۱۸	۱۷۷	۱۵۴۱	مهندسی راه و ساختمان و رشته‌های وابسته
۱/۴۱	۳۱۱۱	۱۴۳	۳۴۱۸	مهندسی مکانیک و صنایع و ماشین افزار
-/۸۱	۱۱۱۴	۴۷۱	۱۱۴۸	مهندسی کشاورزی و رشته‌های مشابه
-/۵۸	۱۴۳۱	۱۱۵	۷۷۱	سایر رشته‌های مهندسی
۳/۰۱	۷۴۴۹	۳۱۴۴	۳۸۰۵	اقتصاد و بازرگانی
۱/۸۹	۷۱۳۴	۳۸۹۷	۳۱۳۷	سایر رشته‌ها
۱۰۰/۰۰	۱۴۱۱۹۵	۱۱۹۱۴۱	۱۱۷۵۴۹	جمع

جدول شماره 39، بیانگر برخی اطلاعات تکمیلی در خصوص نیروی انسانی شاغل در دوره متوسطه و پیش دانشگاهی می‌باشد:

جدول شماره 39 - آمار کارکنان دوره‌ی متوسطه و پیش‌دانشگاهی در سال تحصیلی 86-1385

خدماتی			کارمند (آموزشی و اداری)			نوع اشتغال جنسیت	نوع استخدام
جمع	زن	هرد	جمع	زن	هرد		
۱۴۸۱۱	۱۳۴۱	۱۳۴۷۰	۶۹۱۱۳۹	۱۴۷۱۸۹	۱۴۳۹۵۰	رسمی	
۴۷۰۰	۱۶۷۵	۳۰۲۵	۶۷۵۱	۳۴۵۳	۳۲۹۸	پیمانی	
۱۹۵۱۱	۳۰۱۶	۱۶۴۹۵	۶۹۷۸۹۰	۱۵۰۶۴۲	۱۴۷۲۴۸	جمع	
-	-	-	۶۱۲۲۴	۱۵۶۵۷	۵۵۶۷	حوالتدريس و قراردادی	
۶۷	۴	۶۳	-	-	-	قراردادی وحوالتدربیتی	

5- مراکز تربیت معلم - از سال 1297 وزارت آموزش و پرورش (وزارت معارف وقت) تاکنون، بخش عمده‌ای از مسئولیت تربیت و تأمین نیروی موردنیاز خود را عهده‌دار بوده است. در سال‌های اخیر اساس‌نامه مراکز تربیت معلم به تصویب وزارت علوم تحقیقات و فناوری رسیده و تاکنون 112 مرکز تربیت معلم به تصویب شورای گسترش آموزش عالی رسیده است. این مراکز در سال تحصیلی 86-85 دارای 2859 نفر کارمند رسمی و پیمانی بوده‌است، که جزئیات آن در جداول شماره‌ی 40 و 41 آمده است:

جدول شماره 40 - آمار کارکنان مراکز تربیت معلم در سال تحصیلی 86-1385

خدماتی			کارمند (آموزشی و اداری)			نوع اشتغال جنسیت	نوع استخدام
جمع	زن	هرد	جمع	زن	هرد		
۵۶۹	۳۱	۴۹۸	۶۷۸۵	۹۰۲	۱۸۸۳	رسمی	
۶۷۰	۴۰	۶۳۰	۷۴	۶۷	۴۷	پیمانی	
۷۹۹	۷۱	۷۲۸	۶۸۵۹	۹۶۹	۱۹۳۰	جمع	
-	-	-	۱	۱	۰	حوالتدريس و قراردادی	

جدول شماره 41 - آمار کارمندان رسمی و پیمانی مراکز تربیت معلم در سال تحصیلی 86-1385

جمع	دیپلم	فوق دیپلم	لیسانس	فوق لیسانس و بالاتر	مدرک تحصیلی	
					جنسیت	نوع اشتغال
۳۳۰	۱	۶	۵۵	۶۶۸	زن	کارمندان
۱۰۷۱	۳	۱۳	۱۴۳	۹۱۲	مردوزن	آموزشی
۵۹۹	۱۲۰	۱۰۲	۶۷۲	۱۰۵	زن	سایر کارمندان
۱۷۸۸	۴۷۰	۳۰۹	۷۱۳	۶۹۶	مردوزن	
۹۲۹	۱۲۱	۱۰۸	۳۲۷	۳۷۳	زن	جمع کل
۶۸۵۹	۴۷۳	۳۲۷	۸۵۶	۱۲۰۸	مردوزن	کارمندان

6- بخش اداری - حوزه ستادی وزارت آموزش و پرورش همراه با 31 سازمان آموزش و پرورش استان و 716 شهرستان، ناحیه و منطقه، به عنوان تشکیلات پشتیبانی کننده مدارس تابعه در امر برنامه ریزی، هدایت و نظارت و سایر امور اجرایی را به عهده دارند و دهها هزار نیروی اداری مشتمل بر کارشناسان، کارمندان و کارکنان خدماتی را در خود جای داده اند که جزئیات آماری آن به شرح جدول شماره 42 آمده است.

جدول شماره 42- آمار کارکنان حوزه ستادی، سازمانهای آموزش و پرورش استانها و مناطق آموزشی در سال تحصیلی 1385-86

خدماتی			کارمند (آموزشی و اداری)			نوع اشتغال
جمع	زن	مرد	جمع	زن	مرد	
۱۱۱۹	۱۵	۱۵۹۴	۳۹۷۱۱	۱۸۷۳	۳۱۸۳۹	رسمی
۱۹۵	۱۹	۱۱۱	۱۱۹۱	۴۱۸	۸۱۳	پیمانی
۳۳۱۴	۵۴	۳۲۱۰	۴۱۰۰۳	۳۳۴۱	۳۷۱۱۱	جمع
-	-	-	۱۹	۱۳	۱	حقوق تدریس و قراردادی
۵	۰	۵	-	-	-	قراردادی و حقوق تکمیلی

جدول شماره 43- آمار کارمندان رسمی و پیمانی حوزه ستادی، سازمان آموزش و پرورش استانها و مناطق آموزشی تابعه

آنها در سال تحصیلی 1385-86

جمع	دیپلم	فوق دیپلم	لیسانس	فوق لیسانس و بالاتر	مدرک تحصیلی
۳۳۴۱	۸۴۱	۴۷۷	۱۷۴۸	۱۷۵	زن
۴۱۰۰۳	۷۹۸۱	۷۵۱۵	۱۱۱۹۴	۳۱۱۳	مرد و زن

تعداد 1171 نفر از کارمندان دارای مدرک تحصیلی کمتر از دیپلم هستند که آمار آنها در ستون دیپلم جدول فوق منظور شده است.

7- مجموع کارکنان وزارت آموزش و پرورش در همه حوزہ‌ها - در سال تحصیلی 85-86، 1001890 نفر نیروی شاغل در وزارت آموزش و پرورش به تفکیک‌هایی که در جداول ذیل آمده است در حوزہ‌های مختلف (آمادگی، ابتدایی، راهنمایی، متوسطه و پیش دانشگاهی، تربیت معلم و ...)، در مشاغل گوناگون (معلم، مدیر معلم، معلم ورزش، مدیر، معاون، مشاور، متصدی آزمایشگاه و کارگاه، کتابدار و ...) به صورتهای رسمی، پیمانی، قراردادی و ... اشتغال داشته‌اند:

جدول شماره 44 - آمار کارکنان مرد و زن آموزش و پرورش در سال تحصیلی 86 - 1385

محل اشتغال	آمادگی	ابتدایی	راهنمایی	متوسطه و پیش‌دانشگاهی	تربیت معلم	ادارات	کیفیت بخشی و نظارتی	سایر	جمع
کارندان	۱۵۷۸۳	۳۳۲۸۳۱	۲۵۴۷۵۹	۲۹۷۸۹۰	۲۸۵۹	۴۱۰۰۳	۷۶۴۱	۱۱۴۰	۹۵۳۹۰۶
کارکنان خدماتی	۵۷۳	۱۱۲۸۲	۱۱۱۵۴	۱۹۵۱۱	۷۹۹	۳۳۱۴	۱۱۷۳	۱۷۸	۴۷۹۸۴
جمع	۱۶۳۵۶	۳۴۴۱۱۳	۲۶۵۹۱۳	۳۱۷۴۰۱	۳۶۵۸	۸۱۴	۴۴۳۱۷	۱۳۱۸	۱۰۰۱۸۹۰

جدول شماره 45 - آمار کارمندان حق‌التدریسی یا قراردادی در سال تحصیلی 86-1385

جمع	دیپلم	فوق دیپلم	لیسانس	فوق لیسانس و بالاتر	مدرک تحصیلی	
					جنسیت	نوع اشتغال
۳۱۳۳۷	۲۲۶۶	۷۶۸۱	۲۱۱۳۶	۲۵۴	زن	کارندان
					مردوزن	آموزشی
۴۶۱۸۷	۶۳۹۳	۱۱۰۲۵	۲۸۳۷۸	۳۹۱	زن	سایر کارندان
					مردوزن	جمع کل
۲۱۵۳	۴۳	۲۲۰	۱۸۶۹	۲۱	زن	کارندان
۲۷۱۸	۹۴	۳۱۷	۲۲۸۲	۲۵	مردوزن	جمع کل
۳۳۴۹۰	۲۳۰۹	۷۹۰۱	۲۳۰۰۵	۲۷۵	زن	کارندان
۴۸۹۰۵	۶۴۸۷	۱۱۳۴۲	۳۰۶۶۰	۴۱۶	مردوزن	جمع کل

نیروهای حق‌التدریس و قراردادی شاغل در مدارس استثنایی و استعدادهای درخشان در آمار فوق لحاظ نشده است.

• توصیف وضع موجود در ابعاد کیفی:

1- انگیزه‌ی فرهنگیان برای ایفای وظایف محوله - بدون شک انگیزه نقش بسیار مهمی در کارایی و اثربخشی معلم ایفا می‌کند و معلم فاقد انگیزه، هرگز نمی‌تواند اهداف تربیتی موردنظر را محقق سازد. در بررسی عوامل انگیزشی در فرهنگیان، مؤلفه‌هایی چون: رفاه، حقوق و دستمزد و مقام و منزلت اجتماعی معلم بیش از سایر عوامل تأثیرگذار به نظر می‌رسند، بر این اساس و به اجمال وضعیت فرهنگیان در این سه مؤلفه‌ی اصلی مورد بررسی قرار می‌گیرد:

## 1-1-رفاه کارکنان در وزارت آموزش و پرورش - مقوله «رفاه کارکنان» در سده‌ی اخیر مورد توجه

دولتمردان و برنامه‌ریزان در همه کشورهای قرار گرفته است و تمامی مدیران منابع انسانی به این امر واقفند که ارائه‌ی خدمات رفاهی به کارکنان موجب افزایش رضایت شغلی و همبستگی سازمانی آنان شده، انگیزه آنان را برای خدمت افزایش می‌دهد. از این روی مدیران در هر مؤسسه‌ای با جستجو در اقدامات و خدماتی که از نظر کارکنان مثبت و امری رفاهی تلقی می‌شود، تلاش می‌کنند، زمینه‌های رضایتمندی را در کارکنان خود افزایش دهند. اهم اقدامات رفاهی قابل‌عرضه به کارکنان وزارت آموزش و پرورش را در موارد ذیل می‌توان برشمرد:

\* تأمین مسکن

\* تأمین مواد مصرفی و کمکهای غیرنقدی

\* تأمین درمان

\* تأمین وسیله‌ی ایاب و ذهاب

\* تأمین وام و تسهیلات اعتباری

\* کمک هزینه تحصیل به فرهنگیان و فرزندان آنها

\* تشویق فرزندان ممتاز

\* کمک هزینه سفر

\* مهدکودک

در این میان نحوه ارائه خدمات رفاهی به فرهنگیان، در هر یک از موارد یاد شده، به‌اختصار مورد بررسی قرار می‌گیرد:

1-1-1- نحوه‌ی تأمین مسکن فرهنگیان - به رغم وجود قوانین نسبتاً مناسب در زمینه الزام دولت به تأمین مسکن فرهنگیان که از جمله می‌توان به لزوم تخصیص حداقل چهار درصد از زمین‌های واگذاری به کارکنان دولت به فرهنگیان، اشاره کرد؛ متأسفانه فرهنگیان و معلمان از محل سکونت مناسبی برخوردار نیستند. خانه‌های سازمانی نیز در وزارت آموزش و پرورش در مقایسه با جمعیت انبوه کارکنان بسیار ناچیز است و قابل اعتنا نیست. علاوه بر این در شرایطی که اکثر کارکنان دولت از کمک هزینه مسکن برخوردار می‌شوند، در وزارت آموزش و پرورش تقریباً هیچ یک از معلمان از این امکان بهره‌مند نیستند.

1-1-2- چگونگی تأمین مواد مصرفی و کمکهای غیرنقدی - در حال حاضر در تمامی مناطق آموزش کشور حداقل یک فروشگاه تعاونی مصرف فرهنگیان دایر است، لکن به دلیل عدم حمایت کافی از سوی مسئولان، تعاونی‌های مصرف فرهنگیان عمدتاً به یک خواروبار فروشی معمولی تبدیل شده‌اند و جای آن دارد با اعمال مدیریت پرتوان و قوی و با بهره‌گیری از همه ظرفیتهای موجود درون سازمانی و برون سازمانی، از جمله اتحادیه تعاونی‌های مصرف فرهنگیان کشور، امر مصرف فرهنگیان در کشور ساماندهی شود. در این خصوص میزان اعطای کمکهای غیرنقدی که به صورت بن به فرهنگیان تعلق می‌گیرد نیز قابل تأمل است و مقدار سالانه آن از 800 هزار ریال مصوب تجاوز نمی‌کند؛ این در حالی است که سایر دستگاه‌های اجرایی با بهره‌گیری از منابع مالی در اختیار،

کمکهای غیر نقدی دیگری به مناسبت‌های مختلف مانند ماه مبارک رمضان، عید نوروز، دهه مبارک فجر، آغاز سال تحصیلی و ... را نیز در اختیار کارکنان خود قرار می‌دهند.

3-1-1-1- نحوه‌ی تأمین درمان فرهنگیان - به رغم آنکه در تمامی مراکز استانها و در برخی مناطق آموزشی، درمانگاه‌ها و کلینیک‌های فرهنگیان با سرمایه‌آموزش و پرورش تأسیس شده است، عدم حمایت دولت از این مؤسسات تمامی آنها را وادار کرده است برای ادامه فعالیت خود به مثابه یک مؤسسه درمانی بخش خصوصی به شیوه‌ی خودگردان روی آورند و خدمات درمانی خود را با تخفیف بسیار ناچیز به فرهنگیان ارائه دهند و بدین ترتیب این درمانگاهها که اغلب پزشکان آنها نیز از فرهنگیان هستند، عملاً نمی‌توانند مشکلی را از نیازهای درمانی فرهنگیان برطرف کنند.

در این راستا طی چند سال اخیر با عقد قرارداد با شرکتهای بیمه تلاش شده است با کسر مبلغی از حقوق ماهانه فرهنگیان، بیمه‌های درمانی تکمیلی نیز فراهم گردد، هرچند به نسبت جمعیت قابل ملاحظه تحت پوشش، بازدهی و تأثیر مورد انتظار را ندارد ولی تا حدودی برای معضلات درمانی این قشر فرهیخته راهگشا بوده است.

4-1-1-1- تأمین وسیله‌ی ایاب و ذهاب معلمان - به جز کادر اداری آموزش و پرورش در برخی استانها و حوزه‌ی ستادی، معلمان و کادر آموزشی وزارت آموزش و پرورش تقریباً در سراسر کشور از سرویس ایاب و ذهاب بی‌بهره‌اند و رفت و آمد معلمان به ویژه در مناطق روستایی و بالاخص معلمان زن علاوه بر تحمیل هزینه‌های گزاف با دشواری‌ها و مرارت‌های زیادی انجام می‌گیرد و این در حالی است که در اغلب دستگاههای دولتی یا وسایل نقلیه ویژه‌ای برای کارکنان تدارک دیده شده یا کمک هزینه‌ی خاصی بدین منظور به آنان پرداخت می‌شود. ضمن آنکه اغلب دستگاهها و وزارتخانه‌ها برای انجام امور اجرایی در روستاها علاوه بر پرداخت فوق‌العاده مأموریت، وسیله‌ی نقلیه‌ی مناسب نیز در اختیار نیروی اعزامی خود قرار می‌دهند؛ برای مثال برای کنترل بیماری دام‌ها این امتیاز به کارمندان ذی‌ربط اعطا می‌شود اما معلمان (زن و مرد) که امر خطیر تعلیم و تربیت آینده‌سازان کشور را به عهده دارند، بامدادان و شامگاهان در گرما و سرما در کنار جاده‌ها منتظر وسیله‌ی نقلیه‌ی عبوری هستند.

5-1-1-1- تأمین وام و تسهیلات اعتباری - پرداخت وام و تسهیلات بانکی به فرهنگیان در مقایسه با جمعیت میلیونی آنها و ظرفیت بالقوه‌ای که از این طریق می‌توان تدارک دید، چندان قابل اعتنا و در خور توجه نیست و در مقایسه با بسیاری از دستگاههای اجرایی که برای کارکنان خود امکانات مناسبی در این زمینه فراهم می‌سازند و حمایت‌های مستمری در این خصوص به عمل می‌آورند (مثل بانکها، مؤسسات بیمه و ...)، وزارت آموزش و پرورش مجال و امکانی در این خصوص در اختیار ندارد. چند سالی است که صندوق ذخیره‌ی فرهنگیان دایر و فعال شده است اما به دلیل عمل نکردن دولت به وظیفه‌ی قانونی خویش در اعطای سهم خود و ضعف در ساختار مدیریتی پیش‌بینی شده، صندوق نتوانسته است تاکنون منشأ خدمات مناسبی در این خصوص باشد و خدماتش چندان محسوس نیست.

6-1-1-1- تشویق فرزندان ممتاز - در شرایطی که در بسیاری از دستگاههای دولتی به فرزندان شاغل به تحصیل کارکنان اعم از دانش‌آموز و دانشجو که در هر سال تحصیلی رتبه ممتاز کسب می‌کنند، هدایا و جوایز ارزنده‌ای، حتی بورسیه‌ی تحصیلی اعطا می‌کنند، در وزارت آموزش و پرورش این امکان طی سال‌های اخیر فقط برای



کارکنان حوزه ستادی و احياناً چند سازمان آموزش و پرورش استان آن‌هم با اعطای جوايز در حدی نازل فراهم بوده است و قاطبۀ معلمان در سطح کشور از چنین مزیتی بی‌بهره بوده و هستند.

7-1-1- کمک هزینه سفر - تأثیر مسافرت‌های زیارتی و سیاحتی بر روی شادابی و نشاط کارکنان و به تبع آن افزایش انگیزه آنان برای خدمت بهتر، موجب شده تا اغلب دستگاه‌های دولتی در صدد برآیند امکانات رفاهی و مکان‌های مناسب برای استراحت کارکنان خود فراهم سازند و با پرداخت یارانه‌های مناسب هزینه‌های سفر کارکنان خود را به حداقل ممکن کاهش دهند. در وزارت آموزش و پرورش نیز در بسیاری از شهرهای گردشگرپذیر کشور امکانات و مکان‌های مناسبی با عنوان «خانه‌ی معلم» فراهم شده است؛ لکن تعداد آنها در مجموع تکافوی این جمعیت انبوه را نمی‌کند. ضمن آنکه به دلیل عدم پرداخت اعتبارات حمایتی به این مکان‌ها، اکثر آنها همچون درمانگاه‌های فرهنگیان به شیوه خودگردان اداره می‌شوند و تنها فرهنگیان را با اولویت و با اندکی تخفیف پذیرش می‌نمایند. افزون بر این امکان، هیچ کمک هزینه و مساعدت مالی دیگری برای مسافرت به فرهنگیان پرداخت نمی‌شود و اسکان ده‌ها هزار نفر از فرهنگیان مسافر در مدارس عادی که اکثریت قریب به اتفاق آنها فاقد امکانات رفاهی مناسب هستند، شاهدهی بر این مدعاست.

2-1- حقوق و دستمزد - در شرایط کنونی حقوق و مزایای نازل فرهنگیان مهم‌ترین عامل در نبود انگیزه‌ی خدمت آنان است. موضوع حقوق دستمزد فرهنگیان از دیرباز به عنوان دغدغه و مسئله‌ی اصلی فرهنگیان مطرح بوده و به رغم آنکه همیشه مسئولان کشور بر ضرورت افزایش حقوق فرهنگیان تأکید داشته‌اند، متأسفانه تاکنون در عمل اقدام مؤثری صورت نپذیرفته است. بررسی‌ها در این خصوص نشان می‌دهد که در سال 1322 قانونی با عنوان تعلیمات اجباری در مجلس وقت به تصویب رسیده که حقوق آموزگاران را  $1/5$  برابر حقوق کارکنان دولت و حقوق دبیران را  $3$  برابر آنها تعیین کرده است که حکایت از توجه ویژه مسئولان وقت به این امر دارد. با این وجود تحولات سیاسی - اجتماعی بعدی موجب شده تا رفته رفته این توجه در عمل کمرنگ شود و حقوق معلمان تدریجاً در مقایسه با سایر کارکنان کاهش یابد. با توجه به اینکه طی سال‌های اخیر آموزش و پرورش کشور سالانه به طور متوسط با  $30$  درصد کسری اعتبار مواجه بوده و بیش از  $90$  درصد اعتبارات آموزش و پرورش به پرداخت حقوق اختصاص می‌یابد و همواره پرداخت مطالبات معلمان یکی از مشکلات روز آموزش و پرورش است، امیدی به افزایش چشمگیر در حقوق معلمان وجود ندارد. امروزه وقتی سخن از حقوق و مزایا می‌رود دیگر مبالغ مندرج در احکام و فیش‌های حقوق مبنای قضاوت و مقایسه نیست؛ چرا که دیگر کارکنان دولت در کنار دریافتی معمول و ارقام مندرج در احکام استخدامی، ارقام گوناگون دیگری همچون کمک هزینه مسکن، کمک هزینه ایاب و ذهاب، کمک هزینه تحصیل، پاداش، کارانه، اضافه کار تشویقی و ... هم دریافت می‌کنند که سرجمع آنها عموماً از اصل حقوق بیشتر است و متأسفانه معلمان از چنین مزایایی بی‌بهره‌اند و همین واقعیت است که در مقام مقایسه موجب تفاوت فاحش دریافتی‌های معلمان با دیگر کارکنان دولت می‌شود و خود عاملی مهم برای کاهش انگیزه خدمت فرهنگیان است. طی سال‌های اخیر حدود هفتاد درصد از کارکنان آموزش و پرورش مشمول مقررات حداقل حقوق شده و مابه‌التفاوت مربوط را دریافت کرده‌اند و این خود بهترین شاهد و گواه برای نازل بودن حقوق فرهنگیان است. گزارشی که در سال 1383 با شماره 640/170/10 از سوی دفتر فناوری اطلاعات وزارت آموزش و پرورش به معاونت برنامه‌ریزی و توسعه‌ی مدیریت ارائه شده، مشمولین مقررات حداقل حقوق را 711084 نفر ذکر

کرده است. در این گزارش که گزیده‌هایی از جزئیات آن در جدول شماره ی 47 آمده است، نکات دیگری نیز به شرح ذیل مورد اشاره قرار گرفته است:

- کارکنان دیپلم و فوق دیپلم با هر میزان سابقه چنانکه گروه تشویقی دریافت نکرده باشند، مشمول حداقل دریافتی هستند.

- کارکنان لیسانس تا 19 سال سابقه چنانچه گروه تشویقی دریافت نکرده باشند، مشمول حداقل دریافتی هستند.

- حدود 77 درصد از کارکنان دیپلم، 71 درصد از کارکنان فوق دیپلم و 50 درصد از کارکنان لیسانس و بالاتر، مشمول حداقل دریافتی هستند.

- در مجموع 65/4 درصد کل (حدود دو سوم) از کارکنان آموزش و پرورش مشمول دریافت مابه‌التفاوت حداقل دریافتی حقوق هستند.

جدول شماره 46 - روند افزایشی حقوق فرهنگیان در سال‌های اخیر

(ارقام حقوق به ریال)

سال	میانگین کل حقوق و مزایا به قیمت جاری	درصد رشد نسبت به سال قبل	شاخص ضمنی قیمت‌ها	میانگین کل حقوق و مزایا به قیمت ثابت	درصد رشد واقعی
1374	241,000		100	241,000	
1375	401,000	66/4	123,2	325,487	35/05
1376	525,000	30/92	144,5	363,288	11/61
1377	719,000	36/95	170,7	421,279	15/96
1378	826,000	14/88	205,0	402,975	-4/54
1379	970,000	14/73	230,8	420,273	-4/29
1380	1,120,000	15/46	257,1	435,605	3/64
1381	1,475,000	32/21	297,7	495,403	13/72
1382	1,672,000	13/35	344,2	485,786	-4/11
1383	2,260,000	35/16	396,5	569,986	17/33

10/36	629,053	444,5	33/71	2,796,000	1384
9/37	688,021	504,9	24/42	3,474,000	1385
5/51	725,956	597,8	24/92	4,340,000	1386
-9/11	659,783	752,7	14/42	4,966,000	1387
	8/1	16/8		26/2	متوسط رشد سالانه (درصد)

حقوق فرهنگیان طی سال‌های اخیر اگرچه روند افزایشی داشته و از 241 هزار ریال در سال 1374 به 4966 هزار ریال در سال 1387 رسیده است؛ لکن در مقایسه با افزایش تورم و شاخص ضمنی قیمت‌ها، این افزایش‌ها چاره‌ساز نبوده و افزایش واقعی حقوق آنها بسیار اندک و در مواردی هم منفی بوده است.

جدول شماره 47 - آمار کارکنان مشمول حداقل دریافتی در وزارت آموزش و پرورش در سال 1383

نوع اشتغال	هدرک تحصیلی	کمتر از دیپلم	دیپلم	فوق دیپلم	لیسانس	فوق لیسانس	دکتری	جمع
کارمندان		۱۰۰۶۴	۱۹۲۰۹۸	۲۲۱۲۲۶	۲۲۴۷۵۴	۱۱۸۳	۶۱	۶۴۹۳۸۶
کادر خدماتی		۳۷۶۳۵	۱۱۱۴	۸	۹	-	-	۶۱۶۹۸
هیچ‌کدام		۱۳۷۶۹۹	۱۹۳۲۱۲	۲۲۱۲۳۴	۲۲۴۷۶۳	۱۱۸۳	۶۱	۷۱۱۰۸۴

3-1- مقام و منزلت معلم - معلم در دین مبین اسلام و پیشینه و تاریخ گذشته کشور ایران همواره از جایگاهی والا و رفیع برخوردار بوده و به سبب مقدس بودن امر تعلیم و تربیت، معلم و کار معلمی قداست و تنزه خاصی داشته و دارد.

بدین ترتیب به لحاظ مبانی نظری و عقیدتی، مقام و منزلت معلم استحکام و استواری کافی و لازم را دارد و از این حیث مناقشه‌ای در بین نیست. بنابراین اگر امروز شاهد افت و افول جایگاه و منزلت اجتماعی معلم در جامعه هستیم، باید علت آن را در نگرش و رفتار مسئولان و دولت‌مردان جستجو کنیم.

تلفی و تصور امروزی مسئولان، جامعه و مردم کشور از معلم و معلمی را می‌توان در چند محور برشمرد:

الف - معلم جزء اقشار ضعیف و آسیب‌پذیر جامعه است.

ب - معلمان به لحاظ اقتصادی توان اداره مناسب زندگی خود را ندارند و باید مراعات حال و وضعیت آنها را کرد.

ج - معلمی کاری ساده و کم دردرس است و تدریس کار چندان دشوار و پیچیده‌ای نیست.

د - شغل معلمی در مقایسه با پزشکی و قضاوت و تدریس در دانشگاه، مهندسی و... درخور اهمیت و احترام کمتری است.

ه - معلمان ناگزیرند برای گذران زندگی به مشاغل دوم و بعضاً سوم روی آورند.

اگرچه در یک نظرسنجی که در سال 1382 توسط وزارت فرهنگ و ارشاد اسلامی صورت گرفت (مطالعه‌ی پیمایشی با عنوان ارزش‌ها و نگرش‌های ایرانیان)، معلمان از دید پرسش‌شوندگان، قابل اعتمادترین اقشار جامعه اعلام شدند ولی از آنجا که اصولاً اعتماد و مؤلفه‌هایی از این قبیل در صحنه روزمره زندگی عاملی برای ارج‌گذاری و محترم شمردن نیست، موقعیت اقتصادی ترحم برانگیز فرهنگیان عامل اصلی تنزل مقام و منزلت معلم در جامعه شده است و موقعیت معلم به جایی رسیده است که جوانان و نسل جدیدی که آماده ورود به عرصه کار و زندگی می‌شود، در اولویت‌گذاری انتخاب شغل آینده خود، معلمی را به عنوان آخرین گزینه و آن هم از سرناچاری بر می‌گزیند و چه بسا جوانان زیادی اصلاً این شغل را جزء گزینه‌های خود لحاظ نکنند.

چاره و راه حل اساسی مواجهه با این پدیده و معضل ناگوار در وهله اول اصلاح نگرش و رفتار عملی مسئولان و مدیران ارشد و عالی کشور نسبت به اهمیت معلمی و تعلیم و تربیت است و مادام که نگاه مسئولان کشور به آموزش و پرورش در عمل بهبود نیابد و اصلاح نشود، در جایگاه و منزلت اجتماعی معلم و معلمی نیز تحولی ایجاد نخواهد شد.

2- مهارت‌های حرفه‌ای معلمان - تعلیم و تربیت در دنیای کنونی که عصر انفجار اطلاعات نام گرفته و سرعت تحولات علمی شگفت‌انگیز و خیره‌کننده است، مستلزم مهارت‌ها و توانمندی‌های حرفه‌ای ویژه است و معلمی حرفه و شغلی پیچیده و تخصصی قلمداد می‌گردد. میزان صلاحیت، کارآمدی و تسلط حرفه‌ای معلمان امروز نقشی تعیین‌کننده و اساسی در فرایند یاددهی - یادگیری دارد و معلمان شغلی حساس و حرفه‌ای تخصصی را برعهده دارند. واقعیت آن است که معلمان متناسب با تحولات علم و فناوری دنیای کنونی و استلزامات فرایند یاددهی - یادگیری در عصر حاضر، از توانمندی حرفه‌ای لازم برخوردار نیستند. مهم‌ترین آسیب‌ها و نارسائی‌های بارز در زمینه توانمندی‌های حرفه‌ای معلمان را می‌توان در موارد ذیل مورد اشاره قرار داد:

- الف - ضعیف بودن بنیة علمی و تخصص حرفه‌ای معلمان ناشی از انتخاب و گزینش نامناسب اولیه‌ی آنان ؛
- ب- فقدان نظام جامع آموزش‌های تخصصی و حرفه‌ای قبل از خدمت و حین خدمت برای افرادی که از مجاری غیر تربیت معلم وارد آموزش و پرورش می‌شوند ؛ که در نتیجه ضعف در مهارت‌ها و روش‌های نوین آموزشی و عدم آشنایی به روش‌های سنجش پیشرفت تحصیلی دانش‌آموزان را در پی دارد ؛
- ج - نبود شبکه تبادلات علمی و تخصصی بین معلمان و مراکز آموزش ضمن خدمت و تربیت معلم و...؛
- د- فراهم نبودن زمینه برای مشارکت معلمان در تصمیم‌گیری‌ها و برنامه‌ریزی‌های آموزشی ؛
- ه- کم توانی معلمان در مدیریت و راهبری کلاس درس ؛
- و - ضعف در مهارت‌های ارتباطی اثربخش در برخورد با مسائل دانش‌آموزان، والدین و همکاران ؛
- ز - بی‌توجهی به چالش‌های ناشی از تغییر در نقش معلم بر اثر پیشرفت فناوری‌های اطلاعاتی و ارتباطی و گسترش نظریات جدید در حوزه روان‌شناسی تربیتی ؛
- ح - عدم طراحی و استقرار نظام سنجش صلاحیت حرفه‌ای معلمان و پیوند خوردن آن با آموزش‌های حرفه‌ای و ارتقاء شغلی آنان ؛

ط - ضعف نظام تربیت و تأمین معلم و جذب نیرو به اشکال متنوع از مجاری غیر تربیت معلم بر اثر مداخله مراجع بیرونی در امر استخدام نیرو در آموزش و پرورش .

از آنجا که بهبود و ارتقاء سطح مهارت‌ها و توانمندی‌های حرفه‌ای معلمان، در شرایط کنونی در بسترهای مشخص و ویژه‌ای مشتمل بر: نظام تربیت معلم، آموزش‌های کوتاه مدت (ضمن خدمت) و آموزش‌های بلند مدت (ادامه تحصیل) معلمان قابل جستجو و پیگیری است، ذیلاً وضعیت کنونی هر یک از این مؤلفه‌ها را مورد بررسی قرار می‌دهیم:

1-2- نظام تربیت معلم - تربیت معلم در کشور ما قدمت و پیشینه‌ای بالغ بر نود سال دارد و طی این مدت نظام تربیت معلم فراوانی طی کرده است.

امروزه با توجه به تخصصی و پیچیده بودن حرفه‌ی معلمی، ضرورت استقرار نظام تربیت معلم برای تربیت معلمانی توانمند و ماهر ضرورتی انکارناپذیر برای آموزش و پرورش اغلب کشورهای دنیا قلمداد می‌شود و این دیدگاه که به جای صرف هزینه برای تربیت معلم بهتر است از خیل دهها هزار فارغ التحصیل دانشگاه‌ها که جویای کار هستند بهره جست و آنها را جذب و مستقیماً روانه کلاس درس نمود، نظریه‌ای منسوخ و مردود است بر این اساس و با توجه به نقش تعیین کننده نظام گزینش و تربیت معلم (جذب) در تأمین معلمانی واجد مهارت‌های حرفه‌ای در سطحی متناسب با نیازمندی‌ها و استلزامات عصر حاضر، ذیلاً وضعیت کنونی نظام تربیت معلم در آموزش و پرورش کشورمان را مورد بررسی قرار می‌دهیم:

در حال حاضر، وزارت آموزش و پرورش 116 مرکز آموزش عالی با عنوان «تربیت معلم» در اختیار دارد که همگی مطابق اساسنامه مصوب وزارت علوم، تحقیقات و فناوری فعالیت می‌کنند و یکایک آنها با مجوز شورای گسترش آموزش عالی مجاز به پذیرش و آموزش دانشجو تا سطح کاردانی هستند علاوه بر این 40 مرکز از مجموع مراکز فوق مجاز به اجرای دوره کاردانی به شیوه فراگیر هستند و 31 واحد از 116 مرکز مذکور نیز مجاز به پذیرش دانشجو در دوره کارشناسی ناپیوسته هستند. این مراکز در حال حاضر با دشواریها و کاستیهای فراوانی مواجهند که اهم آنها را می‌توان به شرح زیر برشمرد:

الف - به رغم آنکه تعداد زیادی از مراکز سال‌هاست که مورد تأیید شورای گسترش قرار گرفته‌اند و با وجود تأکید اساسنامه بر استقلال مالی و اداری آنها، هیچ یک از مراکز تاکنون نتوانسته‌اند از استقلال مالی و اداری همچون یک مؤسسه آموزش عالی برخوردار شوند تا در بودجه‌های سالیانه اعتبار اختصاصی داشته باشند و انجام هزینه‌هایشان تابع آئین نامه‌ی مالی و معاملاتی خاص باشد.

ب - هیأت امنای تربیت معلم که به صورت یک نهاد مرکزی امر تصمیم‌گیری و سیاستگذاری در حوزه مدیریتی همه مراکز تربیت معلم را برعهده دارد، تاکنون نتوانسته منشأ اثرات مشهود و محسوسی در نظام مدیریتی مراکز باشد.

ج - برنامه‌ریزی درسی و سیاستگذاری آموزشی رشته‌های دایر در مراکز تربیت معلم در یکی از گروه‌های زیر مجموعه شورای گسترش آموزش عالی (شورای عالی برنامه‌ریزی سابق) با عنوان «گروه هماهنگی و برنامه‌ریزی تربیت معلم» انجام می‌گیرد. این شورا که به ریاست وزیر آموزش و پرورش فعالیت می‌کند و جلسات آن در وزارت آموزش و پرورش تشکیل می‌گردد، به دلیل عدم برخورداری از کمیسیونهای تخصصی فعال، تاکنون نتوانسته در

حد مورد انتظار ایفای نقش کند و به همین دلیل اغلب برنامه‌های تنظیم شده برای رشته‌های مختلف تربیت معلم از تناسب و روزآمدی لازم برخوردار نبوده و پاسخگوی نیازهای حرفه‌ای و تخصصی معلمی در عصر حاضر نیستند.

د- اگرچه در سال‌های اخیر به دلیل رشد معضل بیکاری در جامعه و تضمین بودن استخدام پذیرفته شدگان در آزمونهای تربیت معلم، اقبال نسبتاً مشهود و قابل قبولی از رشته‌ها و ظرفیتهای تربیت معلم، از سوی داوطلبان آزمون سراسری دانشگاهها صورت می‌گیرد (سالانه حدود هشتصد هزار نفر از داوطلبان برای تحصیل در رشته‌های تربیت معلم اعلام تمایل می‌کنند) و میانگین معدل دیپلم پذیرفته شدگان تربیت معلم به نحو کاملاً آشکاری افزایش یافته و به حدود 18 رسیده است؛ لکن در عمل، درصد کسانی که فارغ از دغدغهی اشتغال و صرفاً از سرعلاقه به حرفه معلمی در مراکز تربیت معلم و رشته‌های دبیری دانشگاهها پذیرش می‌شوند بسیار اندک است. مهم‌ترین عامل در شکل‌گیری این جریان و تبدیل آن به یک باور عمومی مبنی بر اولویت نداشتن ظرفیتهای تربیت معلم برای داوطلبان ورود به دانشگاهها عمدتاً به نازل بودن جایگاه و منزلت معلمی و همچنین منحصر شدن سطح دوره‌های تحصیلی و رشته‌های تربیت معلم به دوره‌ی کاردانی است.

ه- به رغم آنکه همه ساله هزاران نفر از جمعیت میلیونی نیروی انسانی آموزش و پرورش در دوره‌های کارشناسی ارشد و دکتری پذیرفته می‌شوند، به دلیل فراهم نبودن زمینه‌های تبدیل وضعیت آنان به هیأت علمی، اغلب آنها بعد از فارغ‌التحصیلی، درصدد انتقال به سایر مؤسسات آموزش عالی برمی‌آیند و به هر نحو ممکن از آموزش و پرورش خارج می‌شوند؛ و این در حالی است که مراکز تربیت معلم که بالقوه شرایط برخورداری از پست هیئت علمی را دارند، هنوز نتوانسته‌اند با ایجاد این پست در تشکیلات و ساختار سازمانی خود زمینه را برای جذب و ماندگاری این فارغ‌التحصیلان و تبدیل وضعیت مدرسان خود به هیئت علمی فراهم سازند.

2-2- آموزشهای کوتاه مدت (ضمن خدمت) - آموزش نیروی انسانی به عنوان اقدامی مؤثر در جهت بهسازی، نوسازی و توانمندسازی کارکنان و ارتقاء سطح بهره‌وری آنان مورد توجه سازمانهای یادگیرنده (معرفت پذیر) قرار گرفته است.

در وزارت آموزش و پرورش نیز این موضوع از دیرباز محل توجه بوده و اقداماتی برای افزایش مهارتهای حرفه‌ای معلمان از طریق توسعه‌ی کمی و کیفی این آموزشها صورت می‌گرفته است. یکی از عواملی که مانع توفیق و کارآمدی برنامه‌های آموزش ضمن خدمت شده، عدم انگیزه‌ی فراگیران برای حضور فعال و مشتاقانه در این آموزشها بوده است و در مقایسه با دوره‌های بلند مدت که منجر به مدرک تحصیلی بالاتر می‌گردید، این دوره‌ها از اقبال کمتری برخوردار بوده‌اند و در حالی که دوره‌های ضمن خدمت کوتاه مدت به دلیل ارتباط نزدیک‌تر با نیازهای معلمان زمینه‌ی بیشتری برای ارتقاء بهره‌وری نیروی انسانی دارند. با ابلاغ آئین‌نامه‌ی اجرایی ماده 150 قانون برنامه سوم توسعه و برقراری مزایای ویژه‌ای مشتمل بر یک ماه حقوق و فوق‌العاده شغل و یک سال تعجیل در ارتقاء گروه کسانی که 176 ساعت آموزشهای کوتاه مدت را طی نمایند، از سال 1381 به بعد مشکل عدم انگیزه فراگیران نیز برطرف شده، اقبال و تقاضای شرکت کارکنان در دوره‌های کوتاه مدت به نحوه محسوسی افزایش یافته است؛ اما متأسفانه مصوبه مذکور که در قانون و مقررات برنامه چهارم توسعه نیز کماکان پا برجا مانده، توسط هیأت دولت در سال 86 لغو گردید. مطابق مفاد آئین‌نامه اجرایی ماده 150 قانون برنامه سوم توسعه، میانگین نفر -

ساعت آموزش سالانه کارکنان و مدیران به ترتیب 40 و 100 ساعت در نظر گرفته شده بود و براساس مقررات مربوط در برنامه چهارم توسعه، این میانگین برای کلیه کارکنان اعم از کارمند و مدیر، 100 ساعت منظور شده است. اما در ماده 2 مصوبه هیأت وزیران در جلسه مورخ 1384/2/7 ساعت آموزش ضمن خدمت سالانه بر مبنای متوسط حداقل 60 ساعت برای مدیران و 40 ساعت برای کارکنان منظور شده است. ساعات آموزش در سال با پیشنهاد سازمان آموزش و پرورش استان با تأمین اعتبارات مربوط و موافقت وزارت آموزش و پرورش قابل افزایش است. جدول شماره 48 وضعیت آموزش های کوتاه مدت در وزارت آموزش و پرورش طی سال های برنامه سوم توسعه را نشان می دهد.

جدول شماره 48 - آمار کلی دوره های کوتاه مدت آموزش ضمن خدمت از سال 1379 تا 1383

سال	تعداد دوره	تعداد شرکت کننده	آمار کلی کارکنان رسمی پیمانی	نفر - ساعت	میانگین ساعت آموزش
۱۳۷۹	۱۱۶۷۵	۸۹۸۳۸۴	۹۹۵۶۶۹	۳۸۰۱۹۴۰۴	۳۸/۶۰
۱۳۸۰	۹۶۰۵	۶۲۸۳۶۴	۹۹۴۶۴۷	۶۶۶۶۶۶۶	۶۶/۴۶
۱۳۸۱	۱۰۹۱۸	۹۶۶۵۴۵	۹۹۱۱۵۴	۶۰۶۱۵۴۹۳	۶۱/۱۶
۱۳۸۲	۱۲۲۸۹	۹۷۵۳۶۴	۹۸۲۵۰۱	۳۹۶۹۲۶۷۳	۴۰/۴
۱۳۸۳	۱۲۶۹۷	۹۸۴۰۴۱	۹۸۲۵۰۱	۳۹۳۰۰۰۴۰	۴۰
جمع	۵۶۷۸۹	۴۴۵۶۶۵۸	۴۹۴۵۶۷۲	۲۰۳۸۹۴۵۷۶	۴۱/۶۳

اگرچه مطابق جدول فوق، وزارت آموزش و پرورش با میانگین 41/23 ساعت آموزش سالانه کمی هم از اهداف برنامه جلوتر بوده است لکن واقعیت آن است که توزیع این آموزشها میان دوره های تحصیلی، استانها و مناطق، مدیران و کارکنان و تخصصی و عمومی بودن دوره ها مناسب و متوازن نبوده و بررسیهای دقیق تر حکایت از آن دارد که به دلیل عدم تخصیص اعتبارات کافی به این امر، بخش اعظمی از آموزشها معطوف به دوره های مربوط به تغییر کتب درسی بوده و معلمانی که کتب درسی آنها تغییر نیافته از توفیق کمتری برای شرکت در دوره های ضمن خدمت برخوردار بوده اند؛ ضمن آنکه تغییر کتب درسی در دوره ی ابتدایی عمدتاً منحصر به یک کتاب خاص بوده و در سایر موضوعات درسی معلمان از فرصت بازآموزی و روزآمد کردن دانش و مهارت خود بی بهره بوده اند.

3-2- آموزشهای بلند مدت (ادامه تحصیل) - همان گونه که اشاره شد، سطح تحصیلات فرهنگیان و معلمان طی سال های اخیر روند صعودی بسیار خوبی را نشان می دهد که یکی از علل عمده آن، تلاش آنان برای دستیابی به مدارج تحصیلی بالاتر، در حین خدمت می باشد. اگرچه ارتقاء سطح تحصیلات فرهنگیان فی نفسه حرکتی مثبت و در راستای افزایش آگاهی و دانش عمومی و بعضاً تخصصی آنان قلمداد می شود؛ لکن چنانچه این جریان در مسیر صحیح و به صورت هدفمند انجام نگیرد، عملاً موجب آشفتگی در ترکیب و ساختار نیروی انسانی آموزش و پرورش شده و در صد نیروهای غیر مرتبط (عدم ارتباط رشته تحصیلی با رشته تدریس) را افزایش خواهد داد.

واقعیت آن است که با توسعه لجام گسیخته آموزش عالی در سطح کشور و بروز و ظهور مؤسسات آموزش عالی متعدد که شعبات آنها در اقصی نقاط کشور گسترده شده است و به سبب آنکه توسعه رشته‌های درسی این مؤسسات چندان با نیازهای آموزش و پرورش همخوانی و مطابقت ندارد و اشتغال به تحصیل فرهنگیان در این مراکز آموزشی غالباً بدون هماهنگی با آموزش و پرورش صورت می‌پذیرد؛ و نیز به دلیل نبود یک مرجع سیاست‌گذار و هماهنگ‌کننده، ادامه تحصیل فرهنگیان در این مؤسسات آموزش عالی، موجب افزایش درصد نیروهای غیر مرتبط در وزارت آموزش و پرورش می‌گردد. از این روست که طراحی دوره‌های آموزشی بلند مدت هدفمند و مرتبط با نیازهای شغلی فرهنگیان و اجرای آنها در مراکز آموزشی وابسته به وزارت آموزش و پرورش همواره مورد توجه برنامه‌ریزان این وزارتخانه بوده است و خوشبختانه در سال‌های اخیر با هماهنگی وزارت علوم تحقیقات و فناوری آزمون‌هایی ویژه فرهنگیان برگزار شده و پذیرفته شدگان در مراکز آموزش عالی وابسته به آموزش و پرورش در رشته‌های مرتبط و مورد نیاز ادامه تحصیل می‌دهند.

3- ساختار نیروی انسانی - نیروی انسانی آموزش و پرورش از ساختار متعادل و متوازی برخوردار نیست. در سال‌های پس از پیروزی انقلاب اسلامی رشد انفجاری موالید و به تبع آن افزایش ناگهانی جمعیت لازم‌التعلیمان، در آغاز دوره ابتدایی و سپس دوره راهنمایی و پس از آن دوره متوسطه و پیش‌دانشگاهی را تحت تأثیر قرار داد. با رشد جمعیت دانش‌آموزی در هر یک از دوره‌های تحصیلی، آموزش و پرورش ناگزیر بوده به هر طریق ممکن کلاس درس و معلم مورد نیاز آن را تأمین کند و با گذر توده‌ی جمعیتی از یک دوره‌ی تحصیلی به دوره‌ی بالاتر بروز مازاد و کمبود نیرو در بین دوره‌های تحصیلی از دشواری‌های گریبانگیر آموزش و پرورش بوده است. علاوه بر این توسعه آموزش دختران پس از پیروزی انقلاب اسلامی و تفکیک مدارس مختلط بر اساس ارزش‌های دینی، آموزش و پرورش را با کمبود معلم زن مواجه ساخت. تأمین این نیاز به ویژه در مناطق محروم به سادگی میسر نبود. (شهر تهران و مراکز چند استان از این قاعده مستثنی است) همچنین تغییرات در برنامه‌های درسی و کم و زیاد شدن دروس و ساعات تدریس هفتگی آنها نیز عاملی برای بروز پدیده کمبود و مازاد نیرو در کادر آموزشی وزارت آموزش و پرورش بوده به نحوی که در یک رشته درسی با کمبود و در رشته‌ی دیگر با مازاد نیرو مواجه بوده است. از سوی دیگر هدفمند نبودن برنامه‌های جذب نیروی ورودی و استخدام هزاران نفر نیروی غیر مرتبط که از سرناچاری و نبود نیروی متخصص در مناطق محروم انجام گرفته و عدم ماندگاری نیروها در مناطق محروم و نقل و انتقالات بی‌رویه تحت فشارهای اجتماعی و سیاسی، همگی عواملی برای بروز عدم تعادل در ساختار نیروی انسانی (توزیع کمی، رشته‌ای و جنسیتی) آموزش و پرورش گردیده است. ذیلاً مظاهر عدم تعادل در ساختار نیروی انسانی مورد بررسی قرار می‌گیرد:

1-3- کمبود و مازاد نیرو - نیروی انسانی مورد نیاز آموزش و پرورش در بخش آموزش بر مبنای تعداد کلاس و برنامه درسی هفتگی هر یک از پایه‌های تحصیلی محاسبه می‌شود و نیروی غیر آموزشی مشتمل بر کادر اداری ادارات و کادر غیر آموزشی مدارس بر اساس تعداد پست‌های سازمانی و درجه بندی مدارس بر مبنای آمار دانش‌آموزان معین می‌شود. از آنجا که بخش اعظم نیروی انسانی آموزش و پرورش آموزشی است و آمار کلاسهای



درس در سرجمع دوره‌های تحصیلی به ویژه در دوره متوسطه که نیروبری بیشتری دارد و تا دو سه سال اخیر روند صعودی داشته، نیاز کل نیروی انسانی، روندی افزایشی داشته است. جدول شماره 49 این روند را طی سال‌های برنامه سوم توسعه بهتر نشان می‌دهد:

جدول شماره 49 - روند تحولات در نیاز و موجودی نیروی انسانی آموزش و پرورش

سال‌های برنامه سوم					سال پایه (78-79)	واحد متعارف	عنوان شاخص
83-84	82-83	81-82	80-81	79-80			
۱۰۳۷	۱۰۴۱	۱۰۵۳	۱۰۶۲	۱۰۶۷	۱۰۵۹	هزار نفر	موجودی نیروی انسانی آموزش و پرورش (رسمی و پیمانی)
۷۱	۸۳	۷۰	۵۳	۳۵	۳۰	هزار نفر	موجودی نیروی حق التدریس (پاره وقت و آزاد)
۱۳۰۰	۱۳۲۳	۱۳۴۶	۱۳۴۸	۱۳۱۱	۱۲۷۲	هزار نفر	نیاز به نیروی انسانی در آموزش و پرورش
۷۹/۷۶	۷۸/۶۸	۷۸/۴۶	۷۸/۷۸	۸۱/۳۸	۸۳/۲۵	درصد	نسبت نیروی انسانی موجود به نیاز

در این خصوص چند نکته قابل ذکر است:

الف - برابر آنچه مشهود است، آموزش و پرورش در سر جمع کشوری، هیچ گاه تمامی نیروی انسانی مورد نیاز خود را در اختیار نداشته است. در مجموع از حدود 200 هزار نفر کسری نیروی انسانی معادل 120 هزار نفر آنان از طریق اضافه تدریس نیروهای رسمی موجود در ساعات غیر موظف، 60 الی 70 هزار نفر آن توسط نیروهای حق التدریس آزاد و مابقی آن یعنی حدود 15 هزار نفر دیگر با جذب سرباز معلم و دیگر نیروهای غیررسمی تأمین می‌گردد؛ که در شیوه‌ی بهره‌گیری از ساعات اضافه تدریس معلمان رسمی موجود به دلیل تجربه و توانمندی بالنسبه بیشتر آنان، عدم ایجاد تعهد استخدامی جدید و ایجاد فرصت برای اشتغال بیشتر برای معلمان، از کیفیت و مطلوبیت بالاتری برخوردار است. ب - برای کسب اطلاع از کمبود و مازاد واقعی نیروی انسانی آموزش و پرورش، نگاه کشوری و کلی به کمیت نیروی انسانی ما را از واقعیت دور خواهد کرد، زیرا همان گونه که قبلاً اشاره شد، کمبود در یک دوره، رشته، جنسیت و منطقه آموزشی را نمی‌توان با مازاد نیرو در دوره، رشته، جنسیت و یا منطقه آموزشی دیگر برطرف کرد. به عنوان مثال کمبود منطقه لامرد فارس را نمی‌توان با نیروی مازاد شهر شیراز تأمین کرد و برنامه‌ریزان منابع انسانی در وزارت آموزش و پرورش مازاد نیرو در دوره ابتدایی را در کنار کمبود نیرو در دوره متوسطه، کمبود نیرو در جنسیت زن را در کنار مازاد نیرو در جنسیت مرد، کمبود نیرو در رشته فیزیک را در کنار مازاد نیرو در رشته الهیات و کمبود نیرو در منطقه کهنوج کرمان را در کنار مازاد نیرو در منطقه 3 آموزش و پرورش تهران می‌پذیرند و به عنوان یک واقعیت اجتناب‌ناپذیر متناسب با آن برنامه‌ریزی کنند جدول ذیل بیانگر وضعیت کمبود و مازاد نیروی آموزشی وزارت آموزش و پرورش در سال تحصیلی 83-1382 است. در این محاسبه بررسیها تا سطح منطقه جنسیت و دوره تحصیلی انجام شده لکن تفکیک رشته‌ای منظور نشده و فرض بر این است که هر

معلمی در دوره‌های راهنمایی و متوسطه قادر به تدریس هر رشته‌ای خواهد بود. از آنجا که این فرض پذیرفته نیست، طبعاً چنانچه تفکیک رشته‌ای نیز لحاظ شود، میزان کمبود و مازاد افزایش خواهد یافت.

جدول شماره 50- وضعیت کمبود و مازاد نیروی انسانی (کادر آموزشی) به تفکیک دوره‌های تحصیلی در سال تحصیلی 1382-83

مناطق دارای مازاد		مناطق دارای کمبود		جنسیت	دوره‌ی تحصیلی
تعداد مازاد	تعداد مناطق	تعداد کمبود	تعداد مناطق		
۱۲۵۹	۵۹	۳۶۴۵۲	۶۴۳	ابتدایی	
۹۷۳	۷۰	۴۳۱۴۷	۶۳۲	مرد	راهنمایی
۱۵۰۱	۷۴	۲۸۲۲۲	۶۲۸	زن	
۲۴۷۴		۷۱۳۶۹	جمع		
۱۱۸۹	۶۳	۴۲۰۱۶	۶۳۹	مرد	متوسطه و پیش دانشگاهی
۱۳۹	۵	۵۰۵۳۹	۶۹۷	زن	
۱۳۲۸		۹۲۵۵۵	جمع		
۵۰۶۱		۲۰۰۳۷۶	جمع سه دوره		

همان گونه که قبلاً اشاره شد، عواملی همچون حرکت جغرافیایی و بین دوره‌ای معلمان، تغییرات برنامه درسی و جذب و خروج برنامه‌ریزی نشده نیروی انسانی و فشارهای اجتماعی از عمده عوامل بروز پدیده کمبود و مازاد در ساختار نیروی انسانی آموزش و پرورش هستند.

2-3- ارتباط رشته تحصیلی معلمان با رشته‌ی تدریس آنان - ارتباط رشته‌ی تحصیلی معلمان با درسی که تدریس می‌کنند، تأثیر عمیق و بسزایی در کیفیت آموزش آنان دارد. عواملی همچون جذب و استخدام نیروهای دارای مدرک تحصیلی غیرمرتبط با نیازهای آموزش و پرورش، ادامه تحصیل نیروهای موجود در رشته‌های غیر مرتبط و از همه مهم‌تر، سازماندهی نامناسب نیروهای موجود، عمده عواملی هستند که موجب ناکارآمدی معلمان می‌شود.

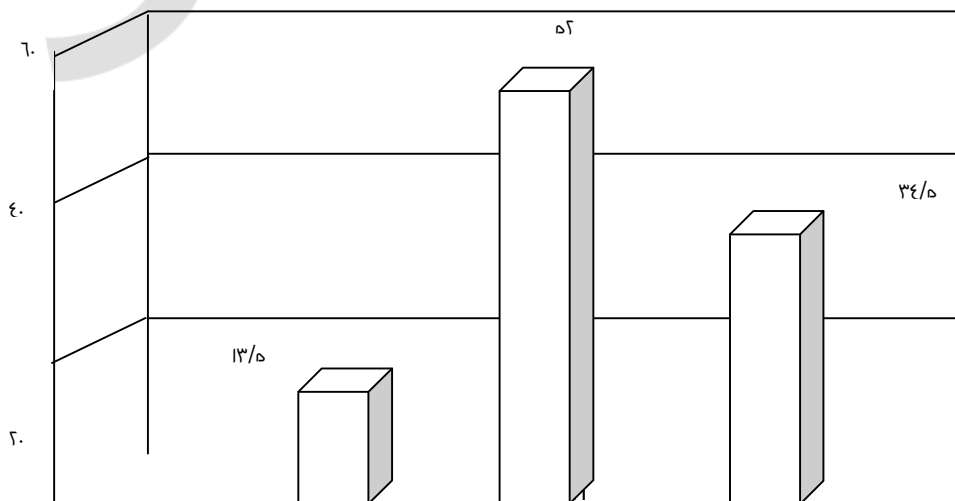

	غیر مرتبط	نیمه مرتبط	مرتبط
درصد	۳۴/۵	۵۲	۳۴/۵

نمودار شماره 27 - وضع موجود معلمان مرتبط در دوره ابتدایی

ب: در دوره راهنمایی وضعیت تا حدودی بهتر بوده و حدود 67/5 درصد از معلمان در درس مرتبط با رشته تحصیلی خود تدریس می کنند، حدود 3 درصد نیمه مرتبط و حدود 29/5 درصد آنها غیر مرتبط هستند. در این خصوص می توان گفت استخدام فارغ التحصیلان مراکز تربیت معلم در سال های اخیر که رشته تحصیلی آنها به طور کامل با رشته های درسی دوره راهنمایی انطباق دارد، تا حدود زیادی در افزایش سهم ارتباط مؤثر بوده است. در عین حال غیرمرتبط بودن 29/5 درصد از دبیران دوره راهنمایی را هم می توان ناشی از توسعه دوره راهنمایی در مناطق روستایی دانست که تأمین دبیر مرتبط برای همه ی دروس امکان پذیر نیست و به دلیل کم بودن تعداد کلاس های دایر و محدود بودن ساعات هر ماده ی درسی یک دبیر اعزامی ناگزیر خواهد بود چند درس متفاوت را در ساعات موظف خود تدریس کند.

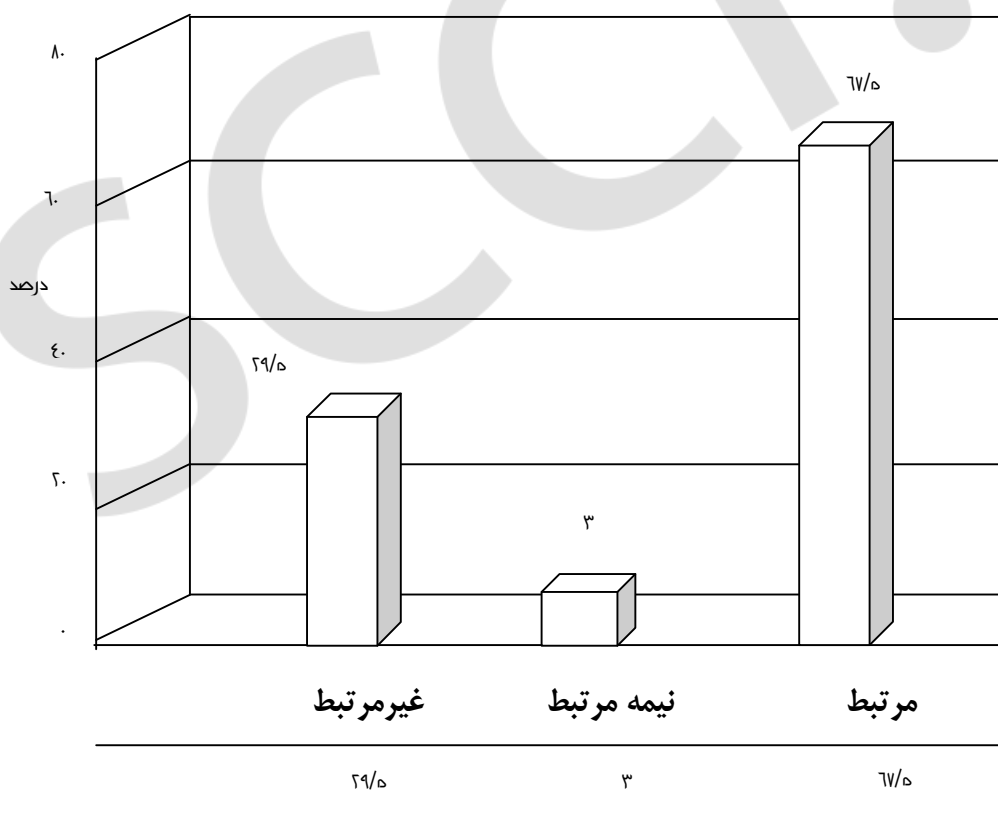

ج - چند عامل اساسی وضعیت ارتباط رشته تدریس دبیران و هنرآموزان دوره متوسطه با رشته تحصیلی آنان را تحت تأثیر قرار می‌دهد که عبارتند از: توسعه شاخه‌های فنی و حرفه‌ای و کاردانش که برای این دو شاخه به ویژه شاخه کاردانش فارغ‌التحصیل دانشگاهی کمتر وجود دارد و اگر هم موجود باشد به دلیل فنی بودن رشته و زمینه‌های جذب در مشاغل پردرآمدتر، جذب آموزش و پرورش نمی‌شوند. عامل دیگر توسعه آموزش متوسطه در مناطق محروم و نقاط روستایی است که به دلیل کم بودن تعداد کلاس‌ها ساعات موظف دبیران در دروس تخصصی تأمین نمی‌شود و به ناچار دروس دیگری را تدریس می‌کنند.

در هر صورت گزارش تحقیق یاد شده حکایت از آن دارد که در مجموع استانهایی همچون ایلام با حدود 75 درصد بهترین و استانهایی مانند شهر تهران، هرمزگان و قم با حدود 55 درصد بدترین وضعیت را از حیث مرتبط بودن رشته تحصیلی دبیران و هنرآموزان دوره متوسطه با رشته تدریس آنها، دارند. شایان ذکر است که در دوره‌های راهنمایی تحصیلی و متوسطه ارقام و درصدهایی که ذکر گردیده براساس وضعیت مجموع رشته‌های درسی مختلف است، چنانچه وضعیت در یکایک رشته‌های درسی بررسی شود قطعاً وضعیت نامطلوبتر خواهد بود.

### 5 - 2 - 3 - مدیریت در آموزش و پرورش

مباحث مدیریت معمولاً از دو منظر قابل طرح و بررسی است؛ بخش اول: وضعیت مدیریتی که اعمال می‌شود؛ بخش دوم: وضعیت مدیران.

#### بخش اول - وضعیت مدیریت

مدیریت در آموزش و پرورش که یک نهاد فرهنگی و موضوع آن انسان است با مدیریت در سایر بخش‌ها و سازمان‌های جامعه تفاوت اساسی و بنیادی دارد و به اعتبار موضوعش از اهمیت و اعتبار ویژه برخوردار است. در یک تقسیم بندی، ارکان آموزش و پرورش عبارتند از نیروی انسانی، مدیریت، محتوا و برنامه‌ها، بودجه، فضا و تجهیزات و مقررات و قوانین. در این قسمت به تبیین مدیریت در آموزش و پرورش می‌پردازیم. مدیریت را فرایند به کارگیری موثر و کارآمد منابع مادی و انسانی در برنامه ریزی، سازماندهی، بسیج منابع و امکانات، هدایت و کنترل جهت دستیابی به اهداف سازمانی براساس نظام ارزشی مورد قبول تعریف کرده‌اند. (رضائیان، 1384، 7).

با توجه به اهمیت اصول پنجگانه مدیریت، ذیلاً به تبیین و بررسی آنها در آموزش و پرورش می‌پردازیم:

#### الف - برنامه ریزی

برنامه ریزی به عنوان یک نگرش و یک راه زندگی که متضمن تعهد به عمل بر مبنای اندیشه، تفکر آینده نگر و عزم راسخ به برنامه ریزی منظم و مداوم می باشد، بخش انفکاک ناپذیر مدیریت است.

#### الف-1- برنامه ریزی در وزارت آموزش و پرورش

با توجه به سابقه و قدمت برنامه ریزی در وزارت آموزش و پرورش و وجود دفتر و واحد سازمانی ویژه ای با مأموریت خاص برنامه ریزی در ساختار سازمانی این وزارتخانه با عناوینی مثل «دفتر طرح و برنامه»، «دفتر هماهنگی طرح ها و برنامه ریزی توسعه» «دفتر هماهنگی و تلفیق طرح ها و برنامه ها» و «دفتر برنامه ریزی توسعه» که هم اکنون «دفتر آمار، برنامه ریزی و بودجه» نام گرفته است، می توان ادعا کرد «برنامه ریزی» در وزارت آموزش و پرورش از دیرباز نهادینه بوده و از نظام تعریف شده و مشخصی برخوردار بوده و هست در قوانین بعد از پیروزی انقلاب اسلامی نیز امر برنامه ریزی در وزارت آموزش و پرورش مورد توجه قرار گرفته است از جمله در بند 4 از ماده 10 قانون اهداف و وظایف وزارت آموزش و پرورش مصوب سال 1366 مجلس شورای اسلامی «تهیه و پیشنهاد برنامه های میان مدت و بلندمدت در جهت تأمین اهداف آموزش و پرورش» به عنوان یک وظیفه برای وزارت آموزش و پرورش تعیین شده است و انجام سایر وظائف مندرج در قانون مذکور نیز مستلزم برنامه ریزی است.

شکل گیری معاونتی با عنوان «معاونت برنامه ریزی و توسعه مدیریت» در سال 1372 در وزارتخانه نیز حکایت از توجه مسوولان وزارت آموزش و پرورش به امر برنامه ریزی دارد.

برنامه ریزی در وزارت آموزش و پرورش همواره بر آمار عوامل آموزشی و اطلاعات حاصل از داده های گردآوری شده متکی بوده است. گستردگی و پراکندگی فعالیت های آموزشی مدارس در اقصی نقاط کشور اقتضا می کرده که نظام آماری وزارت آموزش و پرورش قوی و فعال به تولید داده های آماری بپردازد. و حاصل فعالیت آماری خود را در اختیار برنامه ریزان قرار دهد. بررسی قدیمی ترین آمار نامه های آموزش و پرورش، مربوط به سال های 1304 تا 1317، که دربر دارنده آمار و اطلاعات واحدها و عوامل آموزشی واحدهای عملیاتی در سطح کشور و نیز مقررات، مصوبات و آئین نامه های مورد عمل در آن سالهاست، حکایت از پیوند آمار و برنامه ریزی در وزارت آموزش و پرورش دارد.

آمار در وزارت آموزش و پرورش در حال حاضر به دلیل وجود سیستم های رایانه ای توانمند و کارآمد، از ظرفیتهای بسیار مطلوبی برخوردار است و چنانچه مستمراً توسط کارشناسان زبده مراقبت و راهبری شود، موقعیت بسیار مناسبی برای بهره گیری و کاربست در برنامه ریزی آموزش و پرورش دارد. لکن در بخش اطلاع رسانی آماری و تحلیل داده ها و نیز تأثیر دادن نتایج حاصل از تحلیل ها و بررسی ها، در حال حاضر از موقعیت مناسب و مطلوب برخوردار نیست.

در نظام های برنامه ریزی علمی و جهانی معمولاً اصالت با برنامه است و اولویت و تقدم برنامه بر بودجه امری پذیرفته شده است. در وزارت آموزش و پرورش به دلیل وجود معضل همیشگی کمبود منابع، وضعیت بودجه ها و منابع مالی تأثیری تعیین کننده بر برنامه ها و فرایند برنامه ریزی داشته و این بودجه ها بوده اند که مفاد و سرنوشت

برنامه ها را رقم زده اند. طبعاً در تدوین برنامه های توسعه و عملیاتی، واقع گرایی و نگاه واقع بینانه به منابع مالی قابل استفاده، شرط جدی و لازمه تنظیم یک برنامه منطقی است، لیکن پس از لحاظ کردن این مولفه و تنظیم برنامه نهایی، انتظار می رود توزیع منابع از برنامه های تدوین شده، حمایت و تبعیت کند، این در حالی است که در نظام توزیع منابع و نظام برنامه ریزی کشور، این قانونمندی و روال طبیعی چندان مورد توجه قرار نمی گیرد و همچنین این عامل باعث شده تا برنامه ای توسعه بلندمدت و میان مدت چندان مورد توجه قرار نگیرند و مبنای عمل بخشهای اجرایی واقع نشوند.

در نظام و فرایند برنامه ریزی در وزارت آموزش و پرورش، اختیار برنامه ریزی تا پایین ترین سطوح عملیاتی لحاظ شده و زمینه های لازم برای عدم تمرکز در نظام برنامه ریزی آموزش و پرورش در محدوده قوانین و مصوبات فراهم شده است لکن به دلیل آنکه عموماً برنامه های مدون از جایگاه تأثیرگذاری لازم و موردانتظار برخوردار نیستند و نظام مدیریتی و اداری ایران به شیوه متمرکز خو گرفته و تمرکزگرایی در ذائقه و فرهنگ مدیریتی کشور رسوخ کرده است در عمل، سیاست تفویض اختیار و تمرکززدایی در حوزه برنامه ریزی در وزارت آموزش و پرورش هم از توفیق اجرایی چندان برخوردار نشده است.

## الف-2- برنامه های توسعه در آموزش و پرورش

همان گونه که بیان شد، برنامه ریزی در آموزش و پرورش از دیرباز نهادینه شده و از نظام مشخصی برخوردار بوده و می باشد. وزارت آموزش و پرورش همگام با برنامه های توسعه پنجساله کشور (قبل و بعد از پیروزی انقلاب اسلامی) فعالانه در امر برنامه ریزی توسعه حضور داشته و زمینه های توسعه و تعمیم آموزش را علیرغم محدودیت های منابع فراهم کرده است.

آخرین نظام برنامه ریزی وزارت آموزش و پرورش در اردیبهشت ماه سال 1383 طراحی و با امضاء وزیر وقت به همه واحدهای ستادی و استانی ابلاغ شده است. این نظام براساس قوانین و مقررات موجود و با بهره گیری از ظرفیت های کمیته های برنامه ریزی در حوزه ستادی و اجرایی و همچنین شوراهای آموزش و پرورش استان ها و مناطق تنظیم گردیده و به دلیل هماهنگی های مناسبی که در زمان طراحی آن صورت گرفته است، از استحکام و ماندگاری خوبی برخوردار است. ذیلاً به بررسی برنامه های توسعه ای یک ساله، پنج ساله و بلند مدت در آموزش و پرورش می پردازیم:

### - برنامه های توسعه سنواتی

رویه معمول در بخش برنامه ریزی وزارت آموزش و پرورش همواره به این صورت بوده که همه ساله در فصول بهار و تابستان و در آستانه آغاز سال تحصیلی جدید، با تکیه بر آمار و موقعیت عوامل آموزشی (دانش آموز، کلاس، معلم و...) و برآورد وضعیت در سال تحصیلی آتی و غالباً با مشارکت واحدها و کارشناسان حوزه برنامه ریزی استان ها و مناطق آموزشی، برنامه ای با عنوان «توسعه سنواتی» تنظیم و ابلاغ می گردد که مبنای سازماندهی کلاس، دانش آموز و نیروی انسانی در استان ها و مناطق قرار می گیرد. در سال های اخیر برنامه توسعه سنواتی ابتدا

به واسطه تعامل کارشناسی واحدهای برنامه ریزی استانی با مناطق آموزشی تابعه در سطح استانی تنظیم و در مرحله بعد از طریق تعامل مسئولان برنامه ریزی استانی با کارشناسان ذی ربط در حوزه ستادی، نهایی می شود. مبنای اصلی عملیات کارشناسان در سطوح اجرایی و ستادی، برنامه های توسعه پنج ساله و فعل و انفعالات صورت گرفته و برآورد آمار و وضعیت عوامل آموزشی در هر یک از مناطق آموزشی است.

توافق هایی که میان کارشناسان برنامه ریزی استانی و مناطق تابعه و همچنین واحد برنامه ریزی حوزه ستادی (دفتر آمار، برنامه ریزی و بودجه) صورت می گیرد در قالب موافقتنامه هایی قطعی می شود و مجوزهای به کارگیری نیروی جدید اعم از فارغ التحصیلان متعهد خدمت، استخدام شدگان جدید و نیروهای حق التدریس بر مبنای این موافقتنامه ها از سوی وزارتخانه صادر و به استانیها ابلاغ می گردد.

یکی دیگر از برنامه های توسعه سالانه در وزارت آموزش و پرورش که از اهمیت و دامنه تأثیرگذاری بسیار زیادی برخوردار است، «برنامه ساماندهی نیروی انسانی» است. این برنامه از سال 1377 تاکنون به طور منظم در وزارت آموزش و پرورش به اجرا درآمده و نقش بسزایی در ساماندهی و افزایش بهره وری نیروی انسانی و به تبع آن، کاهش دهها میلیاردی هزینه های پرسنلی و نیز بهبود نظام آماری داشته است. متأسفانه در دو سه سال اخیر، بروز ضعف در مدیریت و بدنه کارشناسی حوزه برنامه ریزی، موجب افت کیفی این برنامه، بروز آشفتگی در محتوا و راهبری آن و ایجاد اختلال و به هم ریختگی در ادارات آموزش و پرورش و سازماندهی سالانه معلمان و مدارس شده و این برنامه مفید و مؤثر را از حیز انتفاع ساقط کرده است.

#### - برنامه های پنج ساله توسعه

بر مبنای نظام برنامه ریزی برنامه های پنج ساله که از سوی دولت ابلاغ می شود، در وزارت آموزش و پرورش نیز در چارچوب این نظام برنامه ریزی، فعالیت های مشخصی در قالب کمیته ها و ظرفیت های برنامه ریزی موجود سازماندهی شده و به اجرا در می آید. گزارشهای تنظیم شده از وضعیت تحقق اهداف و دستیابی به نتایج مورد انتظار در برنامه های پنج ساله اول تا سوم حکایت از قوت و استحکام برنامه های پنج ساله تنظیم شده دارد و به سبب وجود نهادهای برنامه ریزی توانمند و نظام آماری قدرتمند و قابل اتکا در وزارت آموزش و پرورش، برنامه های توسعه پنج ساله آموزش و پرورش در مجموع موفق و مفید بوده و ارزیابی ها از سودمندی و توفیق نسبی این برنامه ها حکایت دارد.

#### - برنامه توسعه بلند مدت

با توجه به تصویب و ابلاغ سند چشم انداز بیست ساله کشور از سوی مقام معظم رهبری، دستگاه ها و حوزه های اجرایی مختلف در تکاپوی تدوین سند یا برنامه بلندمدت بیست ساله مبتنی بر سند چشم انداز هستند. در وزارت آموزش و پرورش، به رغم گذشت پنج سال از ابلاغ سند چشم انداز، تاکنون رسماً سند یا گزارشی از فعالیتهای این وزارتخانه برای عملیاتی کردن اهداف سند چشم انداز در نظام تعلیم و تربیت منتشر نشده است. در عین حال،

براساس مصوب ویژه ای در هیأت محترم وزیران، برنامه کلان و استراتژیکی با عنوان «سند ملی آموزش و پرورش» در دست تدوین بوده و اخیراً گزارش نهایی و غیر مصوبی از آن منتشر شده است.

## ب- سازماندهی

اهمیت مطالعه سازمان و روش های سازماندهی در این است که اگر حوزه کار مدیر، خوب سازماندهی نشده باشد او مجبور می شود زمان زیادی را صرف مسائل ناشی از سازماندهی نامناسب بکند.

### ب-1- ساختار سازمانی آموزش و پرورش ایران

با مروری بر نمودار سازمانی وزارت معارف، اوقاف و صنایع مستظرفه مصوب سال 1289 هجری شمسی تا چارت سازمانی امروز وزارت آموزش و پرورش و بررسی شرح وظایف ستاد مرکزی و اختیارات آن به این جمع بندی می رسیم که:

1- علی رغم تغییرات فراوان چارت های سازمانی وزارت آموزش و پرورش، الگوی بکار گرفته شده در طراحی ساختار مدیریتی آموزش و پرورش بوروکراسی ماشینی بوده و تقسیم کار و وظیفه ای است. این سؤال پیش می آید که سازمان بزرگی مثل آموزش و پرورش با پراکندگی بالا (716 منطقه آموزشی، 150 هزار مدرسه، بیش از 15 میلیون دانش آموز و قریب یک میلیون نفر کادر آموزشی و اداری)، آیا می تواند با ساختار وظیفه ای اداره شود؟

2- مدیریت آموزش و پرورش کشور از تمرکز زیادی برخوردار است. مهم ترین دلایل این تمرکز را می توان به شرح زیر بیان کرد:

- سوابق و سنت و ویژگی های جا افتاده در سازمان.

- خصوصیات فردی مدیران رده بالا (وجود ذهنیت و گرایش به تمرکز قدرت در مدیران عالی).

- عدم برخورداری از مدیران با کفایت و درایت در رده های پایین.

- تصور اینکه نیروهای ستادی از توان و فهم بالاتری برخوردارند.

- تبعیت از نظام متمرکز حکومتی (فانی، 1375)

درسال های اخیر دو اقدام برای تمرکززدایی از آموزش و پرورش صورت گرفته است: یکی واگذاری امور به رده های پائین تر استان ها تا مدرسه و دیگری تشکیل سازمان های مستقل و واگذاری کلیه امور دارای مخاطب خاص به آنها.

### تمرکز زدایی از ساختار وزارت آموزش و پرورش (مدرسه محوری)

این خط مشی (مدرسه محوری) برای اولین بار در سال 1376 توسط وزیر وقت آموزش و پرورش مطرح گردید. وی در جمع مدیران کل آموزش و پرورش استان ها، بر تحکیم موقعیت مدیر و معلمان مدرسه در تصمیم گیری ها و واگذاری امور به مدارس تأکید کرد. همچنین به مناسبت آغاز سال تحصیلی 79-1378 اظهار کرد: که با اعتقاد به ضرورت تحول اداری در آموزش و پرورش، توجه به دو سیاست مهم تمرکززدایی و مشارکت پذیری را در تحقق اندیشه مدرسه محوری، سرلوحه کار خود قرار خواهد داد. وی اعلام نمود که سیاست مدرسه محوری به عنوان



دکترین مدیریت وزارت آموزش و پرورش نسخه ای شفافبخش برای ارتقاء کیفیت مدارس و رفع مشکلات مزمن و پیچیده این وزارتخانه می باشد.

اقدامات انجام شده برای کاهش تمرکز ازدهه 1370 تاکنون اقداماتی در وزارت آموزش و پرورش صورت گرفته که جهت گیری تفویض اختیار و تمرکززدایی را دنبال می کرده است. عناوین مهم این اقدامات عبارتند از:

- تأسیس مدارس غیرانتفاعی؛
- تشکیل شوراهای آموزش و پرورش در استان ها، شهرستان ها و مناطق آموزش و پرورش کشور؛
- اجرای طرح ارائه خدمات آموزشی و پرورشی فوق برنامه در مدارس دولتی؛
- ابلاغ آئین نامه اجرایی مدارس؛
- ابلاغ دستورالعمل طرح تشکیل مجتمع های آموزشی - تربیتی؛
- تشکیل کمیسیون تفویض اختیار - در راستای تحقق اهداف برنامه سوم توسعه و رعایت اصل عدم تمرکز، از سوی وزیر آموزش و پرورش طی نامه 140/23790 مورخ 81/9/5، 40 مورد از اختیارات حوزه مرکزی وزارت آموزش و پرورش به سازمان آموزش و پرورش استان ها واگذار شد. بعضی از این موارد ذیلاً آمده است:
  - تدوین دستورالعمل ثبت نام با رعایت مقررات مصوب.
  - تصمیم گیری در مورد نحوه بکارگیری معلمان راهنما در سطح شهر و روستا با رعایت شاخص های مصوب و ضوابط احراز شغل.
  - تهیه محتوای آموزشی دوره پیش دبستانی با رعایت دستورالعمل صادره از سازمان پژوهش و برنامه ریزی و توجه به شرایط محلی و منطقه ای.
  - تعیین ساعات فوق برنامه و کلاس های جبرانی و تهیه و ابلاغ دستورالعمل های مربوط در چارچوب سیاست کلی.
  - تصمیم گیری در مورد نحوه اجرای هفته معرفی مشاغل با توجه به شرایط و موقعیت استان ها.
  - تأسیس و توسعه مدارس کار دانش و فنی و حرفه ای با رعایت سیاست ها و استانداردهای ابلاغی در چارچوب اعتبارات.
  - تعیین رشته های تحصیلی مورد نیاز برای استخدام آزاد براساس سهمیه کل اختصاص یافته به استان.
  - انتصاب و عزل روسای مراکز تربیت معلم و ضمن خدمت فرهنگیان با رعایت ضوابط احراز شغل و دستورالعملی که با امضای وزیر آموزش و پرورش ارسال می گردد.
  - تعیین شرایط و ضوابط نقل و انتقال داخل استان.
  - تصمیم گیری در خصوص نقل و انتقال برون سازمانی کارکنان.
- تأسیس مدارس هیات امنایی (گسترش مشارکت های مردمی).

ب-2- انتصابات

انتصاب افراد شایسته در مسئولیت ها، از وظایف مهم و حساس مدیران است. بعضی ها مدیریت را معادل «انتصاب صحیح» قرار داده اند. امیرالمومنین علی (ع)، قرار دادن فرد مناسب را در جایگاه مناسب از مصادیق عدل ذکر کرده اند.

یک مدیر وقتی می تواند در کارش موفق باشد، زمانی می تواند امور را به زیردست تفویض کند و یا سیاست مدرسه محوری زمانی محقق خواهد شد که انتصاب صحیح صورت پذیرفته باشد.

### ج - کنترل

یک سازمان، در روند شکل گیری و حرکت به سمت اهداف تعیین شده، همواره با موانع گوناگونی روبرو می شود که این موانع هر یک به فراخور توان در به انحراف کشاندن سازمان به سمت مسیرهای پیش بینی نشده و گاه متوقف کردن آن نقش تعیین کننده دارند. پذیرش این واقعیت، ضرورت یک سازوکار کنترل مبتنی بر استانداردهای مشخصی را که تضمین کننده و حافظ بقای اهداف سازمان باشد آشکار می سازد.

کنترل، مقایسه بین «باید»ها و «هست»هاست، یعنی در برنامه ریزی آنچه پیش بینی کرده ایم، بایدها و مطلوب های ماست و آنچه انجام شده، هست ها و موجودهاست و از مقایسه این دو است که پی می بریم، آیا پیش بینی های ما درست بوده و آنچه انتظار داشته ایم حاصل شده است یا خیر؟ قیاس بین بایدها و هست ها، در واقع تأکیدی بر دائمی و مستمر بودن کنترل است که همزمان با اجرای برنامه، از آغاز تا انتهای برنامه و گاهی تا بعد از خاتمه برنامه نیز ادامه می یابد.

#### • نظارت و ارزیابی در آموزش و پرورش

با تصویب آیین نامه ارزیابی عملکرد دستگاههای اجرایی کشور در سال 1382، از سوی سازمان مدیریت و برنامه ریزی کشور، طی نامه 1801/35665 مورخ 82/3/4، وظایف و ضوابط سازماندهی واحدهای ارزیابی عملکرد و پاسخگویی به شکایات به دستگاه های اجرایی ابلاغ گردید و عنوان دفتر و حوزه «بازرسی و پاسخگویی به شکایات» به «ارزیابی عملکرد و پاسخگویی به شکایات» تغییر کرد.

دفتر ارزیابی عملکرد و پاسخ گویی به شکایات در سه حوزه کاری (1)ارزیابی عملکرد (2)بازرسی و (3)پاسخگویی به شکایات فعالیت می کند.

در وزارت آموزش و پرورش به طرق زیر امر نظارت و ارزیابی صورت می گیرد:

(1) خودارزیابی و ارزیابی عملکرد: ارزیابی عملکرد بطور رسمی از سال 1381 فقط در سطح وزارتخانه ها و سازمان ها، آن هم در بعد شاخص های عمومی به اجرا گذاشته شده است و انتخاب دستگاههای نمونه یا برتر براساس نتایج ارزیابی عملکرد تعیین گردیده است.

(مصوبه 251901/8050 مورخ 81/6/1 شورای عالی اداری)

(2)بازرسی: بازرسی به صور دوره ای، موردی و موضوعی صورت می گیرد.

(3)نظارت تخصصی موضوعی: این نوع نظارت توسط معاونت ها، سازمان ها و دفاتر تخصصی وزارت آموزش

و پرورش در حیطه وظایف، برنامه ها و طرحهای مربوط صورت می پذیرد.

4) نظارت در نظام برنامه ریزی: این نوع نظارت که بر برنامه های توسعه نظارت دارد، در نظام برنامه ریزی وزارت آموزش و پرورش پیش بینی شده و توسط کمیته مربوط صورت می پذیرد.

5) نظارت از طریق گزارش گیری.

6) نظارت از طریق سیستم های آماری (عوامل آموزشی، حقوق، ابلاغ ...) که توسط سیستم ها و نرم افزارهای رایانه ای صورت می گیرد.

#### د- هدایت و سرپرستی

هدایت و سرپرستی، یعنی تلاش مدیر برای ایجاد انگیزه و رغبت در زیردستان جهت دست یافتن به اهداف سازمان که با ارزش های فرد و ارزش های حاکم بر جامعه، ارتباط دارد. وظیفه هدایت مدیر شامل سه بخش رهبری، انگیزش و ارتباطات است. ذیلاً تلاش شده است که وضعیت آموزش و پرورش کشور را در این سه مقوله از دید خبرگان آموزش و پرورش بیان کنیم.

#### • رهبری

مفکران علوم انسانی، مفهوم رهبری را از ابعاد مختلفی مورد بحث قرار می دهند، گروهی، رهبری را بخشی از وظایف مدیریت می دانند و گروهی دیگر برای رهبری مفهوم وسیعتری نسبت به مدیریت قائلند و آن را «توانایی ترغیب دیگران به کوشش مشتاقانه جهت هدفهای معین، می دانند.» (دیویس، 1961، ص 97) یا آن را فعالیت هایی می دانند که «مردم را برای تلاش مشتاقانه در جهت کسب اهداف گروهی، تحت تأثیر قرار دهد.» (تری، 1977، ص 493) و برخی نیز به «تحت تأثیر قرار دادن دیگران جهت کسب هدف مشترک، رهبری می گویند» (کنتز و دیگران، 1988، ص 435)

به دلیل سیاسی بودن انتصابات مدیران بخصوص در سطوح بالای سازمانی، رهبری در آموزش و پرورش در سطح پایینی قرار دارد یعنی هر چه به لایه های فوقانی مدیریت نزدیکتر می شویم، میزان نفوذ مدیران و در نتیجه رهبری سازمانی کاهش می یابد. این امر در سالهای اخیر باعث افزایش نارضایتی و در نتیجه بروز اعتراضات در بدنه آموزش و پرورش شده است.

#### • انگیزش

عده ای، انگیزه ها را نیازها، خواسته ها، تمایلات یا قوای درونی افراد تعریف می کنند (هرسی و بلانچارد، 1985، ص 15) انگیزه را «چرا» ی رفتار گویند، به دیگر سخن، هیچ رفتاری را فرد انجام نمی دهد که انگیزه ای یا نیازی محرک آن نباشد.

انگیزه یا نیاز، عبارت است از حالتی درونی که انسان را به انجام فعالیت وا می دارد.

اگر انگیزه ها را نیازها، خواسته ها، تمایلات یا قوای درونی افراد تعریف کنیم، باید اذعان کرد که در بین کارکنان آموزش و پرورش بدلیل عدم تامین نیازهای مادی و معنوی و ضعف معیشتی کارکنان به خصوص در بین کارکنان مرد، عدم توجه به منزلت فرهنگیان، انگیزه در سطح نازلی است. نتیجه این سطح پایین انگیزه در بین

کارکنان آموزش و پرورش، افزایش نارضایتی در بین کارکنان این وزارتخانه و در نهایت افت کیفی آموزشی و پرورشی دانش آموزان را به همراه داشته است.

#### • ارتباطات

برقراری ارتباطات صحیح بین اجزاء گوناگون یک سازمان از ارکان وظایف مدیر در فرایند مدیریت است. در واقع ارتباط موثر با افراد و درک انگیزه های آنان، باعث توفیق مدیریت در انجام وظیفه رهبری می گردد. ریشه بسیاری از مشکلات فردی، سازمانی و اجتماعی را می توان در کمبود ارتباطات موثر، نقش سیستم ارتباطی یا به طور کلی سوء تعبیر و تفسیرهای ارتباطی جستجو کرد.

وزارت آموزش و پرورش بزرگترین فصل مشترک بین دولت و ملت است. کوچکترین تغییر و تحول در آموزش و پرورش، مردم و جامعه را تحت تأثیر قرار می دهد و لذا وجود تعامل سازنده آموزش و پرورش با جامعه از ضروری ترین تکالیف مدیریت در آموزش و پرورش است. از سوی دیگر تعامل بین آموزش و پرورش با سایر دستگاه های دولتی و نهادهای مردمی و همچنین ارتباط تعاملی بین این دستگاه عظیم با لایه های فوقانی نظام حکومتی در ارتقاء و یا افت مدیریت آن موثر است.

متأسفانه باید اذعان کرد که در سطوح مختلف مدیریتی در آموزش و پرورش به دلیل عدم اطلاع رسانی صحیح و به موقع مسائل و مشکلات و همچنین عدم ایجاد حساسیت نسبت به اهمیت و نقش آموزش و پرورش چه در سطح جامعه و مردم و چه در سطح مسئولین و تخصیص دهندگان منابع و اعتبارات و بودجه، جایگاه آموزش و پرورش روز به روز نازل تر شده است.

#### ه - بسیج منابع و امکانات

حوزه امکان و تحقق مجموعه پدیده های زندگی انسان یک قلمرو گسترده و بی نهایت نیست و پیداست که امر مدیریت نیز مقوله ای جدا از این واقعیت نمی تواند باشد.

یکی از وظایف اساسی مدیر، بسیج منابع و امکانات است. این وظیفه مدیر را می توان شامل موارد زیر دانست:

- 1) مدیریت بازاریابی
- 2) تأمین منابع مالی و سرمایه ای (مدیریت مالی)
- 3) ارزیابی، انتخاب و پرورش مدیران (تأمین منابع مدیریت)
- 4) تأمین مواد و وسایل (لجستیک)
- 5) تأمین و استفاده از منابع حقوقی و مقرراتی

وضع موجود آموزش و پرورش در این اصل مدیریت در بخش اقتصاد آموزش و پرورش و بخش نیروی انسانی تبیین شده است.

#### بخش دوم - وضعیت مدیران

1- مدیران مدارس:

مدیران واحدهای آموزشی به عنوان رهبانی که وظیفه ی هدایت و اجرای فعالیت های آموزشی و پرورشی را برای نیل به هدفهای هر یک از دوره های تحصیلی به عهده دارند از جایگاه ویژه ای برخوردارند و توانایی و قابلیت و یا ناتوانی و عدم کفایت این خیل عظیم از رهبران آموزشی نقش مهمی در اعتلا و یا انحطاط و افول فرهنگ جامعه دارد. لذا ابتدا به تبیین وضعیت مدیران مدارس می پردازیم.

1-1- شرایط احراز و ضوابط انتصاب مدیران مدارس - پس از پیروزی انقلاب اسلامی با توجه به تغییر نظام ارزشی جامعه و ضرورت انتصاب افراد متعهد در پست های مدیریت و عدم توجه به شرایط احراز مندرج در قوانین جاری آن روز، معمولاً انتصاب افراد در پست مدیریت مدارس تا حدود زیادی تابع نظرات، نگرش ها و دیدگاه های مسوؤلان ادارات آموزش و پرورش بود. نوعاً افرادی که برای این مسوولیت مناسب تشخیص داده می شدند از سوی معاونان و یا مسوولان دواير آموزش و پرورش پیشنهاد و پس از بررسی و تأیید، ابلاغ آنان توسط رییس اداره آموزش و پرورش صادر می شد. گرچه در سال 1362 برای اولین بار در آئین نامه اجرایی مدارس ابتدایی و راهنمایی تحصیلی شرایط احراز برای مدیر دبستان و مدرسه راهنمایی تحصیلی پیش بینی و به تصویب شورای عالی آموزش و پرورش رسید اما وجه غالب همان نگرش ها و دیدگاههای مسوولان و ادارات آموزش و پرورش بود.

در خرداد ماه سال 1369 آیین نامه انتصاب مدیران شامل مدیران مدارس ابتدایی، راهنمایی تحصیلی، متوسطه نظری، فنی و حرفه ای، رؤسای آموزش و پرورش شهرستانها، نواحی، مناطق آموزشی و معاونان ادارات کل آموزش و پرورش استان ها به تصویب شورای عالی آموزش و پرورش رسید. در این آیین نامه برای اولین بار شرایط عمومی و اختصاصی برای مدیران منظور گردید.

آیین نامه مذکور در مهر ماه سال 1375 بازنگری و اصلاح شد. آخرین آئین نامه ای که هم اکنون ملاک انتخاب مدیران واحدهای آموزشی است. در فروردین ماه سال 1381 به تصویب شورای عالی آموزش و پرورش رسیده است. با تصویب این آیین نامه ضوابط و مصوبات قبلی لغو گردید.

در آیین نامه مذکور نیز شرایط احراز عمومی و اختصاصی برای مدیران مدارس در نظر گرفته شده است. در بخش عمومی شرایط اخلاقی مدیران، اعتقاد به اسلام، التزام عملی به احکام اسلامی و قانون اساسی، متأهل و کارمند رسمی بودن در آموزش و پرورش، داشتن سلامت جسمی و روانی پیش بینی شده است.

در شرایط اختصاصی حداقل سابقه خدمت برای مدیریت در دوره های مختلف تحصیلی به تفکیک درجات مدارس تبیین و حداقل مدرک تحصیلی لیسانس قید شده است.

در شهریور ماه سال 1383 اصلاحاتی در مفاد آیین نامه مذکور اعمال و به تصویب شورای عالی آموزش و مواد و تبصره هایی نیز در آئین نامه مذکور برای شرایط احراز در موارد استثنایی منظور شده است از جمله: طبق تبصره 3 از بند ب ماده 1 دارندگان مدرک تحصیلی رشته های مختلف علوم تربیتی و ترجیحاً گرایش مدیریت آموزشی در شرایط مساوی نسبت به دارندگان سایر مدارک تحصیلی اولویت دارند. در همین تبصره شرط مدیریت در هنرستانهای فنی و حرفه ای و کار دانش داشتن مدرک تحصیلی در یکی از رشته های فنی و حرفه ای الزامی است.

براساس ماده 3 آئین نامه در صورتی که افراد واجد شرایط برای تصدی مدیریت وجود نداشته باشد مناطق آموزشی می توانند به صورت موردی با اخذ مجوز از رییس سازمان آموزش و پرورش استان، فردی را تا انتخاب فرد واجد شرایط به عنوان مدیر تعیین کنند.

مطابق ماده 5 آیین نامه، مدیران قبل از انتصاب باید در آزمون احراز صلاحیت های مدیریت مدرسه یا دوره های کوتاه مدت مدیریت شرکت کنند.

2-1- فرایند انتخاب و انتصاب و تغییر مدیران مدارس - در اجرای ماده 7 آیین نامه انتصاب مدیران، دستورالعمل اجرایی آن در همان سال توسط وزیر آموزش و پرورش تأیید و در اردیبهشت ماه سال 1381 به سازمان آموزش و پرورش استانها ابلاغ شده است.

طبق این دستورالعمل، شورای معلمان هر مدرسه با حضور نماینده اداره و رییس انجمن اولیاء و مربیان مدرسه، سه نفر از معلمان واجد شرایط را که آمادگی پذیرش مسوولیت داشته باشند از بین معلمان همان مدرسه انتخاب می کنند و طی صورتجلسه ای که به امضاء اعضاء می رسد توسط نماینده مذکور به اداره آموزش و پرورش معرفی می شوند. مدیر اداره آموزش و پرورش یک نفر از بین افراد معرفی شده از سوی شورای معلمان را انتخاب و به مدت 4 سال برای مدیریت مدرسه منصوب می کند. در صورت اختلاف نظر بین اداره و مدرسه مراتب به رییس سازمان آموزش و پرورش استان جهت تصمیم گیری اعلام می شود.

مدیر آموزش و پرورش نمی تواند قبل از اتمام چهار سال، مدیر مدرسه را تغییر دهد مگر آنکه با ارائه مدارک مستند به رییس سازمان آموزش و پرورش استان عدم صلاحیت فرد را به اثبات برساند در آن صورت با موافقت رییس سازمان، مدیر مدرسه عزل و فرد دیگری طی مراحل یاد شده منصوب می شود.

دستورالعمل موصوف تا سال 1385 اجرا گردید لکن به دلیل تعارضات بین مدیران ادارات آموزش و پرورش و شورای معلمان در تاریخ 85/4/12 بخشنامه ای به شماره 140/10947 با امضای وزیر آموزش و پرورش به سازمان آموزش و پرورش استانها ابلاغ شد. در این بخشنامه ضمن تأکید بر رعایت شرایط احراز مندرج در آیین نامه مصوب شورای عالی آموزش و پرورش به مدیران ادارات آموزش و پرورش اجازه داده شده است. چنانچه اجرای مفاد دستورالعمل (به شرحی که گذشت) مقدور نباشد رأساً نسبت به انتصاب فرد واجد شرایط به عنوان مدیر مدرسه اقدام کنند. با صدور این بخشنامه عملاً نقش معلمان در انتخاب مدیران مدارس کم رنگ شده است.

3-1- وضعیت تحصیلی، سنی و سابقه خدمت مدیران مدارس - در سال تحصیلی 85-86 تعداد 118234 واحد آموزشی در سطوح تحصیلی مختلف بدون احتساب مدارس ضمیمه در سراسر کشور دایر بوده است از مجموع واحدهای آموزشی حدود 10 درصد غیرانتفاعی و 90% دولتی می باشند و از این تعداد 90489 واحد آموزشی دارای مدیر مستقل هستند و بقیه مدیر مستقل ندارند بدین معنی که تعدادی از مدیران ضمن تدریس در یک کلاس، مسوولیت اداره امور مدرسه را نیز به عهده دارند که اصطلاحاً مدیر-آموزگار یا مدیر-معلم (حسب دوره تحصیلی) نامیده می شوند.

تعداد افرادی که به عنوان مدیر مستقل در واحدهای آموزشی اشتغال دارند 71475 نفر می باشند و در مقایسه با تعداد مدرسی که باید مدیر مستقل داشته باشند بیش از 19014 نفر کمتر است علت این تفاوت آن است که تعدادی از مدیران در نوبت صبح مسوولیت یک مدرسه و در نوبت بعدازظهر مسوولیت مدرسه دیگری را به عهده دارند. از کل مدیران مستقل حدود 66696 نفر (93/3 درصد) در مدارس دولتی و بقیه در مدارس غیرانتفاعی به انجام وظیفه مشغول هستند.

از کل مدیران حدود 1/3 درصد در دوره پیش دبستانی (کودکستان) و حدود (39/26) در دبستانها و 34/5 درصد در مدارس راهنمایی تحصیلی و 24/76 درصد در دوره متوسطه و پیش دانشگاهی به کار اشتغال دارند و بقیه در مراکز تربیت معلم می باشند.

از مجموع مدیران مدارس 8/6 درصد دارای مدرک دیپلم 30/9 درصد فوق دیپلم و 56/8 درصد دارای مدرک لیسانس و 3/7 درصد فوق لیسانس و بالاتر هستند.

از مجموع مدیران، قریب به 15 درصد دارای مدرک تحصیلی در رشته های علوم تربیتی، روانشناسی و مدیریت می باشند که از نظر آیین نامه انتصاب مدیران، نسبت به سایر رشته ها در صورت داشتن سایر شرایط در اولویت قرار دارند و مدرک تحصیلی 85 درصد مدیران در سایر رشته های تحصیلی است.

از کل مدیران 543 نفر کمتر از 2 سال سابقه خدمت دارند که فاقد شرایط لازم از نظر حداقل سنوات خدمت برای احراز پست مدیریت می باشند. کمتر از 2 درصد از مدیران بین 5-1 سال و 5 درصد از 10-5 و 21/2 درصد آنان از 15-11 سال و 26 درصد از 20-16 سال و 23/2 درصد از 25-21 و 20/7 درصد از 30-26 سال و 2 درصد آنها نیز بیش از 30 سال سابقه خدمت دارند.

## 2- وضعیت مدیران میانی :

مجموع مدیران از سطح ستاد تا منطقه آموزشی اصطلاحاً مدیران میانی نامیده می شوند. در قانون استخدام کشوری مصوب سال 1345 و اصلاحات بعدی آن ضوابط و شرایط احراز برای مدیران میانی در سطح منطقه، استان، ستاد پیش بینی شده بود.

پس از پیروزی انقلاب اسلامی بنابه ضرورت انتصاب افراد متعهد به سمت مدیریت و کمبود افراد واجد شرایط، تبصره به ذیل ضوابط تعیین شده افزوده شد و شرایط انتصاب رؤسای آموزش و پرورش و سایر مدیران و مسولان همتراز آنان را تسهیل کرد اما استفاده های نابجا از این تبصره ها و همچنین با افزایش تعداد افراد واجد شرایط در کشور، تبصره های مذکور ضرورت خود را از دست داد و لغو گردید.

لازم به یادآوری است که در دهه اول پس از پیروزی انقلاب اسلامی شرایط احراز در ابعاد تخصصی و سوابق تجربی مرتبط با مدیریت در انتخاب و انتصاب رؤسای آموزش و پرورش مناطق مورد توجه قرار نمی گرفت و بیشتر تابع دیدگاهها و نگرشهای مدیران رده ی بالاتر بود.

شورای عالی اداری ضوابط انتخاب و انتصاب و تغییر مدیران را در یکصدمین جلسه مورخ 81/12/24 با اهداف زیر تصویب کرد. سازمان مدیریت و برنامه ریزی نیز با توجه به اهداف و ضوابط مصوب، آیین نامه اجرایی آن را تدوین و در شهریور ماه 1382 به وزارت آموزش و پرورش جهت اجرا ابلاغ کرده است.

### 3- وضعیت آموزش مدیران:

1-3 - پیشینه‌ی آموزش مدیران آموزش و پرورش تا شروع برنامه‌ی چهارم توسعه - بررسی اجمالی سوابق نحوه‌ی انتصاب با شرایط احراز، آموزش و ارزشیابی مدیران نشان می‌دهد که در نظام تعلیم و تربیت کشور تاکنون نظام جامعی برای تربیت مدیر در سطوح مختلف آموزش و پرورش که از مرحله انتخاب یا انتصاب تا مراحل آموزش و ارزشیابی را دربر بگیرد طراحی نشده است.

در فاصله بین دهه 1330 تا 1340 دوره یک ساله‌ی مدیریت به منظور تأمین مدیران واجد شرایط برای دبیرستانهای کشور طراحی شد و با تعیین شرایط و سهمیه برای شهرستانها عده‌ای نیز قبل از انتصاب، دوره مذکور را گذراندند، سپس به عنوان مدیر یا ناظم دبیرستان‌های شهرستان مربوط منصوب شدند که بیش از دو دوره ادامه نیافت. در آن طرح نیز نظام ارزشیابی از مدیران و چگونگی استمرار خدمت یا عزل آنان پیش بینی نشده بود. بعد از آن مؤسسه تربیت مدیر در سال‌های 42-1341 دانشجوی یک ساله پذیرفت و سپس فعالیت آن متوقف گردید. سال‌ها بعد یعنی در سال 1348 انستیتو مدیریت به منظور تربیت نیروی انسانی ماهر در زمینه مدیریت اداری و آموزشی شروع به کار کرد و بعد از مدتی متوقف گردید. از آن زمان تا سال‌های اخیر هیچ دوره آموزش رسمی قبل از انتصاب برای مدیران، طراحی و پیش بینی نشده است.

پس از پیروزی انقلاب اسلامی در سال 1362 آیین‌نامه‌ی اجرایی آموزش و پرورش همگانی به تصویب شورای عالی آموزش و پرورش رسید. ماده 4 آیین‌نامه‌ی مذکور شرایط انتصاب و وظایف مدیران دبستان‌ها و مدارس راهنمایی تحصیلی را تعیین کرده و در تبصره ذیل ماده مزبور آمده بود. «گذراندن کارآموزی مدیریت آموزشی قبل از انتصاب برای کلیه واجدین شرایط به استثنای افراد مشمول بند (1-7-4)<sup>1</sup> الزامی است».

متأسفانه وزارت آموزش و پرورش هیچ‌گونه نظارت و یا اقدام مؤثری در اجرای تبصره مذکور به عمل نیاورد. در نتیجه مناطق و ادارات آموزش و پرورش بعضاً بر طبق سلاقی خود به برگزاری جلسات چند ساعته یا یک روزه توجیهی برای مدیران جدیدالانتصاب و اغلب برای مدیران مدارس روستایی بسنده کردند و در مصوبات بعدی شورای عالی این تبصره نیز حذف شد.

وزارت آموزش و پرورش در طول 27 سال بعد از پیروزی انقلاب اسلامی هزینه‌های بالنسبه قابل توجهی را برای آموزش کوتاه مدت و بلندمدت ضمن کارکنان و مدیران واحدهای آموزشی صرف کرده است. به ویژه از سال 1367 تا سال‌های اخیر تسهیلاتی نیز برای معلمان جهت ادامه تحصیل در رشته مدیریت آموزشی فراهم کرده است و در سال 1376 یک واحد ستادی با عنوان «دفتر بهبود مدیریت» در معاونت برنامه ریزی و نیروی انسانی ایجاد

---

1- بند (1-7-4) لیسانس یا مدارج تحصیلی بالاتر در رشته‌های آموزش ابتدایی، مدیریت آموزشی، علوم تربیتی، مشاوره و راهنمایی با داشتن دو سال سابقه آموزشی - پرورشی.



کرد که پس از حدود یکسال فعالیت منحل شد. با وجود اقدامات مذکور و طراحی دوره های 180 ساعته برای مهارت‌های فنی و انسانی مدیران به دلایل زیر بهبود قابل قبولی در وضعیت آموزش مدیران حاصل نشده است:

- فقدان طرح جامع آموزش ضمن خدمت کوتاه مدت و بلند مدت کارکنان به ویژه مدیران و نبود برنامه ای علمی و مدون براساس نیازسنجی در رشته های شغلی.

- فقدان نظام ارزشیابی جامع از عملکرد مدیران و نبود ارتباط بین آموزش و ارزشیابی.

- کافی نبودن ظرفیت کمی دوره های آموزشی (با توجه به اینکه بیش از 90 هزار نفر مدیر در واحدهای آموزشی و حدود 2 هزار نفر در واحدهای ستادی و اجرایی به کار مدیریتی اشتغال دارند).

- عدم به کارگیری مدیران واجد شرایط (مدارج تحصیلی، تجربی و...) در واحدهای آموزشی به دلیل ملاحظات سیاسی و ارتباطات شخصی و گروهی و در نتیجه به هدر رفتن تخصص ها و سرمایه گذاری های انجام شده در آموزش های ضمن خدمت.

- تشکیل دوره های بلندمدت در رشته های مختلف بدون پشتوانه و ضمانت به کارگیری افراد پس از پایان آموزش در رشته شغلی مربوط از سوی ادارات آموزش و پرورش و عدم نظارت بر عملکرد ادارات آموزش و پرورش در این زمینه.

- نبود دوره های آموزشی لازم و کافی برای مدیران در سطوح مختلف متناسب با نیاز آنان.

- نبود ثبات نسبی در مدیریت به دلایل سیاسی - اجتماعی و فرهنگی.

یادآوری<sup>1</sup>: در سال های 1381 تا اواخر سال 1383 طرح جامعی تحت عنوان «مدیریت آموزشگاهی با رویکرد مدرسه محوری» توسط معاونت آموزش و پرورش نظری و مهارتی تهیه گردید. در این طرح از مرحله شناسایی و انتخاب مدیران مدارس تا آموزش قبل از انتصاب و آموزشهای جامع بعد از انتصاب و ارزشیابی فرآیندی و عملکردی مدیران واحدهای آموزشی طراحی شده و در پایان شیوه های ایجاد انگیزه در مدیران پیش بینی شده بود. مقدمات اجرای آن نیز فراهم شد اما متأسفانه به دلیل عدم همکاری بخش های مالی وزارت آموزش و پرورش طرح معوق ماند.

2- 3 - طرح جدید آموزش مدیران - طبق مواد 54 و 143 (بندهای د- و- ه) قانون برنامه چهارم توسعه مصوب سال 1383 مجلس شورای اسلامی دولت مکلف است با طراحی و اجرای دوره های آموزشی ضمن خدمت به ویژه آموزشهای کوتاه مدت سطح کارآیی و مهارت های شغلی کارکنان شاغل از جمله مدیران را فراهم آورد. هیأت وزیران در جلسه مورخ 1384/2/7 آیین نامه اجرایی مواد قانونی مذکور را تصویب و در خرداد ماه همان سال به دستگاههای ذیربط ابلاغ کرده است.

---

1- طرح مذکور در قالب یک نشریه تحت عنوان «مدیریت آموزشگاهی با رویکرد مدرسه محوری» تدوین شده و در سوابق معاونت آموزش و پرورش نظری و مهارتی (مستندسازی معاونت) موجود است.

براساس این آیین نامه کلیه دستگاههای دولتی موظف اند هر ساله معادل حداقل یک درصد از کل اعتبارات هزینه ای خود را به طراحی و اجرای دوره های آموزشی کوتاه مدت ضمن خدمت با اولویت آموزش زنان اختصاص دهند.

در این آیین نامه دستگاهها مکلف شده اند که برنامه جامع آموزش کارکنان خود را با رویکرد پودمانی برای دوران برنامه چهارم توسعه مبتنی بر نیازسنجی آموزشی براساس تحلیل سازمان، شغل و فرد و بر مبنای متوسط حداقل 60 ساعت برای مدیران و 40 ساعت آموزش برای کارکنان در هر سال تهیه و در چارچوبی که سازمان مدیریت و برنامه ریزی تعریف و ابلاغ می کند اجرا کنند. نکات مهم و قابل توجه این آیین نامه عبارت بودند از:

1- دستگاههای اجرایی ضمن رعایت و اجرای کامل مصوبه شورای عالی اداری (ضوابط انتخاب، انتصاب و تغییر مدیران) مکلف اند افراد منتخب را به دوره های آموزشی بهبود مدیریت معرفی نمایند و تا زمانی که این آموزش ها طی نشده است انتصاب آنان به پست های مدیریتی ممنوع است.

2- بمنظور ترغیب و تشویق کارکنان به شرکت در دوره های آموزشی دستگاهها می توانند به ازای حداقل 176 ساعت آموزش ضمن خدمت کوتاه مدت براساس برنامه مصوب دستگاه، امتیازات زیر را اعطاء\* کنند:

- معادل یک ماه حقوق و فوق العاده شغل برای یک بار در طول یک سال.
- یک سال تعجیل در ارتقاء گروه برای یک بار در هر سال و تا سقف گروه مجاز.
- با جمع آموزش های طی شده توسط افراد در طول خدمت یکی از گواهی های مهارتی، تخصصی، تخصصی و پژوهشی با ارزش استخدامی اعطاء می شود.

#### • مشخصات و ویژگی های آموزش های کوتاه مدت ضمن خدمت مدیران

1- دوره های آموزشی مدیران به چهار سطح یا گروه (مدیران مدارس، پایه، میانی، عالی) تقسیم شده است.

2- برنامه های آموزشی به دو گروه عمومی و اختصاصی تفکیک می شود هر یک از گروههای آموزشی باید حداقل 80 درصد از محتوای دوره آموزشی را از دروس تخصصی و حداکثر 20 درصد را از دروس عمومی طی کنند.

3- برای مدیران پایه، میانی و عالی 142 عنوان آموزشی در نظر گرفته شده است و برای مدیران واحدهای آموزشی و معلمان (افراد مشمول طرح طبقه بندی مشاغل معلمان) 365 عنوان آموزشی منظور شده است. از 142 عنوان تعیین شده برای مدیران تعدادی الزامی و تعدادی نیز اختیاری است.

4- میانگین ساعات آموزشی مدیران مدارس و مدیران پایه در هر سال حداقل 40 ساعت و مدیران میانی و عالی حداقل 60 ساعت می باشد.

تذکار- تعداد دوره های آموزشی و ساعات آموزش در سال با پیشنهاد سازمان آموزش و پرورش استان با تأمین اعتبارات مربوط و موافقت وزارت آموزش و پرورش قابل افزایش است.

#### 4- نظام ارزشیابی مدیران :

\* امتیازات مذکور با مصوبه هیأت وزیران در سال 1386 لغو شده است.

نظام ارزشیابی مدیران که از سال 1372 تا شهریور ماه 1384 به اجرا درآمده است دارای دو دسته عوامل عملکردی و عوامل فرایندی می باشد.

براساس دستورالعمل اجرایی این نظام، باید حدود انتظارات در هر یک از عوامل عملکردی و فرایندی در آغاز سال تحصیلی در طی جلسه ای حضوری با شرکت مدیر و مسؤول مافوق تعیین و مورد توافق قرار گیرد. در این طرح حداکثر امتیاز ارزشیابی 30 تعیین شده است که دو سوم آن به عوامل عملکردی و یک سوم آن به عوامل فرایندی اختصاص یافته اند.

1-4- طرح جدید ارزشیابی مدیران مصوب شهریور ماه 1384- طرح ارزشیابی مدیران و کارکنان به پیشنهاد وزارت آموزش و پرورش و بررسی مشترک با سازمان مدیریت و برنامه ریزی کشور در سال 1383 مورد بازنگری قرار گرفت و پس از تصویب از سوی سازمان مذکور در شهریور ماه سال 1384 جهت اجرا ابلاغ شده است. این طرح در سال تحصیلی 84-85 برای کارکنان و مدیران اداری اجرا شده و از سال تحصیلی 85-86 برای کادر آموزشی از جمله مدیران واحدهای آموزشی اجرا می شود.

در طرح جدید سقف امتیازات ارزشیابی از (30) به (100) افزایش یافته است و امتیازات به عوامل زیر تعلق می گیرد:

- 1- عملکرد (انتظارات تعیین شده و مورد توافق با مافوق)
- 2- توسعه (فردی، کارکنان، سازمان تحت سرپرستی)
- 3- رفتار شغلی - اخلاقی (نظر مافوق، کارکنان، ارباب رجوع)
- 4- پیشنهاد: (کارآفرینی و پیشنهاد) برای مدیران میانی و صرفاً (پیشنهاد) برای مدیران پایه و مدیران واحدهای آموزشی.
- 5- تشویقات: حسب مقام تشویق کننده از 10-1 امتیاز
- 6- امتیازات ویژه (شامل کارهای برجسته) از قبیل: کسب نشان های دولتی، تایید یا جایزه از مراکز معتبر علمی، تألیف یا ترجمه یا مقاله در زمینه شغلی و سازمانی در صورت چاپ و ...
- 7- امتیازات منفی: وقایع حساس و سوء رفتار و یا سوء آثار و صدور حکم از سوی مراجع ذیصلاح.

2-4- موانع و نارسایی های موجود در نظام ارزشیابی مدیران - این نظام ارزشیابی دارای نقاط مثبت بسیاری است؛ لیکن ضعف در پیش بینی سازوکارهای اجرایی و غفلت از واقعیتهای محدودیتهای موجود آن را صرفاً به یک فرایند صوری مبدل ساخته است که به لحاظ رفع تکلیف اداری بصورتی کاملاً ناقص به اجرا در می آید. نارسائیهایی که موجب بروز خطا در ارزیابی نیروی انسانی می شود عبارتند از:

- عینی نبودن معیارها که در نتیجه، امکان اندازه گیری صحیح را با مشکل مواجه می سازد.
- تعمیم یک عامل به کل، بصورتی که ارزیاب با مشاهده یک عامل مورد توجه خود به ارزیابی کلی فرد می پردازد این موضوع موجب بروز خطای هاله ای در ارزشیابی می شود.

- ارفاق یا آسان گیری در ارزیابی که عمدتاً به روحیه، شخصیت و سایر ویژگی های فردی ارزیاب بستگی

دارد.

- تمایل به ارزیابی در حد متوسط یا خطای گرایش میانی، ضعف آشنائی ارزیاب با مهارتها، توانائیا و نحوه ایفای وظایف ارزشیابی شونده و شاید وجود روحیه ملاحظه کاری در وی و پرهیز از جریحه دار ساختن فرد موجب می شود که ارزیابان گزینه میانی را در جمع گزینه های پیشنهادی، انتخاب کرده و همه کارکنان را در طبقه ی وسط و میانی ارزیابی نمایند.

- در ارزشیابی مدیران، شرایط محیطی، امکانات و تجهیزات موجود، مهارتهای نیروی انسانی تحت سرپرستی و سایر متغیرهایی که بخش عمده ای از آنها از کنترل مدیر خارج می باشد به شدت تأثیر می گذارد و نکته بسیار مهم مقایسه مدیران با یکدیگر در شرایطی که این متغیرها از مدرسه ای به مدرسه ای یا از منطقه به منطقه دیگر تغییر فراوانی دارد اعتبار قضاوت و داوری را خدشه دار می سازد.

- ارزیابان عمدتاً از حیث دانش، مهارت و توانائی فنی و علمی تفوق لازم را نسبت به ارزشیابی شوندگان (مدیران) دارا نیستند و در نتیجه نمی توانند سیادت و مقبولیت لازم را در نزد مدیران کسب کنند.

- حجم فراوان فعالیت های روزمره در ادارات و کمبود تعداد ارزیابان خبره در ادارات اعم از ستاد یا مناطق، رعایت دقیق دستورالعمل اجرایی نظام ارزشیابی را دشوار کرده است. بررسی های بعمل آمده نشان می دهد در موارد عدیده امکان بازدید از ادارات آموزش و پرورش به ویژه واحدهای آموزشی و ارزیابی عملکرد مدیران بیش از یک نوبت در طی یک سال تحصیلی میسر نبوده است.

- در اجرای نظام ارزشیابی، ابزارهای پیش بینی شده برای تشویق و توبیخ به طریق صحیح و کامل بکار گرفته نمی شود.

- میزان تأثیر نتایج ارزشیابی در ارتقای شغلی و ایجاد عوامل انگیزشی ضعیف و اندک می باشد به گونه ای که نمی تواند به عنوان عاملی مؤثر در تعیین رفتار شغلی مدیر اثرگذار باشد. بخصوص کثرت تعداد مدیران در آموزش و پرورش و کمبود منابع مالی باعث شده که امتیازات منظور شده در مورد افراد معدودی اعمال شود.

- نتایج ارزشیابی در انتصاب و بکارگیری مدیران اعمال نمی شود و نقاط قوت و ضعف وی را مورد توجه قرار نمی دهد.

در طرح جدید ارزشیابی برخی از نقاط ضعف طرح قبلی اصلاح شده است و دادن فرصت خود ارزیابی به مدیران در بخش عملکرد از جمله نقاط قوت طرح است.

دخالت دادن نظرات همکاران (کارکنان) و ارباب رجوع (مخاطبان) در ارزشیابی از عملکرد و رفتار مدیران و همچنین در معیار توسعه - (یکی از معیارهای هفتگانه ارزشیابی) توجه به توسعه فردی و توسعه کارکنان و سازمان می تواند افزایش کارآیی سازمان را در پی داشته باشد.

لازم به یادآوری است که هنوز بیش از سه سال از اجرای طرح جدید برای مدیران پایه و میانی نگذشته است که بروز مشکلات اجرایی وزارت آموزش و پرورش را برآن داشته است تا در طرح تجدیدنظر کرده و آن را به سازمان مدیریت و برنامه ریزی اعلام نماید.

## 5-2-4 - برنامه ریزی درسی

## • پیشینه‌ی برنامه‌ریزی درسی در ایران :

برنامه‌ریزی درسی به عنوان یک حوزه‌ی تخصصی یکی از بحث‌انگیزترین حوزه‌های معرفتی است و آنچه در این حوزه از گذشته مطرح بوده است، پاسخ به این سؤالات است که، چه چیز باید در مدارس آموخته شود؟ برنامه‌ی درسی مدارس چه موضوعاتی را باید در بر بگیرد؟

چه کسانی و در چه سطوحی باید تصمیمات مربوط به برنامه‌ی درسی را اتخاذ نمایند؟ و ملاک‌های تدوین برنامه‌ی درسی و اجرای آن چیست؟

کمتر از یک قرن قبل با شکل‌گیری مدارس جدید در ایران، مدارس مسئول پاسخ‌گویی به سؤالات فوق بودند و از دهه‌ی 1340 با شکل‌گیری سازمان تخصصی برنامه‌ی درسی، به تدریج این سازمان مسئولیت پاسخ‌گویی و اجرای همه‌ی پرسش‌های فوق را عهده‌دار شد.

در خرداد ماه سال 1346 قانون کتاب‌های درسی به تصویب مجلس شورای ملی رسید. بنا بر این قانون تعیین و اجازه‌ی تدریس و در صورت لزوم تألیف کلیه‌ی کتاب‌های درسی بر عهده‌ی وزارت آموزش و پرورش نهاد شد. در ماده‌ی یک این قانون ضمن تعیین شرح وظایف، مجوز واگذاری چاپ کتاب‌های درسی به بیرون آموزش و پرورش داده شد. بنابر ماده‌ی 2 قانون برای انجام وظایف تعیین شده، سازمانی به نام «سازمان کتاب‌های درسی ایران» در وزارت آموزش و پرورش تشکیل گردید.

ماده‌ی 3 قانون مذکور، وظیفه‌ی تألیف کلیه‌ی کتاب‌های درسی را بر عهده‌ی این سازمان قرار داده و تا تألیف همه‌ی کتاب‌های درسی اجازه داده شده است که از برخی کتاب‌های موجود استفاده شود.

در تیرماه سال 1355 با تصویب قانون تشکیل سازمان پژوهش و نوسازی آموزشی این سازمان جایگزین سازمان کتاب‌های درسی ایران شد. بر اساس بند 3 ماده‌ی 2 (وظایف سازمان) تألیف، تدوین و انتشار کتب و نشریات آموزشی و کمک آموزشی برای دانش‌آموزان و معلمان و مربیان از وظایف این سازمان قلمداد شده است. در اصلاحیه‌ی قانون تشکیل سازمان مصوب شورای انقلاب، نام سازمان به سازمان پژوهش و برنامه‌ریزی آموزشی تغییر کرد. طبق این مصوبه شورای سازمان پژوهش و برنامه‌ریزی آموزشی مسئولیت سیاست‌گذاری و برنامه‌ریزی سازمان را بر عهده دارد.

در حال حاضر این سازمان با نام سازمان پژوهش و برنامه‌ریزی آموزشی، با دو دفتر برنامه‌ریزی و تألیف کتاب‌های درسی و سه دفتر کمک آموزشی، فن‌آوری و رسانه‌ها مسئولیت برنامه‌ریزی و تولید کلیه‌ی مواد آموزشی و کمک آموزشی را بر عهده دارد. دفتر چاپ و توزیع نیز مسئولیت آماده‌سازی، چاپ و توزیع کتاب‌های درسی را عهده‌دار است. مؤسسه‌ی پژوهشی سازمان پژوهش نیز انجام پژوهش‌های لازم برای ارتقای کیفیت برنامه‌های درسی را عهده‌دار می‌باشد.

## • وضعیت کنونی برنامه‌ریزی درسی ایران :

وضع موجود برنامه‌ریزی درسی ایران، از ابعاد مختلف قابل بررسی است:

### 1- طراحی برنامه‌ی درسی :

طراحی برنامه‌ی درسی، سازماندهی برنامه‌ی درسی است که با تصمیماتی که در دو سطح گسترده و محدود اتخاذ می‌شود، تعیین می‌گردد. در سطح گسترده‌ی تصمیم‌گیری، طراحی با انتخاب و تعیین منابع اطلاعات توسط برنامه‌ریزان درسی مشخص می‌شود. منابعی مثل موضوعات درسی، دانش‌آموزان و جامعه و... و در سطح محدود تصمیم‌گیری عناصر برنامه‌ی درسی (هدف؛ محتوا؛ سازماندهی محتوا؛ تجربیات یادگیری؛ راهبردهای یاددهی - یادگیری؛ ارزشیابی) تعیین تکلیف می‌شود. در حوزه‌ی طراحی موارد زیر قابل ذکر است:

الف) سند مادر:

برنامه‌های درسی جهت دستیابی به اهداف تعلیم و تربیت؛ به ویژه اهداف تربیتی سند چشم‌انداز و نیازهای جامعه و یادگیرنده و همچنین حفظ ارتباط بین موضوعات مختلف درسی نیازمند وحدت و انسجام است. وجود سند مادر برنامه‌ی درسی به عنوان چتری که همه‌ی تجربیات یادگیری دانش‌آموزان را انسجام می‌بخشد و وحدت و یکپارچگی را بر برنامه‌های درسی حاکم می‌نماید، امری ضروریست.

این اسناد که با عنوان چارچوب برنامه‌ی درسی ملی (National Curriculum Framework) و یا برنامه‌ی درسی ملی (National Curriculum) مشخص می‌شوند، این نقش را عهده‌دار هستند.

در سال 1378 شورای سازمان پژوهش و برنامه‌ریزی آموزشی، آیین‌نامه‌ی شورای هماهنگی علمی سازمان را تصویب کرد. در بند 1 ماده‌ی 2 این مصوبه «بررسی و پیشنهاد سند ملی برنامه‌ی درسی جهت تصویب در مراجع ذی‌ربط» از وظایف شورای هماهنگی علمی در نظر گرفته شده است.

براساس این مصوبه، سازمان پژوهش و برنامه‌ریزی آموزشی تولید برنامه‌ی درسی ملی را جزء اهداف برنامه‌ی سوم و چهارم سازمان قرار داده است.

در همین راستا، در دهه‌ی 1380 اقدامات زیر انجام شده است:

- تشکیل کارگاه آموزشی برای آشنایی بیشتر کارشناسان و اساتید و صاحب‌نظران با برنامه‌ی درسی ملی و فرایند تولید آن در کشورهای ژاپن، انگلیس و استرالیا.

- تشکیل جلسات کارشناسی برای تبیین ابعاد برنامه‌ی درسی ملی با کارشناسان، صاحب‌نظران و اساتید حوزه‌ی برنامه‌ی درسی و آموزش و پرورش.

- سفارش پژوهش «شرح خدمات تولید برنامه‌ی درسی» به جهاد دانشگاهی.

- تشکیل شورای راهبری و کارگروه‌های مورد نیاز جهت تولید برنامه‌ی درسی ملی.

هر چند در حال حاضر برنامه‌ی درسی ایران فاقد چنین سند مادری است، لکن به نظر می‌رسد با گام‌های برداشته شده در آینده نزدیک شاهد تولید چنین برنامه‌ای باشیم.

با توجه به بند 3 ماده‌ی فوق‌الذکر بررسی و تصویب راهنمای برنامه‌ی درسی در موضوعات گوناگون درسی نیز از وظایف شورای هماهنگی علمی می‌باشد.

بنا بر مصوبه‌ی شورای سازمان پژوهش و برنامه‌ریزی آموزشی وزارت آموزش و پرورش، سازمان پژوهش موظف به اقدام جهت تولید برنامه‌ی درسی ملی شده است.

علاوه بر این، سازمان پژوهش از سال 1380 برخی اقدامات را برای دستیابی به این هدف انجام داده است؛ از جمله:

- تشکیل شورای علمی جهت تبیین ابعاد برنامه‌ی درسی ملی.
- انعقاد قرارداد برای تهیه‌ی شرح خدمات دستیابی به برنامه‌ی درسی ملی با جهاد دانشگاهی و تولید آن.
- برگزاری سه همایش به منظور آشنایی اساتید و کارشناسان حوزه‌ی برنامه‌ی درسی با برنامه‌ی درسی کشورهای ژاپن، انگلیس و استرالیا و فرایند تولید این برنامه‌ها
- تشکیل دبیرخانه‌ی تولید برنامه‌ی درسی ملی در سال 85 و تشکیل کمیته‌ی تخصصی در این دبیرخانه.

برخی موضوعات درسی دارای راهنماهای برنامه‌ی درسی ملی می‌باشند، این راهنماها هرچند برای هر موضوع درسی به صورت مستقل، ابعاد مختلف آن را اعم از اهداف، محتوا و ... مشخص می‌نمایند، لکن فاقد یک رویکرد کل نگر است و توانایی ارتباط بین موضوعات مختلف درسی و انسجام و یک پارچگی آن را ندارد. برخی مواد درسی نیز فاقد این راهنماها هستند و صرفاً دارای مواد آموزشی (کتاب درسی دانش آموز و راهنمای معلم) می‌باشند.

فقدان این سند مشکلات دیگری را نیز در کارکرد مدارس، انتظار از مدرسه، رویکرد به روش‌های تربیتی، ارزشیابی آموزشی، نقش معلم، مواد آموزشی و روش‌های یادگیری به همراه خواهد داشت. (سرکار آرائی، 1382، صفحه‌ی 370)

#### ب) مؤلفه‌های وحدت‌بخش برنامه‌های درسی:

برنامه‌های درسی دانش‌ها، نگرش‌ها و مهارت‌های ضروری را به دانش‌آموزان جهت دستیابی به شخصیت سالم و توانا به منظور مشارکت و ایفای نقش مؤثر در جامعه ارائه می‌نمایند. رشد همه‌جانبه‌ی شخصیت دانش‌آموزان به عنوان یک فرد و هم‌چنین عضوی از جامعه‌ی آرمانی سند چشم‌انداز، نیازمند توجه به مهارت‌های اساسی مثل مهارت‌های ارتباطی، تصمیم‌گیری، خودشناسی و خودباوری و ... می‌باشد.

ارزش‌ها به عنوان عامل وحدت‌بخش جامعه و تقویت‌کننده‌ی هویت فردی و ملی از بخش‌های ضروری برنامه‌ی درسی است که خوشبختانه در اهداف سند چشم‌انداز به خوبی ملحوظ گردیده است.

در حال حاضر برنامه‌ی درسی ایران فاقد برنامه‌ی مشخصی برای تبیین این مؤلفه‌ها و مشخص کردن ابعاد مختلف آن از منظر برنامه‌ی درسی و چگونگی اجرا و تحقق آن می‌باشد؛ لکن مبتنی نمودن طراحی برنامه‌ی درسی بر مفاد سند چشم‌انداز، این خلأ را تا حد زیادی برطرف می‌سازد.

#### ج) نظریه‌ی برنامه‌ی درسی:

وجود نظریه در حوزه‌ی برنامه‌ی درسی باعث پیوند سازه‌ها، مفاهیم و قضایای پراکنده این حوزه‌ی معرفتی و رشته‌ی علمی است. (قادری، 1383)

هر نظریه و یا دیدگاه برنامه‌ی درسی ریشه در فلسفه‌ی آموزش و پرورش و نوع نگاه آن به انسان دارد و با تعریف مشخصی از انسان برنامه‌ی درسی را در جهت تحقق این تعریف هدایت می‌نماید.

بنابر نظر میلر دیدگاه‌ها جزء جدایی ناپذیر فرایند برنامه‌ی درسی هستند و دیدگاه‌ها مبنای مفهومی موردنیاز برای تدوین و تولید برنامه‌ها را فراهم می‌سازند. (ملکی، حسن، 1382)

(د) نیازسنجی :

برنامه‌های درسی باید تأمین‌کننده‌ی نیازهای دانش‌آموزان و جامعه باشند. تحولات اقتصادی، اجتماعی، فرهنگی و سیاسی ایجاد شده در جامعه نیازهای جدیدی را ایجاد می‌نمایند که دانش‌آموزان برای مشارکت و نقش‌آفرینی مؤثر در جامعه باید با این تغییرات هماهنگ شوند.

تحولات جهانی، نزدیک شدن ارتباطات و پیوند هرچه بیش‌تر زندگی مردم دنیا به یکدیگر، نیاز به آموزش و پرورش بین‌المللی را بیشتر می‌کنند.

نیازهای دانش‌آموزان هم در دوره‌های مختلف رشد سنی آن‌ها تغییر می‌کند و هم متأثر از تحولات محیط پیرامونی است.

برنامه‌ی درسی برای پاسخ‌گویی به همه‌ی این تغییرات نیازمند انجام مطالعات دقیق و منسجم نیازسنجی است تا بتواند پاسخی در خور و سنجیده ارائه کند.

(ه) آموزش و پرورش بین‌الملل :

با پایان یافتن جنگ جهانی دوم با توجه به مشکلات ایجاد شده برای مردم دنیا ضرورت مشارکت و تفاهم بین‌المللی برای کاهش تنش‌ها و همکاری جهت حل مشکلاتی که جهانی هستند و تأثیرات جهانی دارند احساس می‌شد.

سال‌های دهه‌ی 1950 آغاز حرکتی برای دستیابی به اهداف فوق تحت عنوان بین‌المللی‌شدن آموزش و پرورش (Internationalisation of education) بود. بین‌المللی‌شدن آموزش و پرورش به معنای نفی مسئولیت‌های آموزش و پرورش از جنبه‌های ملی، فرهنگی و تاریخی نیست بلکه به معنای تربیت شهروندانی است که نقش خود را در نظام بین‌الملل نیز ایفا می‌نمایند. (سرکارآرانی، 1382، صفحه‌ی 384)

اموری مثل افزایش جمعیت و مسایل زیست‌محیطی که به بحرانی جهانی تبدیل شده، مشکلاتی چون افزایش آلودگی‌ها، کاهش منابع طبیعی (نظیر جنگل‌ها) نابودی لایه‌ی اوزون و... را در پی داشته است و مسئولیت‌های جدیدی را برای آموزش زیست‌محیطی (Environmental Education) ایجاد کرده است.

در مباحث تربیت شهروندی، بحث تربیت شهروند جهانی و یا شهروندی جدید (New Citizenship) به تربیت و آموزش شهروندان جهت ایفای نقش شهروندی خود در سطح بین‌الملل علاوه بر مسئولیت‌های ملی می‌پردازد.

فناوری‌های نوین اطلاعات و ارتباطات (ICTs) علاوه بر نزدیک کردن مردم دنیا و تسهیل تبادل اطلاعات، منابع و مواد آموزشی جدیدی را در اختیار نظام‌های تعلیم و تربیت دنیا قرار داده است. تعیین نسبت آموزش و پرورش و برنامه‌های درسی با این پدیده ضروری است.



مسئله‌ی بهداشت و رفع بیماری‌ها و افزایش سلامت شهروندان در زمینه‌ی بهداشت جسمانی و روحی ضرورت پرداختن آموزش و پرورش به ارتقای دانش و نگرش بهداشتی شهروندان و آموزش بهداشت به عنوان بخش مهمی از برنامه‌ی درسی مدارس را ایجاب نموده است.

موارد فوق اگرچه در برنامه‌های درسی ایران مشاهده می‌شود لکن برنامه‌ی درسی مدونی جهت دستیابی به اهداف مشخص در هر زمینه وجود ندارد.

البته در برنامه‌ی آموزش بهداشت و فناوری اطلاعات، راهنماهای برنامه‌ی درسی تولید شده است لکن این راهنماها به مواد آموزشی برای آموزش دانش‌آموزان تبدیل نشده است. (اسکندری، 1383)

(و) موضوع محوری :

تصور از برنامه‌ی درسی به عنوان موضوع درسی و یا محتوای درسی موجب اهمیت یافتن چند موضوع درسی خاص شده است و باعث شده است بخش اصلی تجربه‌ی یادگیری دانش‌آموزان به این موضوعات اختصاص یابد و توجه به ابعاد مهم دیگری مثل رشد شخصیت، خلاقیت و رشد شناختی نادیده گرفته شود.

حاکمیت این نگاه بر برنامه‌ی درسی باعث نفوذ بیش از حد متخصصان موضوعی و اهمیت یافتن بیش از حد موضوعات علمی شده است.

افزایش بیش از حد دروس نظری علمی و اشتراک آن با دروس دانشگاهی از نتایج موضوع محوری است. (مقصودی، 1379)

اغلب فارغ‌التحصیلان آموزش و پرورش علی‌رغم دانش نظری بالا آمادگی لازم را برای قبول مسئولیت‌های اجتماعی و ورود به دنیای کار و زندگی را ندارند (آقازاده، 1383).

مبنا قرار دادن اهداف تربیتی سند چشم‌انداز، می‌تواند منجر به انتخاب موضوعات و مطالب بهینه و رفع این قبیل نگرانیها گردد.

## 2- چگونگی تدوین برنامه‌ی درسی :

تدوین برنامه‌ی درسی مرحله‌ای از فرایند برنامه‌ریزی درسی است که به تعیین خاستگاه برنامه‌ی درسی از نظر مقررات و قوانین حاکم بر نظام مدیریت آموزش و پرورش می‌پردازد. خاستگاه برنامه با توجه به میزان تمرکز و عدم تمرکز حاکم بر نظام آموزش و پرورش و دستگاه برنامه‌ریزی درسی تعیین می‌شود. از دیگر نکات مطرح در بخش تدوین، اقشار درگیر در تدوین برنامه‌ی درسی می‌باشد. اینکه چه کسانی در مورد موضوعات برنامه‌ی درسی تصمیم‌گیری می‌نمایند؟ و اقشار درگیر در تدوین برنامه چه کسانی هستند؟ نیز در مرحله‌ی تدوین قابل طرح است.

از جمله موضوعات مهم دیگر در فرایند تدوین برنامه‌ی درسی، لزوم ملحوظ داشتن همه‌ی عناصر برنامه‌ی درسی است. این عناصر عبارتند از: 1- هدف؛ 2- محتوا؛ 3- سازماندهی محتوا؛ 4- تجربیات یادگیری؛ 5- راهبردهای یاددهی - یادگیری؛ 6- ارزشیابی.

میزان انعطاف برنامه‌ی درسی و سهمی که در برنامه‌ی درسی برای مداخله‌ی افراد در سطوح مدرسه، محلی و منطقه‌ای در نظر گرفته شده است نیز از جمله مواردی است که در این مرحله مورد بررسی و توجه قرار می‌گیرد. (قورچیان، 1379)

#### الف) خاستگاه برنامه‌ی درسی :

از مسائل اساسی در تدوین برنامه‌ی درسی پاسخ به این سؤال است که چه کسی و یا کسانی در باره‌ی موضوعات و مسائل برنامه‌ی درسی تصمیم‌گیری می‌کنند؟

میزان مشارکت گروه‌های مختلف و مخاطبان برنامه در مراحل مختلف تدوین برنامه‌ی درسی چقدر است؟ کم‌تر از یک قرن پیش، این اختیار برای معلمان آموزش و پرورش ایران وجود داشت که به تشخیص خود برنامه‌ی درسی کلان خود را تدارک نمایند. اما در دهه‌های بعد آن‌ها فقط از اختیار انتخاب برنامه‌ی درسی برخوردار بودند.

این اختیار نیز کم‌کم از میان رفت و بیش از چهار دهه است که معلمان به اجرای برنامه‌های درسی از پیش طراحی و تدوین شده محدود شده‌اند، حرکت برنامه‌ریزی درسی ایران از وضعیت غیرمتمرکز به وضعیت کاملاً متمرکز بوده است. (انجمن مطالعات برنامه‌ی درسی ایران، 1384)

در حال حاضر برنامه‌ی درسی ایران کاملاً متمرکز و تجویزی است.

هرچند تمرکز و عدم تمرکز در برنامه‌ی درسی تابع تمرکز، عدم تمرکز در نظام آموزش و پرورش و مدیریت کلان کشور است اما علی‌رغم تغییر سیاست‌های کلان کشور در جهت کاهش تمرکز هنوز برنامه‌های درسی نتوانسته‌اند خود را با این سیاست هماهنگ نمایند. (آقازاده، 1383، صفحه‌ی 46)

#### ب) میزان انعطاف :

انعطاف برنامه‌ی درسی ناظر بر قدرت تصمیم‌گیری گروه‌های ذی‌نفع خصوصاً معلمان در تدوین برنامه‌ی درسی است. در حال حاضر در نظام برنامه‌ریزی درسی ایران که به صورت غیرمنعطف انجام می‌شود، معلمان در سطح کلان یعنی تصمیم‌گیری برنامه‌ی درسی در سطح کشور مشارکت دارند.

در این سطح مشارکت معلمان به صورت عضویت در تیم‌های برنامه‌ریزی درسی برای تولید برنامه و مواد آموزشی، اظهار نظر در باره‌ی پیش‌نویس برنامه‌ی درسی، اجرای آزمایشی برنامه‌های درسی و مشارکت در اشاعه‌ی برنامه‌ی درسی جدید است.

در سطح خرد نیز به صورت طبیعی و برنامه‌ریزی نشده، معلمان در اجرای برنامه‌ی درسی متمرکز تولید شده دست به جرح و تعدیل‌هایی می‌زنند که این جرح و تعدیل‌ها در پرتو شرایط ویژه‌ی محیطی و هم‌چنین دیدگاه‌ها، باورها، توانایی‌ها و قابلیت‌های معلم رخ می‌دهد.

علاوه بر نقش فردی معلمان در دو سطح خرد و کلان، با وجود گروه‌های آموزشی و انجمن علمی معلمان مشارکت گروهی و جمعی معلمان نیز امکان پذیر شده است. گروه‌های آموزشی به‌عنوان یک شکل دیرپا و

گسترده در سطح کشور در نظام آموزش و پرورش امکان مشارکت و تعامل سازمان یافته‌ی معلمان را در فرایند آموزش و پرورش و مشارکت در تکوین و اصلاح برنامه‌های درسی فراهم می‌نماید. دبیرخانه‌ی دروس مختلف در دوره‌ی متوسطه، مشارکت جمعی معلمان را در تکوین، اعتبار بخشی و اصلاح برنامه‌ی درسی فراهم می‌نماید. انجمن‌های علمی معلمان نیز که بیش از یک دهه از شکل‌گیری آن‌ها می‌گذرد در برخی گروه‌های درسی امکان مشارکت فعال در فرایند برنامه‌ی درسی را فراهم آورده‌اند.

### ج) اقشار درگیر در تدوین برنامه‌ی درسی :

با شکل‌گیری مرکز برنامه‌ریزی درسی ایران در سال‌های دهه‌ی 1340 و تشکیل سازمانی تخصصی برای برنامه‌ریزی درسی، به تدریج سهم معلمان و سایر گروه‌های ذی‌نفع کاهش پیدا کرد و متخصصان موضوعی سهم بیشتری پیدا کردند.

مداخله‌ی معلمان در فرایند برنامه‌ی درسی موجب ارتقای دانش حرفه‌ای معلمان و آشنایی بیشتر آنها با فرایند برنامه‌ریزی درسی خواهد شد.

### د) کتاب محوری :

فرایند یاددهی - یادگیری در آموزش و پرورش ایران به میزان زیادی متکی به کتاب‌های درسی است. با توجه به تمرکز برنامه‌ریزی درسی در ایران و تولید مواد آموزشی به صورت متمرکز توسط وزارت آموزش و پرورش برای سراسر کشور و متکی بودن ارزشیابی و امتحانات به متن کتاب‌های درسی و هم‌چنین فقدان اسناد مادر چون برنامه‌ی درسی ملی و راهنمای برنامه برای برخی دروس، همه‌ی برنامه‌ی درسی به کتاب درسی خلاصه می‌شود.

کتاب‌های درسی توسط کارشناسان و مؤلفان سازمان پژوهش تهیه و تولید می‌شود و توسط همین سازمان چاپ و در سراسر کشور توزیع می‌گردد.

همه‌ی معلمان و مدارس موظف هستند از این کتاب‌های یکسان استفاده نمایند. هزینه‌ی کتاب‌های درسی عمدتاً برعهده‌ی دولت است و با یارانه‌ی تأمین شده توسط دولت تولید می‌شوند.

انجام این مسئولیت بسیار سنگین برای تألیف بیش از هزار عنوان کتاب درسی و چاپ هر ساله‌ی آن با تیراژ بیش از 160 میلیون جلد باعث شده است که علی‌رغم زحمات و تلاش فراوان آموزش و پرورش به جهت تمرکز شدید و عدم توانایی در جذب مشارکت مؤسسات و افراد توانمند در این زمینه علی‌رغم سرمایه‌گذاری‌های گزاف اقتصادی و انسانی، نحوه‌ی اجرا و کیفیت تهیه، چاپ و توزیع کتاب‌های درسی را با دشواری‌های بسیار مواجه ساخته است. (سرکارآرانی، 1382)

علاوه بر آن این تمرکز در تولید مواد آموزشی باعث شده است که قدرت انتخاب مواد آموزشی متناسب با نیاز و شرایط یادگیرنده امکان‌پذیر نباشد.

### 3- بررسی برنامه‌ی درسی در مرحله‌ی اجرا :

اجرای برنامه‌ی درسی شامل فرایندهایی است که برای اطمینان از به کارگیری برنامه‌ی درسی توسط معلمان به عنوان آخرین تصمیم‌گیرندگان در این مورد ضروری است. هرچند که کیفیت یک برنامه‌ی درسی جدید می‌تواند عالی باشد اما نمی‌توان مطمئن بود که این برنامه به‌طور مطلوب در نظام آموزشی به اجرا درآید.

فاصله‌ی بین برنامه‌ی قصدشده<sup>1</sup> که توسط برنامه‌ریزان درسی طراحی می‌شود و برنامه‌ی درسی اجراشده<sup>2</sup> که توسط معلمان تدریس می‌شود و برنامه‌ی درسی کسب‌شده<sup>3</sup> که توسط دانش‌آموزان دریافت می‌شود بیانگر میزان موفقیت برنامه‌ی درسی در مرحله‌ی اجراست. اجرای برنامه‌ی درسی جدید نیاز به برنامه‌ریزی و نظارت دقیق دارد. نحوه‌ی اجرای برنامه‌ی درسی از یک نظام به نظام دیگر متفاوت است و در بسیاری از نظام‌ها برای کاهش این فاصله انجام اقدامات زیر ضروری است:

### 1-3- آموزش برنامه‌ی درسی:

برای موفقیت برنامه‌ی درسی، آشنایی مخاطبان با برنامه‌ی درسی ضروریست و با توجه به میزان نیاز مخاطبان، آموزش‌های لازم باید پیش‌بینی شود.

مشارکت معلمان در فرایند برنامه‌ریزی درسی و ارتقای دانش حرفه‌ای آن‌ها، توانایی معلمان را در فهم و تحلیل برنامه‌ی درسی افزایش می‌دهد و آنان را در اجرای برنامه آن‌چنان که قصد شده است موفق می‌نماید.

در حال حاضر تنها مخاطب برنامه، معلمان ذی‌ربط می‌باشند و برای آموزش آنان برنامه‌های آموزش ضمن خدمت و تولید کتاب‌های راهنمای معلم در نظر گرفته می‌شود.

با توجه به فقدان مقررات لازم جهت الزام معلمان به آشنایی با برنامه‌های درسی جدید جهت تدریس آن، این آموزش‌ها نیز با موفقیت لازم و به‌طور کامل انجام نمی‌شود.

در بررسی برنامه‌ی درسی جدید علوم تجربی دوره‌ی ابتدایی (علی‌رغم گذشت 10 سال از ارائه‌ی این برنامه) پنج منطقه‌ی تهران از 100 نفر معلم که کلاس‌هایشان مورد مشاهده قرار گرفته است، 81% (در پایه‌های اول، دوم و سوم) گفته‌اند در هیچ دوره‌ی شرکت نکرده‌اند. (احمدی، 1380)

نگاه به راهنماهای معلمان در کشورهای که خاستگاه برنامه‌ی درسی غیرمتمرکز است، نشان‌دهنده‌ی انتظار از معلمان به عنوان عناصر حرفه‌ای در فهم، تحلیل و به کارگیری برنامه‌ی درسی است.

هرچند علاوه بر معلمان، مدیران ستادی، مدیران مدارس، ناظران آموزشی، اولیاء و کارشناسان فعال در زمینه‌ی تولید مواد کمک آموزشی نیز مخاطب برنامه می‌باشند، لکن بنا بر مقررات و با توجه به محدودیت‌های موجود معمولاً به این گروه‌ها اجازه‌ی شرکت در آموزش‌های ضمن خدمت داده نمی‌شود و به همین جهت هیچ‌گونه برنامه‌ی آموزشی خاصی نیز برای آن‌ها در نظر گرفته نمی‌شود.

از دیگر وظایف مربوط به اجرای برنامه‌ی درسی ایجاد ارتباط مطلوب با مراکز تربیت معلم است تا بدین وسیله اجرای برنامه‌ی درسی تسهیل شود.

<sup>1</sup> - intended curriculum

<sup>2</sup> - Implemented curriculum

<sup>3</sup> - Attained curriculum

با توجه به تمرکز برنامه‌ریزی درسی تربیت معلم در کمیته‌ی اصلی تربیت معلم مستقر در دفتر برنامه‌ریزی و تألیف سازمان پژوهش در حال حاضر ارتباط خوبی بین برنامه‌های درسی جدید تولید شده و برنامه‌های درسی دوره‌های مختلف تربیت معلم اعم از کاردانی، کارشناسی و کارشناسی ارشد وجود دارد.

هرچند مجموعه‌ی برنامه‌های آموزشی پیش از خدمت و حین خدمت معلمان را برای اجرای مطلوب‌تر برنامه‌ی درسی آماده می‌نماید. اما هر ساله تعداد بسیار زیادی از معلمان از مسیری غیر از دانشگاه‌ها و مراکز تربیت معلم به صورت نیروی حق‌التدریس و وظیفه‌ی تدریس کلاس‌های درسی را عهده دار می‌شوند که به‌طور طبیعی از دانش و توانایی‌های لازم برای اجرای موفق برنامه‌ی درسی برخوردار نیستند.

علاوه بر این گروه، سرباز معلمان نیز با طی یک دوره‌ی کوتاه مدت آموزشی برای تدریس به کلاس‌های درس اعزام می‌شوند. با توجه به فعالیت این گروه از معلمان در مناطق دورافتاده و روستایی که معمولاً دارای کلاس‌های چندپایه هستند و پیچیدگی‌های تدریس و مدیریت کلاس‌های چندپایه، به‌طور طبیعی اجرای مطلوب برنامه را دچار مشکل می‌نماید.

## 2-3- امتحانات:

در اکثر نظام‌های آموزشی امتحانات استاندارد شده‌ای در سطح کشور به اجرا درمی‌آید. این امتحانات جهت اعطای گواهی‌نامه‌ی فارغ‌التحصیلی و یا ارتقاء به پایه‌ها و یا مراحل بالاتر انجام می‌شود. (مشایخی) شکل و محتوای چنین امتحاناتی می‌تواند بر روی آنچه که در مدارس تدریس می‌شود تأثیر بگذارد. امتحانات باید در خدمت نظام آموزشی باشد ولی هرگز نباید بر آن حاکم باشد. به عبارت دیگر برنامه‌ی درسی باید محتوا و هدف‌های امتحانات را مشخص نماید.

در حال حاضر آئین‌نامه‌ی امتحانات مصوب شورای عالی آموزش و پرورش بسیاری از ضوابط و مقررات برگزاری امتحانات را تعیین نموده است که برنامه‌های درسی ناگزیر به اعمال این مقررات می‌باشند و بعضاً روش پیشنهادی امتحانات در یک برنامه‌ی درسی مغایر با این آئین‌نامه می‌باشد. (مجموعه‌ی مصوبات شورای عالی آموزش و پرورش، 1385، صفحه 260)

برگزاری آزمون‌های ورودی مدارس نمونه دولتی و تیزهوشان برای ورود به این مدارس نیز شکل خاصی از امتحانات را به مدارس دیکته می‌نمایند.

برگزاری آزمون سراسری دانشگاهها و شیوه‌ی اجرای آن نیز باعث شده است که آنچه در مدارس تدریس می‌شود متناسب با شیوه‌ی برگزاری این آزمون و برای موفقیت در آن باشد.

همه‌ی این موارد باعث شده است که در حال حاضر برنامه‌های درسی در مرحله‌ی اجرا بسیار متأثر از امتحانات باشد. اتخاذ تدابیر خاص برای خروج از این حاکمیت و حاکم کردن برنامه‌ی درسی بر امتحانات جهت اجرای موفق برنامه‌ی درسی ضروریست.

## 3-3- تعامل با معلمان:

علاوه بر آموزش‌های ضمن خدمت و تربیت معلم، ضروریست که مسئولان اجرای برنامه‌ی درسی با معلمان که مسئول اجرای برنامه‌ی درسی در کلاس درس هستند ارتباط مستمر و نزدیکی داشته باشند. این ارتباط می‌تواند به روش‌های مختلف انجام شود:

- تشکیل سمینارها و همایش‌های سالانه برای معلمان
- از طریق گروه‌های آموزشی و بازدید آن‌ها از مدارس و راهنمایی معلمان
- از طریق ساختارهای هرمی و تربیت و آموزش بخشی از معلمان، توسط گروه مسئول اجرا و آموزش سایر معلمان توسط معلمان آموزش دیده.

- از طریق به کارگیری فناوری‌های جدید و شبکه‌های اطلاع‌رسانی

- از طریق تولید مواد آموزشی و کمک آموزشی برای معلمان، انتشار مجلات رشد معلمان.

در حال حاضر دفتر امور کمک آموزشی سازمان پژوهش و برنامه‌ریزی آموزشی عناوین متعددی از مجلات عمومی و تخصصی را با شمارگان قابل توجهی در سال برای آشنایی بیشتر معلمان با برنامه‌های درسی و همچنین ارتقاء دانش و مهارت آنان در اجرای مطلوب‌تر برنامه‌های درسی منتشر می‌نماید.

علاوه بر آن با تأسیس انتشارات مدرسه، مواد آموزشی و کمک آموزشی لازم برای دانش‌آموزان، معلمان و مدیران آموزش و پرورش توسط این مؤسسه تولید و تأمین می‌شود.

در نظام برنامه‌ریزی درسی ایران همه‌ی روش‌های فوق اجرا می‌شود، لکن به جهت عدم ارتباط تشکیلاتی بین گروه برنامه‌ریزی درسی و گروه‌های آموزشی، از ظرفیت بالای گروه‌های آموزشی مذکور بهره‌برداری کافی نمی‌شود.

#### 4-3- تجدیدنظر و تکمیل برنامه‌های درسی :

برنامه‌های درسی باید به‌طور مداوم مورد تجدیدنظر و بازنگری قرار گیرند، در اجرای برنامه‌ی درسی مسائل جدیدی مطرح می‌شود که چاره‌جویی و پاسخگویی به این مسائل از وظایف گروه برنامه‌ریزی درسی می‌باشد.

تغییرات انجام شده در برنامه‌ها باید به اطلاع معلمان برسد و امکان ارتباط معلمان جهت اعلام نظر و اطلاع از تغییرات برای آنان فراهم شود.

#### 4-3- کنترل کیفیت برنامه‌ی درسی :

در همه‌ی مراحل اجرای برنامه‌ی درسی باید کیفیت برنامه مورد کنترل و مراقبت قرار گیرد. همان‌گونه که در مرحله‌ی اجرای آزمایشی این دقت و کنترل وجود دارد، در مرحله‌ی اجرای سراسری نیز ضروریست. ممکن است برنامه‌ی درسی به تدریج رو به زوال داشته باشد و اثربخشی خود را از دست بدهد و یا برنامه‌ای در بخش‌هایی از کشور مناسب تشخیص داده نشود. در هر صورت در کلیه‌ی مراحل اجرای برنامه کنترل و مراقبت از برنامه و انجام اصلاحات لازم و یا بازنگری اساسی برنامه‌ی درسی باید توسط گروه برنامه‌ریزی درسی انجام شود.

#### 4 - ارزشیابی برنامه‌ی درسی (Curriculum Evaluation) :

ارزشیابی برنامه‌ی درسی فرایندی است برای به‌دست‌آوردن اطلاعات توصیفی و قضاوتی در مورد کفایت و پایداری برنامه‌ی درسی در موارد زیر :

- مطلوبیت هدف‌های تدوین شده برای برنامه؛
- طرح تدوین شده برای اجرای برنامه؛
- روند اجرای برنامه با توجه به آن‌چه قرار بوده است اجرا شود؛
- نتایج حاصل از اجرای برنامه و انطباق با هدف‌های برنامه؛
- تعیین نقاط قوت و ضعف برنامه به منظور تلاش در جهت بالابردن اثربخشی برنامه؛
- اطمینان از میزان کفایت و پایداری برنامه برای بازنگری و ارتقای برنامه‌ی درسی، جهت دستیابی به اهداف فوق؛ برای دستیابی به اهداف فوق دو نوع ارزشیابی تکوینی (Formative Evaluation) در مراحل تدوین برنامه و ارزشیابی پایانی (Sumative Evaluation) بعد از اجرای برنامه‌ی درسی انجام می‌شود.

#### الف) ارزشیابی‌های تکوینی:

قبل از اجرای سراسری برنامه در هنگامی که گروه تولیدکننده‌ی برنامه‌ی درسی قصد تعریف اهداف، انتخاب محتوا، سازمان‌دهی محتوا، تولید مواد آموزشی و آموزش آن به دانش‌آموزان را دارند انجام می‌شود. این مرحله که اجرای آزمایشی برنامه (Pilot tryout) می‌باشد با نظارت گروه برنامه‌ریز درسی جهت اطمینان از کفایت برنامه و اصلاحات موردنیاز جهت ارتقای کیفیت برنامه‌ی درسی و قابلیت اجرای برنامه در کلاس درس انجام می‌شود.

بنا بر تبصره‌ی ماده 5 مصوبه‌ی ششصد و شصتین جلسه‌ی شورای عالی آموزش و پرورش مورخ 79/12/18 باعنوان آیین‌نامه‌ی نحوه‌ی تدوین و تصویب برنامه‌های درسی، کتاب یا رسانه‌ی مورد نظر قبل از اجرای وسیع آن در تعداد محدودی از مدارس حداکثر به مدت 2 سال تحصیلی به صورت آزمایشی اجرا می‌شود.

در حال حاضر همه‌ی برنامه‌های درسی تولیدشده این مرحله‌ی ارزشیابی را طی می‌کند. با تصویب دستورالعمل اعتباربخشی برنامه‌های درسی در شورای هماهنگی علمی سازمان پژوهش در سال 1380 همه‌ی برنامه‌های درسی در دو مرحله اعتباربخشی می‌شوند (Curriculum validation):

بعد از تولید راهنمای برنامه‌ی درسی توسط شورای برنامه‌ریزی دروس، راهنماها در اختیار گروه‌های مختلف جهت بررسی و اعلام نظر قرار می‌گیرد. این مرحله که اعتباربخشی نظری نامیده شده است جهت اعتباریافتن راهنمای برنامه و انجام اصلاحات لازم می‌باشد.

بعد از تولید مواد آموزشی بر اساس راهنمای برنامه‌ی درسی مصوب مواد آموزشی در تعداد محدودی کلاس درس اجرای آزمایشی می‌شوند گروه برنامه‌ریزی درسی بر این اجرا نظارت می‌نمایند و مطالعه‌ی ارزشیابی از اجرای آزمایشی نیز انجام می‌شود. بر اساس نتایج به‌دست‌آمده از ارزشیابی، مواد آموزشی اصلاح و جهت اجرای سراسری آماده می‌شوند. این مرحله با آموزش و آماده‌سازی معلمان کلاسهای مربوط و همکاری و مشارکت ایشان انجام می‌شود.

اگرچه فرایند اعتباربخشی برنامه‌ها حرکتی نوپا در نظام برنامه‌ریزی درسی ایران می‌باشد، لکن اجرا و تداوم آن بر ارتقای کیفیت برنامه‌ها و رفع مشکلات احتمالی برنامه‌ها قبل از اجرای سراسری آن خواهد افزود.

#### ب) ارزشیابی پایانی:

بعد از اجرای سراسری برنامه و استقرار آن در مدارس ارزشیابی پایانی از برنامه‌ها جهت اطمینان از پایداری برنامه انجام می‌شود. در این ارزشیابی هدف اطمینان از پایداربودن کفایت برنامه‌هاست. بر اساس یافته‌های این پژوهش در مورد اصلاح و یا تغییر برنامه‌ی درسی تصمیم‌گیری می‌شود. در صورت پایداری کفایت برنامه اصلاحات ضروری در مورد برنامه اعمال خواهد شد و در صورتی که نتایج ارزشیابی گویای عدم پایداری برنامه‌ی درسی باشد، بر اساس یافته‌های این پژوهش و سایر پژوهش‌های انجام شده مقدمات تغییر برنامه فراهم خواهد شد. مسئولیت انجام این نوع پژوهش‌ها در حال حاضر بر عهده‌ی مؤسسه‌ی پژوهشی سازمان پژوهش می‌باشد. لکن تاکنون اقدامی جهت انجام ارزشیابی از برنامه‌های درسی صورت نگرفته است.

علاوه بر ارزشیابی‌های تکوینی و پایانی که بیشتر ناظر به برنامه‌ی درسی و تغییرات آن می‌باشد ضروریست که تأثیر بیرونی برنامه‌ی درسی و ارزشیابی از ارزش افزوده‌ی ناشی از اجرای برنامه (Value-added Evaluation) که به مطالعه و تجزیه و تحلیل تغییراتی که از به‌کارگیری برنامه‌ی درسی در کل جامعه ایجاد شده است، می‌پردازد (Curriculum Impact) نیز انجام شود. در این مطالعه به نکاتی فراتر از دانش موضوعی که توسط دانش‌آموزان آموخته شده است پرداخته می‌شود و مدرسه به عنوان یک نظام اجتماعی که از یادگیرندگان، معلمان، مدیران، اولیاء و سایر عناصر تشکیل شده است مورد مطالعه و ارزشیابی قرار می‌گیرد. (فورچیان، 1379)

این نوع ارزشیابی که میزان پاسخ‌گویی نظام آموزش و پرورش در برابر نظام کلان اجتماعی را تبیین می‌نماید کم‌تر مورد توجه بوده است؛ لکن با توجه به ضرورت حصول اطمینان از فراهم بودن توانمندیهای لازم در دانش‌آموزان و فارغ‌التحصیلان، برای ایفای نقش در جامعه‌ی ترسیم شده در سند چشم‌انداز، این ارزشیابی بسیار مهم و ضروری است.

نوع چهارم ارزشیابی، ارزشیابی از اثربخشی سیستم برنامه‌ی درسی است مستقل از توجه به یادگیرنده‌ی خاص (System Evaluation). این نوع ارزشیابی که در بسیاری از کشورها انجام می‌شود و معمولاً در پایه‌های خاصی از دوره‌های تحصیلی و در مقیاس محدودی از دانش‌آموزان و مدارس انجام می‌شود با هدف جمع‌آوری اطلاعاتی جهت بررسی و ارزیابی سیستم برنامه‌ی درسی انجام می‌شود. این نوع ارزشیابی نیز در حال حاضر در کشور، انجام نمی‌شود. (زرافشان، 1385، صفحه‌ی 6)

بنابر مصوبه‌ی شورای عالی آموزش و پرورش هر ساله امتحان برخی دروس به صورت هماهنگ در سطح ملی برگزار می‌شود. (تبصره‌ی 3 ماده‌ی 12 آیین‌نامه‌ی امتحانات مصوب 77/12/23)؛ اما تاکنون هیچ‌گونه بهره‌برداری از نتایج این امتحانات به عنوان ارزشیابی‌های ملی برای اصلاح برنامه‌های درسی و فرایندهای آموزشی صورت نگرفته است.

## 5-2-5- پژوهش و تحقیق

احراز رتبه‌ی برتر علم و فناوری که در زمره‌ی اهداف سند چشم‌انداز بیست ساله ملحوظ شده است، قطعاً و بدواً مستلزم اسقرار و توسعه‌ی امر پژوهش؛ به صورتی گسترده و فراگیر؛ در آموزش و پرورش است.



علاوه بر این تصمیم‌گیری صحیح و علمی مستلزم داشتن اطلاعات کافی و به هنگام است. این امر در حیطه آموزش و پرورش که موضوع آن تربیت انسان است، اهمیت بیشتری دارد و مدیران آموزشی را از تصمیم‌گیری به صورت آزمایش و خطا باز می‌دارد.

متأسفانه در عمر تاریخ طولانی کشورمان، مردم خسارتهای جبران‌ناپذیری را به سبب تصمیمات عجولانه، احساسی و متکی به رأی شخص یا اشخاص محدود تحمل کرده‌اند. در این بخش از گزارش، با معرفی اجمالی وضعیت پژوهش و تحقیق در آموزش و پرورش، میزان مهیا بودن زمینه‌های دستیابی به اهداف تربیتی سند چشم‌انداز را مورد بررسی قرار می‌دهیم.

#### • پیشینه و روند رشد ساختاری پژوهش در آموزش و پرورش ایران

حوزه‌ی پژوهش در آموزش و پرورش ایران پیشینه تاریخی طولانی ندارد. انجام اولین پژوهش‌ها در حوزه تعلیم و تربیت به سال 1339 با 8 سند پژوهشی باز می‌گردد و پس از آن با رشد بطنی و کند به 100 سند در دهه‌ی 50 و سپس 1500 سند در سال 78 می‌رسد می‌توان گفت به دلیل تأخیر در ایجاد ساختار مناسب برای انجام پژوهش در آموزش و پرورش، این حرکت به کندی صورت پذیرفته است.

بطور کلی بسط و گسترش ساختار پژوهشی را با توجه به تغییرات ساختاری وزارت آموزش و پرورش، می‌توان به شرح زیر تشریح کرد:

1- تشکیل معاونت طرح‌ها و بررسی‌ها در سال 1346 (به دنبال جداسازی وزارت آموزش و پرورش از وزارت فرهنگ در سال 1342).

2- تعیین معاون «تحقیقاتی و ارزیابی» در اداره کل امتحانات که زیر نظر معاون آموزشی وزارت وقت قرار داشت (در سال 1350).

3- تشکیل مرکز تحقیقات و برنامه‌ریزی درسی زیر نظر مستقیم وزیر آموزش و پرورش (سال 1350).

4- انحلال مرکز تحقیقات و برنامه‌ریزی درسی و تشکیل دفتر تحقیقات و برنامه‌ریزی زیر نظر معاونت آموزشی وزارت (سال 1352).

5- حذف دفتر تحقیقات و برنامه‌ریزی و تشکیل معاونت امور نوآوری و نوسازی آموزشی که صبغه‌ی پژوهشی بیشتری داشت (سال 1354).

6- تشکیل سازمان پژوهش و نوسازی آموزشی (سال 1355).

7- قرار گرفتن سازمان مزبور با نام دفتر برنامه‌ریزی و تحقیقات درسی زیر نظر شورای عالی آموزش و پرورش (سال 1356).

8- در سال 1357 دفتر تحقیقات و برنامه‌ریزی درسی مجدداً زیر نظر سازمان پژوهش و نوسازی قرار گرفت و از سویی دیگر نیز مرکزی تحت عنوان «مرکز مطالعات و تحقیقات هدف‌های ملی و میهنی» زیر نظر وزیر آموزش و پرورش تشکیل شد.

9- در سال 1358 قانون تأسیس سازمان پژوهش و نوسازی آموزشی توسط شورای انقلاب اصلاح و نام آن به سازمان پژوهش و برنامه‌ریزی آموزشی تغییر یافت.

10- تشکیل شورای تحقیقات وزارت آموزش و پرورش در سال 1367.

11- تأسیس مرکز تحقیقات آموزشی به پیشنهاد شورای تحقیقات در سال 1369.

12- تصویب طرح تشکیل شوراهای تحقیقات استان در شورای تحقیقات و تأسیس این شوراهای در ادارات کل آموزش و پرورش استانها در سال 1369.

13- تصویب اساسنامه پژوهشکده تعلیم و تربیت در سال 1371.

14- تأسیس پژوهشکده کودکان استثنایی با 3 گروه پژوهشی در سال 1373.

15- تأسیس پژوهشکده مطالعات خانواده در سازمان انجمن اولیاء و مربیان با 3 گروه پژوهشی در سال 1373.

16- تأسیس پژوهشکده تعلیم و تربیت با تصویب شورای گسترش آموزش عالی وزارت فرهنگ و آموزش عالی با 7 گروه پژوهشی و 11 واحد پشتیبانی در سال 1374.

17- تشکیل کانون‌های پژوهش منطقه‌ای از محل ترکیب امکانات شوراهای پژوهشی استانهای هم‌جوار برای استفاده مؤثرتر از امکانات پژوهشی در قالب 6 کانون در سال 1375.

18- تأسیس کمیته‌های پژوهشی در سطح مناطق آموزش و پرورش در سال 1376.

19- تأسیس مؤسسه پژوهشی برنامه‌ریزی و نوآوری‌های آموزشی وابسته به سازمان پژوهش و برنامه‌ریزی آموزشی با 3 گروه پژوهشی در سال 1378.

20- بازنگری آئین‌نامه شورای تحقیقات و تغییر عنوان آن به شورای سیاستگذاری تحقیقات وزارت آموزش و پرورش در سال 1382.

21- در ادامه‌ی توسعه‌ی ساختار و تجمیع فعالیتهای پژوهشی در سال 1383 با اخذ موافقت اصولی شورای گسترش آموزش عالی، پژوهشگاه مطالعات آموزش و پرورش تأسیس گردید.

در یک نگاه کلی می‌توان توسعه ساختاری وزارت آموزش و پرورش را مطلوب ارزیابی و آن را فرصتی برای تحقق اهداف پژوهشی در این وزارتخانه تلقی کرد اما اینکه تا چه میزان از این فرصت استفاده بهینه صورت گرفته و از ظرفیتهای پدید آمده بهره‌برداری جدی گردیده است جای تأمل بسیار دارد.

#### • پژوهش‌های به انجام رسیده در وزارت آموزش و پرورش

در این بخش به بررسی دو گزارش منتشر شده پیرامون این موضوع می‌پردازیم:

1- بررسی 5798 عنوان گزارش پژوهشی پایان یافته در طی سالهای 69 لغایت 83 - در این بررسی که تقریباً طی

3 برنامه توسعه اقتصادی، اجتماعی و فرهنگی جمهوری اسلامی انجام گرفته است تعداد گزارش‌های پژوهشی پایان یافته طی 14 سال (69 لغایت 83) به 5798 گزارش می‌رسد که نسبت به کلیه سالهای قبل از آن از بدو تأسیس دستگاه تعلیم و تربیت جدید به سال 1232 به نام وزارت علوم تا سال 1369 قابل مقایسه نیست.

جدول شماره 51 - کل گزارش‌های پژوهشی پایان یافته وزارت آموزش و پرورش از سال 1369 تا 1383

جمع	پایان نامه	طرح	نوع سند
			سازمان مجری
4623	1768	2855	شورای تحقیقات استانها
351	42	309	کمیته‌های پژوهشی معاونت‌های وزارت
329	118	211	پژوهشکده تعلیم و تربیت
33	13	20	دبیرخانه شورای تحقیقات
20	—	20	پژوهشکده کودکان استثنایی
21	15	6	پژوهشکده اولیا و مربیان
421	—	421	سایر سازمانها و دفاتر حوزه ستادی
5798	1956	3842	جمع

در بررسی 3842 طرح و 1956 پایان‌نامه فوق‌الذکر به لحاظ چگونگی نسبت رشد تعداد آنها در طی 3 برنامه توسعه ملاحظه می‌گردد که طرح‌های پژوهشی طی 3 برنامه در وزارت آموزش و پرورش با نسبت رشد 1/7 و پایان‌نامه‌ها با نسبت رشد 11/5 برابر روبرو بوده است. در برنامه سوم توسعه تعداد طرح‌های پژوهشی و پایان‌نامه‌های مربوط به کمیته‌های پژوهشی معاونت‌ها با کاهش همراه بوده است.

جدول شماره 52 - طرح‌های پژوهشی پایان یافته شورای تحقیقات وزارت آموزش و پرورش 83-1369

جمع	سال			سازمان مجری
	79_83	74_78	69_73	
2855	1528	898	429	شورای تحقیقات استانها
309	64	102	143	کمیته‌های پژوهشی معاونت‌ها
231	119	92	20	پژوهشکده تعلیم و تربیت
20	20	—	—	پژوهشکده کودکان استثنایی
6	6	—	—	پژوهشکده خانواده
421	164	144	113	سایر سازمانها و دفاتر حوزه ستادی
3842	1901	1236	705	جمع

2- بررسی نمونه‌ای 544 گزارش پژوهشی پایان یافته در استانهای کشور طی 3 سال 76 لغایت 78- در یک نمونه 3 ساله با 544 تحقیق در استانها به لحاظ موضوعی بیشترین تحقیق در مورد دانش‌آموزان و به خصوص دانش‌آموزان متوسطه بوده است. به طوری که تعداد تحقیقات مربوطه به دانش‌آموزان متوسطه بیش از 2/5 برابر تعداد تحقیقات مربوط به دانش‌آموزان ابتدایی و 1/7 برابر تعداد تحقیقات مربوط به دانش‌آموزان دوره راهنمایی تحصیلی بوده است.

بعد از تحقیقات مربوط به دانش آموز، بیشترین تعداد تحقیقات مربوط به کارکنان است. که در میان این گروه نیز بیشترین تحقیقات مربوط به دوره متوسطه است. به طوری که تعداد تحقیقات کارکنان متوسطه 10 برابر تعداد تحقیقات مربوط به کارکنان دوره راهنمایی و 1/3 برابر تحقیقات کارکنان دوره ابتدایی است.

در بقیه‌ی موارد توزیع فراوانی تحقیقات تفاوت قابل ملاحظه ندارد. اما در مجموع و به طور کلی تعداد تحقیقات مربوط به دوره متوسطه بیش از 2 برابر دوره راهنمایی و 1/8 برابر دوره ابتدایی است. به عبارت دیگر دوره متوسطه بیشترین تحقیقات را به خود اختصاص داده است.

با نگاهی به توزیع فراوانی موضوعی طرح‌های پژوهشی ملاحظه می‌شود که بیشترین تعداد پژوهش در مورد عوامل مؤثر بر پیشرفت تحصیلی بوده و پس از آن به ترتیب: مدیریت آموزشی - مسایل پرورشی - تربیت بدنی - روش تدریس - مشاوره و هدایت تحصیلی و شغلی - ارزشیابی و امتحانات - محتوای کتابهای درسی - آموزشهای فنی و کاردانش - آموزش ضمن خدمت - ساخت، اعتباریابی و هنجاریابی - کارایی درونی - خلاقیت - مطالعات علمی و تخصصی - اختلالات رفتاری و سپس سایر موضوعات قرار دارند. پراکندگی بسیار زیادی در موضوعات مشاهده می‌شود. ضمن اینکه در هر سه دوره تحصیلی، موضوعات: «فضای آموزشی و تجهیزات» و «ارزشیابی و امتحانات» کمترین تعداد طرح پژوهشی را داشته‌اند.

#### • توسعه فرهنگ پژوهش در مدارس

در سالهای اخیر و به خصوص در دهه‌ی گذشته به دنبال تغییرات ساختاری و ایجاد تشکیلات مستقل برای امر پژوهش؛ اعم از پژوهشگاه، پژوهشکده و مرکز پژوهشی، تلاشهای محسوسی نیز در صورت گرفته است. برنامه‌های اجرا شده و اقدامات به عمل آمده در جهت توسعه فرهنگ پژوهش و ایجاد تفکر پژوهشی در بین معلمان و دانش‌آموزان به شرح زیر بوده است:

1- برنامه معلم پژوهنده: ایجاد توانایی و مهارت طراحی و انجام پژوهشهایی در سطح کلاس و مدرسه و کشف مسئله، پاسخ و سؤال برای معلم است. معلم برای حل مسائل و مشکلاتش در سر کلاس باید بتواند مجموعه‌ای از اقدامات پژوهشی و علمی انجام دهد. این برنامه از سال 75-76 توسط پژوهشکده تعلیم و تربیت در سراسر کشور با همکاری شورای تحقیقات استانها ساماندهی و اجرا شده است.

بررسی‌های دیگر نشان می‌دهد که بیشترین شرکت کنندگان در برنامه معلم پژوهنده (اقدام پژوهی) معلمین دوره ابتدایی و خانمها بوده‌اند (تقریباً زنان دو برابر مردان در این برنامه شرکت کرده‌اند) و گزارش‌های زنان موفق‌تر از گزارش‌های مردان بوده است. (به عنوان مثال در سال تحصیلی 85-84 از کل 33060 گزارش ارسال شده نزدیک به 70 درصد مربوط به زنان و 30 درصد مربوط به مردان بوده است. در عین حال 41 درصد از دوره ابتدایی 25 درصد از دوره راهنمایی 19 درصد از دوره متوسطه و مابقی از قسمتهای دیگری مانند پیش دبستانی، پیش دانشگاهی، تربیت معلم و اداری بوده است).

2- تأسیس پژوهش‌سراهای دانش‌آموزی: از سال تحصیلی 81-82 از طریق معاونت آموزش و پرورش نظری و مهارتی، پژوهش‌سراهای دانش‌آموزی تجهیز و راه‌اندازی گردیدند تا اهداف ویژه‌ای همچون اشاعه فرهنگ پژوهش و تحقیق فردی و گروهی را در دانش‌آموزان پیگیری نمایند تا کنون 214 واحد پژوهش‌سرای دانش‌آموزی در سطح کشور راه‌اندازی شده است.

3- ایجاد تغییراتی در برنامه‌دستی در جهت ایجاد روحیه علمی و کاوشگری: تغییراتی در نحوه نگارش و سبک و سیاق کتب درسی صورت پذیرفته است تا به روحیه پژوهشگری دانش‌آموزان کمک نماید. (مانند کتب علوم و ریاضی دوره ابتدایی و راهنمایی و کتاب دین و زندگی و دانش اجتماعی دوره متوسطه).

4- برگزاری بخش دانش‌آموزی جشنواره خوارزمی: به دنبال تأسیس سازمان پژوهش‌های علمی و صنعتی ایران در سال 59 که با هدف شناسایی و شکوفایی استعدادهای نهفته و بالقوه مبتکران و پژوهشگران و مخترعان و اندیشمندان راه‌اندازی شده بود از سال 1366 جشنواره بین‌المللی خوارزمی پایه‌ریزی شد تا همه ساله گروه‌های فوق‌الذکر شناسایی و با حضور رئیس جمهور مورد تقدیر قرار گیرند. از سال 1368 بخش دانش‌آموزی این جشنواره نیز با توافق دو وزارت آموزش عالی وقت و وزارت آموزش و پرورش راه‌اندازی شد و مورد استقبال بسیار زیاد دانش‌آموزان در سطوح استانی، کشوری و بین‌المللی قرار گرفت. برای تشویق و ترغیب هر چه بیشتر جوانان "جشنواره جوان خوارزمی از سال 78 به عنوان بخش مستقل با هدف تحت پوشش قرار دادن دانش‌آموزان، دانشجویان و جوانان مبتکر زیر نظر «مرکز تحقیقات علمی کشور» وابسته به معاونت پژوهشی وزارت علوم، تحقیقات و فناوری و با همکاری وزارت آموزش و پرورش فعالیت خود را آغاز کرد. تا کنون 8 دوره جشنواره جوان خوارزمی برگزار گردیده است.

5- پرسش مهر: از دیگر برنامه‌هایی است که سهم قابل توجهی در توسعه و تقویت روحیه پژوهشگری در بین دانش‌آموزان، دانشجویان و فرهنگیان داشته است. این طرح از سال تحصیلی 79-78 توسط رئیس جمهوری وقت مطرح و تا کنون نیز ادامه پیدا کرده است. معمولاً در آغاز سال تحصیلی رؤسای جمهور سؤالاتی را از دانش‌آموزان و فرهنگیان مطرح می‌نمایند که از این طریق جنبش و حرکتی در زمینه تحقیق و تفحص و پژوهش در آموزش و پرورش پدید می‌آید. همه ساله بر تعداد شرکت‌کنندگان در این طرح افزوده می‌گردد به گونه‌ای که به عنوان مثال در طرح پرسش مهر 6 تعداد یک میلیون و هفتصد هزار اثر از دانش‌آموزان و فرهنگیان در قالبها و رشته‌های فرهنگی و هنری مختلف شامل 14 رشته مقالات پژوهشی، شعر، داستان‌نویسی، نثر ادبی، کاریکاتور، نقاشی، طراحی، نشریه دیواری، نشریه غیرحرفه‌ای، فیلم کوتاه، نمایشنامه‌نویسی، فیلمنامه‌نویسی، سرود و وبلاگ شرکت کرده‌اند.

#### • وضعیت کاربست پژوهش‌ها:

می‌توان گفت به هر نسبت که فرهنگ پژوهش‌خواهی و اعتقاد به تحقیق قبل از اخذ تصمیم در میان مدیران رسوخ و نفوذ کرده باشد به همان نسبت نیز کاربست یافته‌های پژوهشی از رونق برخوردار است. کشور ما نیز مانند بسیاری از کشورهای دیگر با عدم کاربست یافته‌های پژوهشی مواجه است. هر چند پیچیدگی کار ارزشیابی از کاربست یافته‌ها و عدم امکان اندازه‌گیری آن به قدری است که اصولاً ارزشیابی از میزان کاربست یافته‌های پژوهشی امکان‌پذیر نمی‌باشد، (متین 79) با این وجود برخی معتقدند این ارزشیابی به صورت غیررسمی و گاه به

گاه قابل انجام است. گفتنی است که در این خصوص پژوهش جامعی صورت پذیرفته است و پژوهشهای انجام شده یا از جامعیت لازم برخوردار نبوده و یا ارتباط مستقیمی با موضوع کاربرست نداشته‌اند؛ بنابراین نمی‌توان بر اساس آنها حکم کرد تا چه میزان فعالیتهای پژوهشی در بهبود وضعیت آموزش مؤثر بوده‌اند.

در عین حال عواملی نیز به عنوان موانع کاربرست نتایج پژوهشی در ایران شناسایی شده‌اند که اهم آنها عبارتند از:

- 1- نبود نظام اطلاع‌رسانی مناسب
  - 2- تردید در کیفیت گردآوری داده‌ها و روش‌شناسی پژوهش
  - 3- استبداد مدیریتی و مدیریت شتاب زده
  - 4- محدودیت مالی و کمبود بودجه تحقیقات
  - 5- نبود راهبرد، شرایط و زمینه‌های مناسب برای استفاده از نتایج تحقیقات
  - 6- ارتباط نداشتن مجریان با تصمیم‌گیران در حین اجرای تحقیق
  - 7- تردید در صلاحیت علمی محقق و ناآشنایی محقق با اصول و روش‌های تحقیق
  - 8- کنترل‌های انعطاف‌ناپذیر و خشک اداری و ساختار دیوان سالارانه
  - 9- نبود انسجام و ساختار مناسب برخی از فعالیت‌های پژوهشی و یافته‌های آنها
  - 10- بی‌توجهی یا کم‌توجهی به نیازها و اولویت‌های محلی، منطقه‌ای، سازمانی و ملی
  - 11- نبود فرهنگ تحقیقاتی در جامعه و در میان تصمیم‌گیران
  - 12- مقاومت مدیران در برابر تغییر و پابندی به عادات و رفتارها و تصمیمات گذشته
  - 13- توجه کافی نکردن به ابعاد روان‌شناختی، جامعه‌شناختی، اقتصادی، تربیتی، فنی، تکنولوژیکی، سیاسی و مدیریتی تحقیقات
  - 14- فقدان قوانین و مقررات و تأکید نکردن بر استفاده از یافته‌های تحقیق در شرح وظایف مدیران
  - 15- فقدان ارزشیابی از تأثیر یافته‌های تحقیق
- این موانع از مطالعه‌ای که بر روی 62 مورد تحقیق و مقاله در زمینه کاربرست یافته‌های پژوهشی انجام شده به دست آمده است. (رمضان زاده 83).

#### • بودجه پژوهش در آموزش و پرورش:

در یک بررسی سه ساله بر روی بودجه تحقیقاتی دولتی نشان از سهم اندک و رشد بسیار بطنی و کند و عملکرد منفی در اعتبارات پژوهشی دولتی نسبت به اهداف برنامه می‌یابیم. این بررسی در جدول ذیل قابل مشاهده است:

جدول شماره 54 - سهم اعتبارات تحقیقاتی دولتی از GDP بر اساس اعتبارات مصوب دولت (80 - 1378)

سال	اعتبارات تحقیقاتی از محل بودجه عمومی دولت	تولید ناخالص داخلی (به قیمت جاری)	نسبت اعتبارات تحقیقاتی به GDP (درصد)	نسبت اعتبارات تحقیقاتی به GDP (اهداف برنامه)	اختلاف اهداف برنامه و عملکرد بودجه
1378	1434/9	424886/6	0/34	0/75	_0/41
1379	2019/5	579274/5	0/35	0/51	_0/16
1380	2861/7	539391/1	0/53	0/63	_0/10

مأخذ: گزارش اقتصادی سال 1379 (جلد دوم) - معاونت امور اقتصادی و هماهنگی - دفتر اقتصاد کلان

کسری بودجه در آموزش و پرورش همواره بیشترین فشار را بر روی بودجه‌های غیرپرسنلی وارد می‌کند که یقیناً بخش پژوهش را نیز متأثر می‌سازد. در جدول ذیل به خوبی این وضعیت تشریح شده است .  
**جدول شماره 55 - نرخ رشد بخش تحقیقات آموزش و پرورش در طول برنامه سوم (83-1379)**

سال	رشد بودجه تحقیقاتی آموزش و پرورش (درصد)	سهم آموزش و پرورش از بودجه دولت	رشد بودجه آموزش و پرورش	رشد بودجه تحقیقات دولتی (درصد)	سهم بودجه تحقیقاتی آموزش و پرورش از بودجه دولتی (درصد)	سهم بودجه تحقیقات دولتی از بودجه دولت (درصد)
1379	18/7	16/82	27/28	20/02	0/16	1/29
1380	109	17/04	23/33	40/67	0/27	1/50
1381	-38	11/78	29/28	18/48	0/13	0/95
1382	111	8/94	15/91	55/45	0/23	0/96
1383	9/18	9/18	11/84	35/32	0/24	1/20
میانگین	50/18	12/75	21/53	34	0/21	1/18

در این جدول مشاهده می‌شود نرخ رشد متوسط بودجه تحقیقاتی آموزش و پرورش در طی این سالها برابر با 21/5 درصد بوده ولی نرخ رشد بودجه تحقیقاتی دولتی 34 درصد بوده است.

نکته دیگر اینکه متوسط سهم بودجه تحقیقاتی آموزش و پرورش از بودجه تحقیقاتی دولتی 2/2 درصد است در صورتیکه متوسط سهم آموزش و پرورش از بودجه دولت برابر با 13/75 درصد می‌باشد. ملاحظه می‌شود که سهم آموزش و پرورش از بودجه تحقیقات دولتی به هیچ وجه متناسب با سهم آموزش و پرورش از بودجه دولت نیست. مقایسه دیگری نیز از جدول فوق قابل استخراج است و آن اینکه علی‌رغم رشد کل بوجه‌ها در طی سالهای ذکر شده همواره سهم آموزش و پرورش چه در رشد بودجه کل و چه در رشد بودجه تحقیقات نسبت به رشد بودجه دولت و رشد بودجه تحقیقات دولتی نسبت مناسبی نبوده است، کما اینکه ملاحظه می‌گردد، متوسط سهم بودجه تحقیقاتی آموزش و پرورش از کل بودجه آن در طی دوره پنج ساله برابر با 0/2 درصد بوده و این در حالیست که متوسط سهم بودجه تحقیقات دولتی از کل بودجه دولت در طی دوره مشابه برابر با 1/2 درصد است.

## 5-2-6 - اقتصاد آموزش و پرورش

براساس مفاد سند چشم‌انداز، جامعه ایرانی در سال 1404 جامعه‌ای است متکی بر سرمایه انسانی و شهروندان این جامعه از ویژگیها و توانمندیهای والایی برخوردارند که جزئیات آن پیشتر تبیین گردیده است .  
 در این میان نقش و سهم آموزش و پرورش در تولید این سرمایه انسانی و متقابلاً میزان اعتنا و توجهی که به نقش سرمایه‌ای آموزش و پرورش معطوف داشته می‌شود و به تبع آن سهمی از منابع ملی که به سرمایه‌گذاری در آموزش و پرورش اختصاص می‌یابد، تأثیری مهم و تعیین‌کننده در تحقق اهداف سند چشم‌انداز دارد و از این روی ما به بررسی وضعیت موجود اقتصاد آموزش و پرورش می‌پردازیم .

اقتصاد آموزش و پرورش ترکیبی از علم اقتصاد و علم آموزش و پرورش است که توسط اقتصاددانان شکل گرفته است. از دیدگاه آنان هدف کلی آموزش و پرورش، تربیت انسان برای تولید است. یعنی تبدیل هزینه به تولید؛ در دیدگاه اقتصادی آموزش و پرورش به انسان‌ها به عنوان یک سرمایه‌نگریسته می‌شود و به همین دلیل در

واژه‌های اقتصادی، افراد را معادل منابع انسانی و یا حتی سرمایه انسانی قرار داده‌اند و «نظریه سرمایه انسانی» هم از همین دیدگاه نشأت می‌گیرد.

سرمایه انسانی یک مفهوم کاملاً اقتصادی است. در حقیقت خصوصیات کیفی انسان نوعی «سرمایه» است. زیرا این خصوصیات در پرتو آموزش، توانایی‌های انسان را توسعه می‌بخشد و می‌تواند به صورت منبع در آمد مالی بیشتر و یا رضایت خاطر فراوان در آینده درآید. (عماد زاده - 82)

مباحث عمده در زمینه اقتصاد آموزش و پرورش معطوف به موضوعات زیر است:

- مشارکت و نقش آموزش و پرورش در رشد اقتصادی
- سودمندی سرمایه‌گذاری در آموزش و پرورش (از جمله برآورد نرخ‌های بازده اجتماعی و فردی آموزش و پرورش)

- نقش نیروی انسانی تحصیلکرده در توسعه اقتصادی

- هزینه‌های آموزش و پرورش (از جمله مسائل اثربخشی هزینه‌ها، یا هزینه کارآمدی و بهره‌وری)

- تأمین بودجه و منابع مالی آموزش و پرورش

- اثرات آموزش و پرورش بر توزیع درآمد و ثروت.

وضعیت موجود اقتصاد آموزش و پرورش

برای تبیین وضع موجود اقتصاد و آموزش و پرورش کشور، ابتدا به عوامل مرتبط با اقتصاد آموزش و پرورش پرداخته و سپس تعدادی از شاخص‌هایی که وضعیت اقتصاد آموزش و پرورش کشور را مشخص می‌کند، بررسی می‌شود.

1- نیروی انسانی در آموزش و پرورش - همان‌طور که گفته شد در مفهوم اقتصاد آموزش و پرورش، نیروی انسانی تبدیل به سرمایه انسانی می‌شود. از نگاه اقتصادی، نیروی انسانی آموزش و پرورش، به عنوان ابزار و عامل تولید در فرایند نظام آموزشی مورد استفاده واقع می‌شود.

تذکر: وضع موجود نیروی انسانی آموزش و پرورش، به تفصیل، در مبحث دوم همین فصل مورد بررسی قرار گرفته است.

2 - سرمایه‌گذاری و مشارکت مردم در آموزش و پرورش ایران - تجلی مشارکت مردم در امر آموزش و پرورش در سه بعد قابل مشاهده و بررسی است:

الف) پرداخت شهری و هزینه‌های آموزش: پرداخت شهری بابت ثبت نام در مدارس به دو صورت انجام می‌شود:

1 - در مدارس دولتی - پرداخت شهری در مدارس دولتی تحت عنوان کمک‌های داوطلبانه و یا تحت عنوان تشکیل کلاسهای فوق‌العاده (جبرانی) برای تقویت امور درسی دانش‌آموزان ضعیف‌تر که با ضابطه و آیین‌نامه خاصی که از طریق وزارت آموزش و پرورش به مدارس دولتی ابلاغ شده است، از اولیای دانش‌آموزان دریافت می‌گردد و قسمتی از هزینه‌های مدارس را تأمین می‌نماید. گفتمنی است که دریافت این منابع فقط در مراکز استان‌ها و شهرهای بزرگ صورت گرفته و این موضوع در سایر نقاط و روستاها مطلقاً قابلیت اجرا نداشته است.



2- در مدارس غیر انتفاعی - تقریباً کلیه هزینه های آموزش در مدارس غیر انتفاعی توسط اولیاء دانش آموزان تأمین می گردد.

جدول شماره 55 - درصد دانش آموزان تحت پوشش مدارس غیر انتفاعی به مدارس دولتی در سال 85-86

دوره	درصد دانش آموزان تحت پوشش مدارس غیر انتفاعی به دولتی		
	پسر	دختر	جمع
آمادگی	8.6	8.2	8.4
ابتدایی	7.5	5.3	6.4
راهنمایی	7.9	4.2	6.2
متوسطه	9.7	5.8	7.7
فنی و حرفه ای	7.2	12.3	9.0
کاردانش	7.0	3.3	5.5
پیش دانشگاهی	16.9	10.1	12.6
میانگین	8.1	6.1	7.0

لازم به ذکر است که : به منظور توسعه مدارس غیر انتفاعی و ترغیب مردم به مشارکت در این امر ، دولت برای تأمین فضا و تجهیزات با دادن یارانه به بانکها ، وامهای مناسبی با بهره کم ، به مؤسسان این گونه مدارس پرداخت کرده است. همچنین در ازای اعزام نیروی رسمی آموزش و پرورش به مدارس غیر انتفاعی ، تخفیفهایی در شهریه بعضی از دانش آموزان واجد شرایط این مدارس اعمال می شود .

(ب) کمک در امر مدرسه سازی توسط خیرین مدرسه ساز:

- مشارکت مردمی در احداث پروژه های عمرانی روندی رو به رشد داشته و هر ساله به طور متوسط، بیش از 30 درصد از پروژه های اجرا شده، با مشارکت مردم احداث شده است.
- میزان تعهد ساخت فضاهای آموزشی در سال 83 توسط خیرین مدرسه ساز مبلغ 1582 میلیارد ریال بوده است که در مقایسه با تعهدات سال 82 معادل 120 درصد و سال 80 به میزان 331 درصد رشد داشته است این روند مبین مشارکت بیشتر مردم و خیرین در ساخت فضاهای آموزشی است.

(ج) توسعه فعالیت شوراهای آموزش و پرورش:

- تعداد مصوبات جلسات شورای آموزش و پرورش در طول برنامه سوم توسعه روندی صعودی داشته است. این امر بیانگر گسترش دامنه حضور سازمانهای مردمی و غیردولتی جهت بررسی مسائل آموزش و پرورش و تصمیم گیری به منظور رفع مشکلات در سطح منطقه می باشد. اما هنوز تا رسیدن به وضع مطلوب فاصله زیادی وجود دارد.

3 - نسبت دانش آموز به معلم - نسبت دانش آموز به معلم از یک سو بر کیفیت آموزش اثر دارد ؛ به این معنا که هر چه این نسبت در میانگین کشوری کاهش یابد ، زمینه برای افزایش کیفیت آموزش و به تبع آن کاهش هزینه های اتلاف فراهم می گردد. از سوی دیگر، هر چه این نسبت در میانگین کشوری افزایش یابد ، به همان نسبت از هزینه های پرسنلی ، که بخش اعظم هزینه های آموزش و پرورش را شامل می شود ، کاسته می شود ؛ بر این اساس این نسبت همواره باید در نقطه تعادل و بهینه اش تثبیت شود و به همین دلیل است که نسبت دانش آموز به معلم به عنوان یک شاخص در اقتصاد آموزش و پرورش مطرح است .

- میانگین نسبت دانش آموز به معلم در سال تحصیلی 86-85 در مدارس ابتدایی شهری 23/6 نفر و در مدارس روستایی 19/2 نفر و در شهر و روستا 21/79 نفر بوده است که در مقایسه با سال قبل که به میزان 21/8 نفر بود، تغییر قابل ملاحظه‌ای نداشته است و این نسبت در سطح کشور مناسب است.
- در سال تحصیلی یاد شده، میانگین نسبت دانش آموز به معلم در دوره راهنمایی 21.75 و در دوره متوسطه و پیش‌دانشگاهی 21.62 بوده است که نسبتاً قابل قبول است.

4- تراکم دانش آموز در کلاس - این شاخص نیز همچون نسبت دانش آموز به معلم وضعیتی دو سویه دارد و چنانچه از نقطه بهینه و متعادل خود کمتر یا بیشتر باشد، تأثیر منفی بر هزینه‌ها و اقتصاد آموزش و پرورش دارد. زیرا وقتی تراکم در کلاس پایین باشد معلمان در تعامل با دانش‌آموزان و رفع موانع پیشرفت تحصیلی آنان فرصت زیادتری دارند و این فرصتی برای ارتقاء کیفیت آموزش به شمار می‌رود. در عین حال، تراکم پایین در کلاس درس منجر به افزایش هزینه می‌شود و کلیه واحدهای هزینه اعم از معلم، فضا، هزینه‌های کمک آموزشی و... افزایش می‌یابد.

- میانگین کشوری تراکم دانش آموز در کلاس، در سال 86-85، در دوره ابتدایی برابر با 20/9، در دوره راهنمایی برابر با 23/9 و در دوره متوسطه و پیش‌دانشگاهی برابر با 23/46 نفر بوده است.

5- عدالت آموزشی و رفع نابرابریها در دسترسی همگانی به آموزش و پرورش - برابری همگانی در دستیابی به فرصتهای آموزشی مطلوب، از آن جهت که زمینه ساز ایجاد سرمایه انسانی است، در اقتصاد آموزش و پرورش مورد توجه واقع می‌شود. مهم ترین شاخصهای قابل بررسی در این مقوله عبارتند از:

#### • وضعیت پوشش تحصیلی

پوشش تحصیلی در کلیه دوره‌ها، طی سال‌های مورد بررسی، روندی افزایشی داشته است که این امر بیانگر کاهش نابرابری در دسترسی به فرصتهای آموزشی در جامعه به ویژه در مناطق محروم است. در دوره‌های ابتدایی و راهنمایی تحصیلی، پوشش تحصیلی مناسب می‌باشد، ولی پوشش تحصیلی در دوره متوسطه و پیش‌دانشگاهی هنوز به وضعیت مطلوب نرسیده است.

#### • رفع نابرابری جنسیتی

یکی از شاخص‌هایی که در جوامع مختلف به عنوان نابرابری جنسیتی مطرح است سطح سواد دختران و پسران و میزان تحصیلات آنان است. در آموزش و پرورش نسبت دانش‌آموزان دختر و پسر از شاخص‌هایی است که به عنوان قضاوت در مورد برابری جنسیتی صورت می‌پذیرد.

خوشبختانه در سالهای اخیر در کشور و به ویژه در مناطق شهری رشد مثبت نام دختران به خصوص در دبیرستانها و دانشگاه‌های کشور از آهنگ فزاینده‌ای برخوردار بوده است (عمادزاده - 82 ص 216).

جدول زیر نسبت دانش‌آموزان دختر و پسر را در دوره‌های تحصیلی مختلف نشان می‌دهد:

جدول شماره 56 - نسبت دانش‌آموزان پسر و دختر دوره‌های تحصیلی مختلف در سال 86-85 (درصد)

جنس	دوره	ابتدایی	راهنمایی تحصیلی	متوسطه	پیش‌دانشگاهی	متوسطه و پیش‌دانشگاهی

50/30	63	48/8	46/66	48/20	دختر
49/70	37	81/2	53/34	51/80	پسر
100	100	100	100	100	جمع

6 - هزینه های آموزش - هزینه ها در آموزش به دو صورت، هزینه های اجتماعی و هزینه های فردی قابل تقسیم می باشد:

هزینه های فردی نیز به هزینه های صریح یا آشکار و هزینه های ضمنی تقسیم می گردد. هزینه های صریح آن دسته از هزینه هایی است که فرد نقداً پرداخت می کند. مثل شهریه، خرید کتاب، لوازم التحریر، رفت و آمد و غیره و هزینه های ضمنی که همان هزینه فرصت نیز نامیده می شود، هزینه درآمدهای صرف نظر شده و فرصت های از دست رفته دانش آموزان به دلیل تحصیل می باشد.

هزینه های اجتماعی شامل هزینه های خصوصی و هزینه های دولتی است. هزینه های دولتی عبارتند از: هزینه های سرمایه گذاری ثابت و هزینه های جاری برای اداره مدارس و دانشگاه ها و مؤسسات آموزشی، همچنین هزینه هایی که مؤسسات عام المنفعه برای آموزش انجام می دهند جزء هزینه های اجتماعی است.

به طور کلی، هزینه های آموزشی حسب تمامی منابع تخصیص یافته به آموزش، اندازه گیری می شود.

7- سهم آموزش و پرورش از بودجه عمومی دولت - با توجه به منافع مستقیم و غیر مستقیم آموزش در بسیاری از کشورها، تأمین هزینه های آموزش و تخصیص منابع در این بخش از طریق دولتها انجام می پذیرد و توسعه و گسترش آن نیز وابسته به تأمین منابع مالی از سوی دولت است.

منظور از منافع مستقیم، منافعمانند افزایش بهره وری نیروی انسانی، رشد دانش فنی، رشد اقتصادی و... می باشد. منافع غیر مستقیم آموزش شامل افزایش مشارکت سیاسی، اجتماعی و اقتصادی، افزایش بهداشت عمومی، رعایت و احترام به حقوق انسانی، کاهش باروری و کاهش رشد جمعیت، فقرزدایی، متعال نمودن توزیع درآمد، کاهش مهاجرت روستائیان به شهر، حفظ محیط زیست، رفع و کاهش ناهنجاریهای اجتماعی و... می باشد.

از آنجا که از زمان شکل گیری آموزش و پرورش رسمی در کشور تا کنون، دولت همواره تأمین کننده اصلی منابع مالی مورد نیاز آموزش و پرورش بوده است، بررسی نحوه و میزان تأمین منابع مورد نیاز، در تجزیه و تحلیل اقتصاد آموزش و پرورش ایران، امری ضروری و اجتناب ناپذیر به نظر می رسد.

در این قسمت تلاش بر این است که به کمک برخی از شاخصها وضعیت موجود آموزش و پرورش کشورمان از نظر تخصیص منابع دولتی مشخص گردد:

- سهم بودجه اختصاص یافته به آموزش در امور اجتماعی، طی سال های 1350 تا 1384، تا حدود 20 درصد در نوسان بوده است که کمترین میزان آن مربوط به سال 1383 حدود 40 درصد و بیشترین آن مربوط به سال 1365 (با وجود درگیر بودن کشور با جنگ تحمیلی و به رغم اختصاص یافتن بخش اعظم منابع کشور به این امر) با حدود 59 درصد بوده است.

- سهم بودجه جاری آموزش از کل بودجه امور اجتماعی در سال 1350 بالاترین میزان حدود 65 درصد و کمترین میزان مربوط به سالهای 1382 تا 1384 یعنی حدود 46 درصد بوده است .
  - سهم کل بودجه جاری و عمرانی آموزش از کل بودجه امور اجتماعی ، در سال 1360 (دومین سال جنگ تحمیلی) با 48.4 درصد بیشترین مقدار داشته است و کمترین مقدار آن مربوط به 4 سال منهد به سال 84 است که حدود 30 درصد می باشد . در سال 1384 این سهم به 33.7 درصد رسیده است .
- بر اساس طبقه بندی بودجه ای در بسیاری از کشورها ، بودجه ای که به بخش آموزش در امور اجتماعی اختصاص می یابد به سه گروه آموزشی تقسیم می گردد که عبارتند از :
- 1- آموزش عمومی
  - 2- آموزش فنی و حرفه ای
  - 3- آموزش عالی

نمودار شماره 29 - سهم اعتبارات بخش آموزش (جمع کل) از کل بودجه دولت طی سالهای 1350-1384

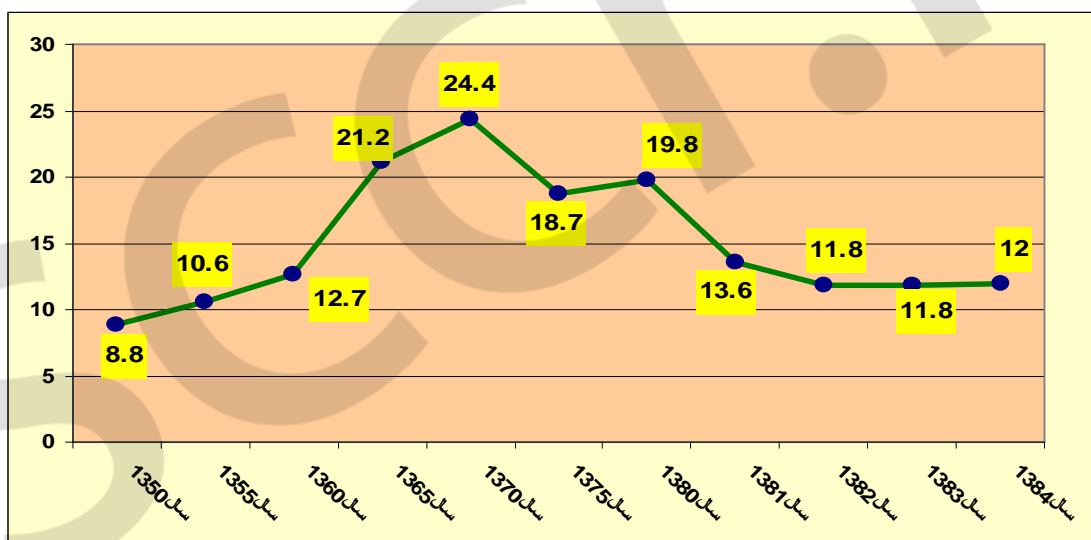

- سهم بخش آموزش از کل بودجه دولت در سال 1370 ، بیشترین میزان را داشته است یعنی 24.4 درصد .
- در سال 1350 سهم آموزش از کل بودجه دولت کمترین میزان یعنی 8.8 درصد و در سال 1360 حدود 13 درصد و در سالهای اخیر تا سال 1384 این سهم حدود 12 درصد می باشد در خصوص علل کاهش سهم 24 درصدی سال 1370 ، به حدود نصف در سال 1384 ، می توان به یکسان سازی نرخ ارز و درج یارانه حاملهای انرژی در قوانین بودجه اشاره نمود که این کاهش می تواند آن سهم کاذب 24 درصدی سال 1370 را بیشتر بیان

و کسریهای آموزش و پرورش را بیشتر مشخص کند و یا عدم توجه به این بخش سرمایه ای و زیر بنایی را روشن نماید .

- در بخشهای آموزش فنی و حرفه ای و آموزش عالی نیز روندی همچون بخش آموزش و پرورش دیده می شود و همان طور که در بخش گذشته به آن اشاره گردید ، در اصل سهم امور اجتماعی از بودجه دولت کاهش یافته است و این کاهش در تمام زیر بخش های آموزش ، نمود داشته است .
- کمترین سهم بودجه آموزش عمومی از کل بودجه بخش آموزش در سال 1350 رخ داده است بدین معنی که این سهم 68.1 درصد بوده و در سال 1360 بیشترین مقدار یعنی 87.5 درصد و در سالهای اخیر نیز همواره بیش از 74 درصد از کل بودجه آموزش به آموزش و پرورش اختصاص یافته است . در بودجه جاری این رقم در سال 1360 حدود 90 درصد بوده و در سالهای اخیر نیز این رقم حدود 78 درصد می باشد .
- آموزشهای فنی و حرفه ای در سال 1350 بیشترین سهم را داشته است یعنی 9.44 درصد و در سال 1360 به 5.59 درصد کاهش یافته و بالاخره در سال 1384 به 8.36 درصد رسیده است .
- سهم بودجه آموزش و پرورش از بودجه عمومی دولت از 19/2 درصد در سال 78 به 12/5 درصد در سال 83 کاهش یافته است .
- در طول برنامه سوم توسعه اعتبارات هزینه ای و درآمد اختصاصی دولت 36/3 درصد رشد داشته است ولی رشد این اعتبارات در آموزش و پرورش 27/3 بوده است .
- سهم فصل آموزش و پرورش عمومی از کل بودجه امور اجتماعی از 44 درصد در سال 78 به 36 درصد در سال 83 کاهش یافته است .
- نسبت عملکرد اعتبارات آموزش و پرورش به مصوب در طی سالهای برنامه سوم توسعه بیانگر وجود کسری بیش از 20 درصدی در طی این سالهاست .
- براساس نتایج حاصل از پژوهشی که توسط پژوهشکده تعلیم و تربیت صورت گرفته است ، اگر همه یارانه های بخشهای مختلف (تفاوت نرخ ارز و ...) در بودجه سالیانه قید شود سهم آموزش و پرورش در سال 1385 که 19 درصد بوده است ، رقمی کمتر از 7 درصد را نشان خواهد داد .
- تقریباً طی سی سال گذشته آموزش و پرورش همه ساله با کسری اعتبار سالیانه مواجه بوده است . در سالهای اخیر نسبت عملکرد آموزش و پرورش به مصوب ، بیانگر وجود کسری حداقل 20 درصدی بوده است . بیماری مزمنی که به صورت کسری بودجه همه ساله گریبانگیر این دستگاه عظیم تعلیم و تربیت می شود ، این واقعیت تلخ را به دنبال دارد که بخش مهمی از توان مدیریتی مدیران (ستادی و صف) به جای طراحی ، تدوین و اجرای برنامه های متنوع کمی و کیفی در سطوح مختلف برنامه ای (ابتدایی ، راهنمایی و ...) و بین منطقه ای جهت ارتقاء کیفیت آموزش ، ایجاد تعادل منطقه ای و رفع نابرابریها ، صرف چانه زنیها و دفاعاز حقایق کمبود اعتبارات ، پیگیری مبادله موافقت نامه ها ، تأمین و تخصیص اعتبار و پرداخت حقوق معلمان و ... شده است .

- از آنجا که بودجه سالانه (مصوب) نه بر اساس قیمت تمام شده فعالیت‌ها و یا نیاز آموزش و پرورش بلکه بر اساس درآمد و بودجه برآورد و تعیین می‌گردد عمدتاً فعالیت‌های کیفی در موضع ضعف و انفعال قرار می‌گیرد.

- بودجه سالانه فقط به صورت افزایش درصد براساس ارقام مصوب (و نه عملکرد) تعیین می‌شود که این امر موجب کسری بودجه آموزش و پرورش و بوجود آمدن دور و تسلسل باطل برای آن شده است.

8 - سهم آموزش و پرورش از تولید ناخالص داخلی (G.D.P) - برای تبیین اهمیت نسبی آموزش و پرورش در کل نظام تخصیص منابع یک جامعه، می‌توان از «نسبت منابع اختصاص یافته به آموزش به تولید ناخالص داخلی» بهره گرفت. سهم بودجه آموزش و پرورش از تولید ناخالص داخلی یکی از مهم ترین شاخص های مقایسه ای کشورهای مختلف می باشد که در تحلیل های اقتصادی و اقتصاد آموزش و پرورش از ان به عنوان تلاش ملی یاد می شود .

بالتبع هرچقدر این نسبت در کشوری بالاتر باشد، از اهمیت بیشتر آموزش و پرورش در نگاه مسئولان و مقامات عالیه آن کشور حکایت دارد. علاوه بر این، تحلیل روند این شاخص در طول زمان می‌تواند تغییرات اهمیت و توجه به آموزش و پرورش را نشان دهد. البته لازمه انجام چنین تحلیل‌هایی، دسترسی بهنگام به داده‌های آماری می‌باشد که به ویژه در زمینه منابع اختصاصی بخش غیردولتی کمبودهای اطلاعاتی جدی وجود دارد.

شواهد آماری در مورد سهم منابع دولتی در تأمین هزینه‌های آموزش و پرورش برای یک دوره بلند مدت در دسترس نیست. برخی برآوردها نشان می‌دهند که در کل جهان، منابع دولتی آموزش و پرورش به طور متوسط بیش از 5 درصد تولید ناخالص واقعی کشورها را به خود اختصاص داده است البته این شاخص در بین کشورهای مختلف وضعیت یکسانی ندارد. اما باید در نظر داشت تولید ناخالص داخلی کشورهای پیشرفته، چندین برابر رقم مشابه در کشورهای کمتر توسعه یافته است.

از همین رو میزان منابع در دسترس بر مبنای سهم مشخصی از G.D.P بین این دو گروه کشورها به هیچ وجه با یکدیگر قابل مقایسه نیستند. به عبارت دیگر، با توجه به بالاتر بودن میزان تولید ناخالص داخلی در کشورهای توسعه یافته (به ویژه ارقام سرانه)، اختصاص یک سهم مشخص، حجم بسیار بیشتری از منابع برای تأمین هزینه‌های آموزش و پرورش را فراهم می‌نماید.

نکته اساسی دیگر روند نسبت اعتبارات کل بخش آموزش به تولید ناخالص داخلی می باشد. روند این شاخص تقریباً برای تمام کشورها، روند رو به افزایش بوده و انتظار می رود در آینده نیز این روند ادامه یابد.

جدول زیر نشان می‌دهد شاخص مورد اشاره (نسبت اعتبارات کل بخش آموزش به تولید ناخالص داخلی)، هم در بین کشورهای با درآمد بالا (کشورهای توسعه یافته) و هم در بین کشورهای در حال توسعه (با درآمد کم و متوسط) در سی سال اخیر افزایش یافته است.

جدول شماره 57- سهم مخارج عمومی آموزش از تولید ناخالص داخلی (G.D.P)

قاره ها و کشور ها	۱۹۷۰	۱۹۸۰	۱۹۹۰	۱۹۹۵	۲۰۰۰	۲۰۰۲

جهان	۳.۱	۳.۵	۳.۴	۳.۴	۴.۴	۴.۴
کشورهای با درآمد کم و متوسط	۲.۴	۳	۳.۱	۳.۳	۴.۱	۴
صحرائی آفریقا	۳.۸	۴	۳.۴	۳.۴	۳.۴	۳.۳
شرق آسیا و اقیانوسیه	۱.۶	۲.۴	۲.۳	۲.۳	۲.۳	۳.۲
جنوب آسیا	۲.۵	۲.۷	۳.۵	۳.۳	۲.۵	۳.۱
اروپا و آسیای مرکزی	۴	۳.۷	۴.۳	۵	۴.۴	۳.۸
امریکا لاتین و منطق کارائیب	۳	۳.۸	۳	۴.۶	۴.۴	۴.۳
خاورمیانه و شمال آفریقا	۵	۶.۱	۴.۷	۴.۹	۵.۳	-
کشورهای با درآمد بالا	۵.۴	۵.۸	۴.۹	۵	۵.۳	۵.۵
ایران	-	-	۴.۱	۴.۱	۴.۶	۴.۹

توضیح: ارقام فوق مشتمل بر یارانه های پرداخت شده به آموزش خصوصی از محل منابع عمومی نیز می باشد

### 5-3 - قوتها، ضعفها، فرصتها و تهدیدهای آموزش و پرورش (S.W.O.T)

بر اساس تبیین صورت گرفته از وضع موجود آموزش و پرورش کشور و با توجه به اهداف تربیتی استخراج شده از متن سند چشم انداز، آن بخش از اهم قوتها، ضعفها، فرصتها و تهدیدهای آموزش و پرورش که در حال حاضر مطرح هستند و در ادامه راه نیز تا رسیدن به این اهداف، کماکان موضوعیت دارند، به شرح ذیل خواهد بود:

### قوت ها

- 1- اهتمام جدی آموزش و پرورش به توسعه آموزش در مناطق محروم، رفع نابرابریها و برقراری عدالت آموزشی.
- 2- افزایش قابل توجه پوشش تحصیلی لازم التعلیمان در تمامی دوره های تحصیلی.
- 3- اولویت یافتن توسعه آموزشهای فنی و حرفه ای در آموزش و پرورش.
- 4- توجه به اصلاح فرایندهای آموزشی و روشهای تدریس و ارزشیابی تحصیلی.
- 5- توسعه فناوری اطلاعات و ارتباطات (ICT) در فرایند تعلیم و تربیت و استقرار نرم افزارها و سخت افزارهای جامع فناوری اطلاعات در اکثر مدارس و نظام اجرایی آموزش و پرورش.
- 6- تدوین طرح راهبردی سواد آموزی در کشور.
- 7- اجرای سراسری طرح سنجش سلامت و آمادگی تحصیلی کودکان در آستانه ورود به دبستان.
- 8- بالا بودن میانگین سطح تحصیلات مدیران، معلمان و کارمندان آموزش و پرورش و وجود ظرفیتهای آموزشی مناسب (دانشگاه و مراکز تربیت معلم، آموزشکده های فنی و دانشکده های علوم تربیتی دانشگاهها) برای ارتقاء سطح علمی و صلاحیتهای حرفه ای فرهنگیان.

- 9 - اصلاح و بهبود نسبی ساختار نیروی انسانی آموزش و پرورش در ابعاد: مدرک تحصیلی، ترکیب کارکنان اداری و آموزشی و تأمین نیروی آموزشی مناطق نیازمند.
- 10 - وجود ظرفیتهای بالقوه رفاهی (درمانگاهها، خانه های معلم، تعاونیهای مصرف و مسکن، مهدهای کودک ویژه فرهنگیان، صندوق ذخیره فرهنگیان و...) برای کارکنان آموزش و پرورش.
- 11 - وجود ضوابط و آیین نامه های مصوب درخصوص شرایط احراز و ضوابط انتخاب، آموزش، انتصاب و تغییر مدیران آموزش و پرورش در سطوح پایه و میانی.
- 12 - گرایش نسبی به تمرکززدایی، افزایش اختیارات مدیران اجرایی و پرهیز از تصدیگری در آموزش و پرورش.
- 13 - اهتمام آموزش و پرورش به تدوین «سند ملی آموزش و پرورش»، «برنامه ملی آموزش برای همه» و «برنامه درسی ملی».
- 14 - تکمیل فرایند تشکیل شوراهای آموزش و پرورش در استانها، شهرستانها و مناطق توسعه نقش و سهم آنها در نظام تصمیم گیری آموزش و پرورش.
- 15 - توجه به لزوم توسعه مشارکت مردم در آموزش و پرورش در سالهای اخیر و وجود بسترها و زمینه های مناسب برای این امر.
- 16 - استقرار رویکرد فرایند محور در تولید برنامه های درسی.
- 17 - انتشار گسترده و فراگیر مجلات رشد و دیگر تولیدات آموزشی و سازماندهی این ظرفیت در جهت برنامه های درسی.
- 18 - فراهم بودن امکان دسترسی همه دانش آموزان به مواد آموزشی یکسان و واحد.
- 19 - وجود نهادهای پژوهشی و زیرساختها و ظرفیتهای مناسب برای بروز خلاقیت و نوآوری در دانش آموزان و توسعه و تقویت پژوهش در آموزش و پرورش.
- 20 - توجه به امر پژوهش در آموزش و پرورش و اهتمام برای توسعه فرهنگ پژوهش در بین مدیران، کارشناسان، معلمان و دانش آموزان.
- 21 - گرایش به رویکرد پژوهش محوری در برنامه های درسی و فرایند یاددهی - یادگیری.
- 22 - توجه به موضوع اقتصاد آموزش و پرورش در سالهای اخیر.

## ضعف ها

- 1 - بهره گیری از روشهای آموزش نظری و حفظی و کم توجهی به مهارتهای تفکر و مفهوم سازی در فرایند یاددهی - یادگیری.
- 2 - جامع نبودن حیطه یادگیری ها و محدود بودن آن به حیطه شناختی.
- 3 - نارسایی در تربیت اجتماعی و اخلاقی دانش آموزان و بی توجهی به آموزش مهارتهای زندگی.
- 4 - کم توجهی به تفاوتهای فردی و علایق دانش آموزان در نظام آموزشی.



- 5- باقی بودن نابرابری در دستیابی به فرصتهای آموزشی مطلوب در برخی ابعاد و حوزه ها و در مناطق آموزشی محروم .
- 6- کم توجهی به آموزشهای قبل از دبستان .
- 7- وجود نارسایی در هدایت تحصیلی دانش آموزان .
- 8- عدم تناسب تغییرات و نوآوریها در برنامه ها و شیوه های آموزش ، با تحولات علمی عصر حاضر .
- 9- کم توجهی به روشهای آموزش عملی و کارگاهی و آزمایشگاهی و روزآمد نبودن تجهیزات در کارگاهها و آزمایشگاههای مدارس .
- 10- کمبود نشاط و شادابی در محیطهای آموزشی .
- 11- برخوردار نبودن نیروی انسانی آموزش و پرورش از صلاحیتهای حرفه ای کافی و انگیزه لازم برای خدمت .
- 12- نبود سازماندهی لازم برای ارائه خدمات رفاهی مناسب و درخور به فرهنگیان و عدم بهره گیری از ظرفیتهای موجود در این زمینه .
- 13- عدم مشارکت معلمان در برنامه ریزی درسی و آموزشی و تصمیم گیریها در آموزش و پرورش .
- 14- فقدان نظام مناسب ارزیابی عملکرد و سنجش صلاحیت کارکنان در وزارت آموزش و پرورش .
- 15- فقدان استانداردهای مصوب برای نیروی انسانی آموزش و پرورش ، عدم رعایت مصوبه مربوط به حداقل سطح تحصیلات نیروهای ورودی و استمرار روند نامطلوب جذب و به کارگیری نیرو به صورت حق التدریس ، سرباز معلم و ... .
- 16- عدم استقرار یک نظام جامع و کامل تربیت معلم در حوزه نیروی انسانی آموزش و پرورش و برخوردار نبودن مراکز تربیت معلم از جایگاه علمی و اجرایی مناسب و لازم .
- 17- نبود عوامل انگیزه بخش برای ماندگاری نیروی انسانی در مناطق آموزشی نیازمند .
- 18- هدفمند نبودن ادامه تحصیل فرهنگیان و عدم اهتمام برای اعمال نظارت جدی بر فرایند ادامه تحصیل آنان .
- 19- متوازن ، فراگیر و روزآمد نبودن آموزشهای ضمن خدمت کارکنان آموزش و پرورش .
- 20- نظام مند و ضابطه مند نبودن فرایند شناسایی، انتخاب، انتصاب ، آموزش و تغییر مدیران در آموزش و پرورش .
- 21- عدم توجه لازم به سند چشم انداز بیست ساله در برنامه ریزیها .
- 22- ضعف در تعامل و ارتباط بین آموزش و پرورش و ذی نفعان ( خانواده و جامعه ) .
- 23- نبود نظام ارزیابی عملکرد واحدهای سازمانی در آموزش و پرورش .
- 24- حاکمیت رویکرد سیاسی در نظام تصمیم گیری آموزش و پرورش .
- 25- باقی بودن گرایش به تمرکز در مدیران و مدیریت آموزش و پرورش .
- 26- ناکارآمدی تشکیلات و وظیفه ای برای سازمان آموزش و پرورش و اعمال تغییرات مکرر در ساختار سازمانی ، بدون اتکا بر مبانی علمی و پژوهشی .
- 27- عدم تبعیت نظام توزیع منابع مالی از برنامه های تدوین شده در آموزش و پرورش .
- 28- ضعف در مقبولیت و قدرت نفوذ مدیران میان زیردستان ؛ به ویژه در سطوح بالای سازمانی .

- 29- کم توجهی به تربیت کارشناس و مدیر و عدم بهره گیری مدیران از نظرات کارشناسی .
- 30- نبود یک نظام نظارتی بر اجرای برنامه های درسی و عدم ارزشیابی از میزان اثر بخشی آنها .
- 31- انجام نیافتن نیاز سنجی و عدم یکپارچگی و انسجام در برنامه های درسی .
- 32- کم توجهی به موضوعات بین رشته ای و مؤلفه های وحدت بخش از قبیل : مهارتهای زندگی ، ارزشها و نگرشها ، مسائل زیست محیطی و ... در برنامه ریزی درسی .
- 33- غلبه آموزش موضوعات علمی و عدم توجه کافی به اهداف اصلی تعلیم و تربیت .
- 34- محدود بودن زمینه های خلاقیت و نوآوری معلمان به سبب متمرکز بودن برنامه ریزی درسی .
- 35- منحصر شدن منابع یادگیری به کتابهای درسی ( کتاب محوری ) و کم رنگ بودن نقش سایر مواد آموزشی در فرایند یاددهی - یادگیری .
- 36- کم توجهی نظام برنامه ریزی درسی به حفظ خرده فرهنگهای مثبت بومی و محلی .
- 37- نبود راهبرد و برنامه راهبردی مشخص برای پژوهش در آموزش و پرورش .
- 38- ناهماهنگی بین بخشهای پژوهشی در درون آموزش و پرورش .
- 39- کم بودن تعداد پژوهشهای جامع در آموزش و پرورش .
- 40- نبود بانک اطلاعات جامع پژوهشهای انجام شده در آموزش و پرورش و ضعف اطلاع رسانی در این زمینه .
- 41- ضعف در مسئله شناسی و تعیین اولویتهای پژوهشی در حوزه اجرایی و مدیریت آموزش و پرورش .
- 42- پژوهش محور نبودن فعالیتها و تصمیم گیریها در آموزش و پرورش و کم اعتنایی کارشناسان و مدیران به کاربست یافته های پژوهشی .
- 43- نبود تحقیقات جامع در زمینه اقتصاد آموزش و پرورش .
- 44- فقدان یک نظام جامع اقتصادی در آموزش و پرورش .
- 45- مناسب نبودن بهره وری در آموزش و پرورش به جهت پایین بودن کارایی درونی و ائتلاف منابع .
- 46- وجود نارسایی و ضعف در نظام تخصیص ، توزیع و هزینه منابع مالی و اعتباری آموزش و پرورش .
- 47- ضعف در اطلاع رسانی و عدم پاسخگویی مسئولان در خصوص وضعیت آموزش و پرورش در مؤلفه های مختلف اقتصادی .

## فرصت ها

- 1- توجه و تأکید مقامات عالی رتبه کشور بر جنبش نرم افزاری و تولید و توسعه علم در کشور .
- 2- تأکید مستمر مقامات ، مسئولان و مدیران ارشد و عالی رتبه کشور بر اهمیت آموزش و پرورش و طرح ضرورت ایجاد تحول در نظام آموزش و پرورش .
- 3- استمرار کاهش جمعیت دانش آموزان در کشور ، همراه با کاهش تراکم دانش آموز در کلاسهای درس و وجود مجال و امکان برای برنامه ریزی در جهت ارتقاء کیفیت آموزش و پرورش .
- 4- افزایش توجه و حساسیت والدین به امر تعلیم و تربیت فرزندان خود .

- 5- استقبال عمومی از آموزشهای فنی و حرفه ای .
- 6- توسعه فناوری اطلاعات و ارتباطات در کشور و افزایش قابلیت دسترسی آسان به اطلاعات علمی .
- 7- توجه دولت و مجلس شورای اسلامی به لزوم تغییر در شیوه پذیرش دانشجو در کشور و دخالت یافتن تدریجی سوابق تحصیلی دانش آموزان در ضوابط مربوط .
- 8- فراهم شدن امکان جذب نیروی انسانی تازه نفس ، با انگیزه و واجد صلاحیتهای حرفه ای بر اثر خروج سالانه دهها هزار نفر از کارکنان آموزش و پرورش به صورت بازنشستگی و... و همچنین به سبب باقی بودن بحران اشتغال و معضل بی کاری در کشور .
- 9- وجود قوانین کافی برای اجباری کردن آموزش تا پایان دوره راهنمایی تحصیلی .
- 10- وجود تعهدات بین المللی در خصوص توسعه آموزش برای همه .
- 11- آماده شدن نقشه جامع علمی کشور برای تصویب در مراجع مربوط و تدوین فلسفه و سند ملی آموزش و پرورش .
- 12- وجود سند چشم انداز بیست ساله و قابلیت بالقوه برای ایفای نقش محوری جهت تحقق اهداف این برنامه راهبردی در کشور.
- 13- حضور مقامات محلی در شوراهای آموزش و پرورش استانها ، شهرستانها و مناطق .
- 14- رشد سازمانها و نهادهای غیر دولتی در کشور و توسعه فعالیت آنها در امور آموزشی .
- 15- ارتقای پژوهش در سطح ملی و افزایش چشمگیر تعداد نیروهای محقق و متخصص در کشور .

## تهدیدها

- 1- آسیب پذیری فرایند یاددهی - یادگیری دانش آموزان از شیوه گزینش دانشجو در کشور .
- 2- کاهش روز افزون انگیزه تحصیل در بین دانش آموزان ؛ به ویژه در میان پسران ؛ به سبب نگرشهای اقتصادی موجود در جامعه و فقدان فرصتهای شغلی مناسب و کافی برای فارغ التحصیلان .
- 3- عدم هماهنگی و انسجام در برنامه های نهادهای فرهنگی و تأثیر پذیری تعلیم و تربیت دانش آموزان از این امر.
- 4- تأثیر پذیری تعلیم و تربیت دانش آموزان از زمینه های آسیب زای موجود در جامعه از قبیل : بی کاری ، اعتیاد ، تهاجم فرهنگی دشمنان و ... .
- 5- وجود ضعف اعتماد به نفس و امید به آینده در بین دانش آموزان .
- 6- کم توجهی به دوره های آمادگی و ابتدایی از سوی مسئولان و مراجع بیرونی و عدم همراهی با آموزش و پرورش برای رفع مشکلات در این دوره های تحصیلی .
- 7- عدم استقبال جوانان مستعد و توانمند از فرصتهای اشتغال در آموزش و پرورش ؛ به سبب تنزل مقام و منزلت اجتماعی معلمان ؛ ناشی از عدم توجه جدی مسئولان و مراجع ذی ربط ، به امور معیشتی فرهنگیان .
- 8- عدم نگرش نظام مند به منابع انسانی آموزش و پرورش ؛ به عنوان اصلی ترین زیر ساخت توسعه کشور .

- 9 - کاهش رغبت کارکنان آموزش و پرورش برای شرکت در دوره های آموزشی کوتاه مدت ؛ به سبب لغو امتیازات این آموزشها از سوی هیأت وزیران .
- 10 - نبود الگوی توسعه و آمایش سرزمین برای توسعه هدفمند و متوازن آموزش در کشور .
- 11 - سیاسی بودن انتخاب و انتصاب مدیران ارشد و عالی آموزش و پرورش و نبود شرایط احراز مدون و مصوب در این خصوص .
- 12 - توسعه بی رویه تعداد مناطق آموزشی ؛ بر اثر فشارهای سیاسی و اجتماعی محلی و افت کیفیت آموزش و پرورش در مناطق آموزشی جدیدالتأسیس .
- 13 - نبود ظرفیتهای کافی در بخش غیر دولتی برای تولید کتابهای درسی .
- 14 - نامشخص بودن راهبردها و سیاستهای راهبردی در خصوص پژوهش در کشور .
- 15 - ضعف و نارسایی در نظام آمار و اطلاع رسانی کشور و محدود شدن فعالیتهای پژوهشی در آموزش و پرورش از این بابت .
- 16 - کاهش سهم بودجه آموزش و پرورش از کل بودجه دولت و تولید ناخالص داخلی و مواجه بودن همه ساله آموزش و پرورش با کسری اعتبار ؛ بر اثر عدم تأمین منابع مالی مورد نیاز .
- 17 - فقدان سازوکارها و ظرفیتهای لازم برای مشارکت بخش غیر دولتی ؛ در تأمین منابع مالی مورد نیاز آموزش و پرورش به شیوه های متنوع .
- 18 - عدم نگرش سرمایه ای به آموزش منابع انسانی و آموزش و پرورش ؛ از سوی مراجع سیاستگذار و مبادی توزیع و تخصیص منابع در کشور .

#### 5-4 - موانع دستیابی آموزش و پرورش به اهداف تربیتی سند چشم انداز

- 1- نبود نگرش مناسب و درخور به آموزش و پرورش ، به عنوان یک دستگاه مولد اهمیت و نقش آن در تحقق اهداف سند چشم انداز ؛ از سوی مقامات و مسئولان ارشد نظام .
- 2- عدم توجه و اعتنای لازم به سند چشم انداز از سوی مدیران در نظام تعلیم و تربیت کشور به سبب فقدان طرح ریزی و نگرش راهبردی در آموزش و پرورش و مواجهه دائم آنان با معضلات و گرفتاریهای مستمر ناشی از ضعف در بنیه مالی حوزه مسئولیت خود .
- 3- برطرف نشدن ضعف و معضل قدیمی و همیشگی آموزش و پرورش در زمینه کمبود و کسری اعتبارات سالیانه و عدم تکافوی منابع تخصیصی به آموزش و پرورش برای پرداختن به فعالیتها و برنامه های اساسی .
- 4- سیاست زدگی این دستگاه عظیم تعلیم و تربیت و حاکمیت و رجحان تفکرات و سلیقه های گروهی بر اهداف و منافع ملی در آموزش و پرورش .
- 5- خلأ استراتژیک در خصوص تعیین شرایط احراز پست مدیریت ارشد در وزارت آموزش و پرورش در مراجع ذی ربط .
- 6- وجود بی ثباتی و ناپایداری در مدیریتها و کم اعتنایی به نظرات کارشناسی .

- 7- عملیاتی نشدن اهداف تربیتی سند چشم انداز در برنامه های آموزشی و تربیتی آموزش و پرورش .
- 8- دشوار بودن محاسبه شاخصها و اندازه گیری میزان تحقق اهداف تربیتی سند چشم انداز .
- 9- واقف نبودن مدیران ؛ مربیان و معلمان نسبت به اهمیت و نقش اهداف تربیتی ؛ به ویژه اهداف تربیتی سند چشم انداز .
- 10 - در اختیار نبودن معلمان و مربیان بانگیزه و برخوردار از توانمندیهای حرفه ای برای اجرای برنامه های لازم در جهت اهداف سند چشم انداز .
- 11 - مشارکت جو و مشارکت پذیر نبودن نظام مدیریت در آموزش و پرورش و عدم بهره گیری کامل از ظرفیتهای تربیتی نهاد خانواده .
- 12 - عدم اعمال نظارت راهبردی مؤثر و کارساز و فارغ از گرایشهای سیاسی بر عملکرد مسئولان و مدیران ارشد وزارت آموزش و پرورش ، از سوی دستگاههای نظارتی ذی ربط .

#### 5-5 - چالشها در مطالعات سند ملی آموزش و پرورش

در ویراست چهارم «سند تحول راهبردی نظام تربیت رسمی و عمومی در افق چشم انداز» که به عنوان یکی از مطالعات بنسنته سند ملی منتشر شده است ، مهم ترین چالشهای کلان نظام تربیت رسمی و عمومی کشور (آموزش و پرورش) مورد توجه قرار گرفته و طی آن ، 25 چالش جدی آموزش و پرورش در افق چشم انداز تشریح شده است . از آنجا که نکاتی که در این مجموعه چالشها مورد اشاره و بررسی قرار گرفته اند ، از حیث موضوع قرابت بسیار زیادی با مباحث مورد نظر در این تحقیق دارد ، ذکر آنها و بهره گیری از آنها در تکمیل این مطالعه راهگشا و مؤثر خواهد بود . بر این اساس مشروح این چالشها در پیوست شماره 9 آمده است .

SCCcr.ir

## فصل ششم :

# ارائه رهیافت برای تحقق اهداف تربیتی سند چشم انداز

در این فصل، برآنیم تا با پیشنهاد راهکارها، سیاستها و راهبردهای مناسب، زمینه ها و رهیافت لازم برای تحقق اهداف سند چشم انداز در آموزش و پرورش ارائه شود. در عین حال ضروری است بر این نکته بسیار مهم تأکید شود که بار مسئولیت تحقق اهداف سند چشم انداز؛ اگرچه این اهداف کاملاً هم شاکله و ماهیت تربیتی داشته باشند، تماماً بر دوش آموزش و پرورش نیست و به سبب دخیل و سهم بودن و تأثیر گذاری بسیاری از بخشها و حوزه های دیگر جامعه بر جریان عمومی تربیت، بدون همراهی و مسئولیت پذیری سایر دستگاههای ذی ربط در کشور نباید و نمی توان تحقق اهداف سند چشم انداز را، فقط از آموزش و پرورش انتظار داشت.

## 6-1 - سیاستهای اجرایی و راهکارهای پیشنهادی

برای رسیدن به شرایط مورد انتظار، لاجرم باید تدابیری اتخاذ شود و اقداماتی صورت پذیرد که ما از آنها به عنوان «سیاستهای اجرایی» و «راهکارها» یاد می کنیم. سیاستهای اجرایی پیشنهادهایی هستند که پس از تبیین وضع موجود و مطلوب و پس از تجزیه و تحلیل فاصله بین وضع موجود و مطلوب، با مد نظر قرار دادن قوتها و ضعفها و نیز فرصتها و تهدیدها، تعیین می شوند. این پیشنهادها، معمولاً به گونه ای هستند که می توانند سرلوحه فعالیتها و برنامهها قرار گیرند تا با کمک آنها، فاصله بین وضع موجود و مطلوب طی شود؛ به عبارت دیگر اولویتها بر اساس این سیاستها تعیین می شود. بعضی از موارد ممکن است سیاستها راهبردی باشند که باید متناسب با زمان و قابلیتها، تبدیل به راهکار و برنامه عملیاتی شده و سپس اجرا شوند.

علی القاعده چنانچه تدوین «راهبرد» و «سیاستهای راهبردی» نیز مد نظر باشد، ابتدا می توان با مشخص کردن سیاستهای اجرایی و راهکارهای ذیل آن، به روش استقرایی و با جمع بندی و تلفیق آنها، راهبرد و سیاست راهبردی مورد نظر را نیز استخراج کرد. بر این اساس، سیاستهای اجرایی و راهکارهای پیشنهادی در حوزه های مختلف

آموزش و پرورش ، به منظور زمینه سازی تحقق اهداف تربیتی سند چشم انداز بیست ساله جمهوری اسلامی ایران ، به تفکیک ، عبارتند از :

#### 6-1-1 - سیاست‌های اجرایی و راهکارهای پیشنهادی در خصوص ارتقاء کیفیت آموزش و پرورش

1- تدوین منشور جامع تربیت ، مبتنی بر فلسفه تعلیم و تربیت اسلامی و اهداف تربیتی سند چشم انداز و ابلاغ آن به دستگاهها و سازمانهای فرهنگی مرتبط و شفاف سازی وظایف هر یک از آنها، به منظور ارزیابی عملکرد و پاسخگویی .

2- توجه و اهتمام به تربیت اخلاقی و تعمیق معنویات در دانش آموزان.

3- توجه ویژه به فعالیتهای فوق برنامه به منظور ایجاد زمینه شکوفایی استعدادهای دانش آموزان.

4 - طراحی نظام جامع نظارت و ارزیابی از عملکرد واحدها و حوزه های ذی ربط در فعالیتهای آموزشی و پرورشی .

5-اولویت دادن به آموزش مهارت‌های زندگی و لحاظ کردن این نوع آموزشها در برنامه درسی و فعالیتهای فوق برنامه .

6- توسعهی آموزش در روستاها و مناطق عشایری از طریق :

6-1- ایجاد انعطاف و تنوع در روشهای آموزشی و پرورشی به منظور فراهم کردن زمینه های دسترسی بیشتر افراد به آموزش و پرورش .

6-2- تربیت معلمان چند رشته ای برای مناطق محروم و نیازمند .

6-3- توسعهی آموزشهای پیش دبستانی در مناطق روستایی و دوزبانه .

6-4- توسعه آموزش از راه دور و آموزشگاههای روستا مرکزی، شبانه روزی ، نمونه دولتی و خوابگاههای مرکزی .

7- توسعه شیوه‌های آموزشی دانش آموز مدار .

8- اصلاح بنیادین شیوه‌های ارزشیابی دانش آموزان متناسب با دوره‌های تحصیلی، به منظور هدایت آنان به سطوح بالای یادگیری .

9- توجه ویژه به آموزش هنر، ریاضی، علوم و زبان انگلیسی و فارسی .

10- توسعه فناوری اطلاعات در فرایندهای آموزشی، بهره‌گیری از آموزش الکترونیکی و تهیه برنامه‌های درسی متناسب با این رویکرد .

11 - بازنگری در ضوابط و روشهای هدایت تحصیلی و شغلی دانش آموزان متناسب با جنسیت ، استعدادها و علائق آنها و همچنین نیازهای آتی جامعه به تخصصها و مشاغل مختلف .

12 - بهره‌گیری بیشتر از ظرفیتهای تربیتی خانواده ، با کاربرست روشهای نوین ، متنوع و منعطف ارتباطی و تعاملی با این نهاد اجتماعی .

#### 6-1-2 - سیاست‌های اجرایی و راهکارهای پیشنهادی در خصوص نیروی انسانی آموزش و پرورش

الف - ارتقاء صلاحیتهای حرفه ای نیروی انسانی آموزش و پرورش - از طریق :

1- باز مهندسی و استقرار نظام تربیت معلم و آموزش کارکنان ؛ بدین منظور لازم است :

1-1- دوره های تربیت معلم ، متنوع و متناسب با مقتضیات مکان و زمان باشد ؛



1-2- محتوای آموزشها در دوره های تربیت معلم، در بر دارنده تمامی نیازهای مطرح در بحث صلاحیتهای حرفه‌ای معلمان، مشتمل بر صلاحیت‌های شناختی، مهارتی و نگرشی و همچنین مؤلفه‌های مرتبط با چگونگی ایفای نقش معلم، در ارتباط با تربیت دانش آموزان، باشد؛

1-3- برای اجرای دوره‌های تربیت معلم از تمامی ظرفیت مراکز تربیت معلم، آموزشکده‌های فنی و حرفه‌ای، دانشگاه‌های تربیت معلم و دانشکده های علوم تربیتی سایر دانشگاهها استفاده شود؛

1-4- مراکز تربیت معلم استاندارد سازی شوند و در راستای توسعه کیفی و برخوردار کرن آنها از شرایط و امکانات متناسب با مؤسسات آموزش عالی ، مدرسان آنها به هیأت علمی تبدیل وضع یابند ؛

1-5- ضوابط پذیرش دانشجو در مراکز تربیت معلم و رشته های دبیری ، قانونمند شود و در پذیرشها بر علاقه به معلمی و سلامت فکری، روحی و جسمی داوطلبان و همچنین لزوم برخورداری آنان از خصوصیات اخلاقی و شخصیتی والا و شایسته تأکید شود ؛

1-6- استخدام نیرو در آموزش و پرورش، منحصر به پذیرش از طریق تربیت معلم باشد و هیچ نیروی جدیدالاستخدامی جز از مسیر دوره های تربیت معلم، جذب آموزش و پرورش نشود. در این خصوص باید از دخالت مراجع بیرونی در موضوع استخدام نیروی مورد نیاز آموزش و پرورش جلوگیری شود ؛

1-7- مصوبه هیأت وزیران در خصوص حداقل سطح تحصیلات نیروهای ورودی به آموزش و پرورش مراعات شود.

2- طراحی و استقرار نظام ارزیابی عملکرد و سنجش صلاحیت در مدیریت منابع انسانی آموزش و پرورش ؛ در این راستا ضروری است :

2-1- از ظرفیت مراکز تربیت معلم برای سنجش صلاحیتهای حرفه ای معلمان استفاده شود؛

2-2- زمینه های لازم برای اعطای گواهینامه صلاحیت معلمی به همه داوطلبان واجد شرایط شغل معلمی ، در خارج از آموزش و پرورش ، فراهم شود .

3- تدوین استانداردهای منابع انسانی آموزش و پرورش و تصویب آن در مراجع ذی ربط .

4- اعمال محدودیت در انتقال بین دوره‌ای معلمان، به منظور صیانت از تجربه گران‌بهای آنان.

5- فراهم ساختن شرایط و زمینه های لازم برای ادامه تحصیل هدفمند فرهنگیان .

6- مهیا ساختن فضا و فرهنگ مقتضی برای رشد و شکوفایی خلاقیت و نوآوری در معلمان ، با تأکید بر بهره گیری بیشتر از ظرفیت انجمنهای علمی معلمان توسعه و تقویت شکل‌های علمی و آموزشی آنان .

7- پیش بینی تمهیدات لازم برای دسترسی فراگیرتر فرهنگیان به اطلاعات علمی ، با تأکید بر توسعه فناوری اطلاعات .

ب - افزایش انگیزه خدمت در منابع انسانی آموزش و پرورش - از طریق:

8 - افزایش حقوق و قدرت خرید کارکنان آموزش و پرورش تا حد کفایت معیشت عزتمند آنان ، با تدوین و تصویب قانون استخدامی خاص برای فرهنگیان ؛ به گونه ای که شأن و منزلت اجتماعی و اقتصادی از دست رفته به آنان بازگردد.

9 - طراحی و استقرار نظام جامع رفاه فرهنگیان با ساماندهی امکانات رفاهی موجود ( بیمارستانهای فرهنگیان ، باشگاهها و خانه های معلم ، تعاونیهای مصرف و مسکن ، مهد کودکها و ... ) .

10 - طراحی ، تصویب و راه اندازی سازمان نظام معلمی به منظور ایفای نقش به عنوان مرجع تعیین صلاحیتهای حرفهای در آموزش و پرورش ، عهده دار شدن بخشی از امور نظارتی نظام تعلیم و تربیت ، حمایت حقوقی و مشاوره ای از کارکنان آموزش و پرورش و توسعه مشارکت معلمان در امور آموزش و پرورش .

11 - اجرای طرحها و رویه های مناسب برای ارتقاء منزلت و افزایش جاذبه شغل معلمی در جامعه و زمینه سازی برای قدر شناسی مردم از فرهنگیان .

12- استقرار نظام پیشنهاد و مشارکت دادن فرهنگیان در تصمیم گیریها و برنامه ریزیهای آموزشی و اجتماعی .

13 - طراحی و اجرای سازوکارها و روشهای تشویق معلمان خلاق ؛ با تأکید بر پرهیز از ملاحظات سیاسی و گروهگرایی .

14 - افزایش ضریب اشتغال معلمان .

15 - نظام مند سازی و تقویت تشکلهای صنفی معلمان و حمایت از آنها در موارد لازم .

16 - اصلاح و بهبود روشها ، رویه ها و نظامات داخلی آموزش و پرورش در جهت افزایش رضایت شغلی فرهنگیان .

17 - شفاف سازی جریان اطلاعات و اطلاع رسانی به معلمان .

18 - توجه و همراهی بیش از پیش سازمانها و مراجع سیاستگذار و تصمیم گیر در بیرون از آموزش و پرورش در خصوص رفع مشکلات معیشتی فرهنگیان ؛ با تأکید بر نگاه سرمایه ای و نگرش نظام مند به آموزش و پرورش و منابع انسانی شاغل در آن .

### ج - اصلاح ساختار نیروی انسانی آموزش و پرورش - از طریق :

19 - ساماندهی و ساماندهی بهینه منابع انسانی موجود .

20 - ساماندهی نقل و انتقالات جغرافیایی معلمان و فراهم کردن زمینه های مناسب برای ماندگاری نیرو در مناطق آموزشی نیازمند .

21 - استمرار بومی پذیری در برنامه های استخدامی ، تا حد کفایت و باحفظ کیفیت .

22 - هماهنگی و توافق با مراجع ذی ربط ، درخصوص مجوزهای استخدامی سالانه ، برای فراهم ساختن امکان برنامه ریزی بلند مدت و تثبیت روند کمی استخدام نیرو در آموزش و پرورش .

23 - مرتبط سازی سطح تحصیلات و رشته تحصیلی کارکنان آموزش و پرورش با رشته تدریس و یا نوع فعالیت آنان .

- 24- مهیا ساختن شرایط لازم برای ماندگاری نیرو در دوره ابتدایی .
- 25- ساماندهی جریان ادامه تحصیل و آموزشهای حین خدمت فرهنگیان.
- 6-1-3- سیاست‌های اجرایی و راهکارهای پیشنهادی در خصوص مدیریت در آموزش و پرورش
- 1- تقویت جایگاه تخصصی مدیریت آموزشی و آموزشگاهی از طریق :
- 1-1- تعریف معیارهای علمی - حرفه ای و شایستگی های شغلی در شرایط انتخاب و انتصاب مدیران .
- 1-2- ارائه خدمات علمی و حرفه ای به مدیران سطوح مختلف.
- 1-3- ایجاد آماجیها و توانمندیهای تخصصی و شایستگی های لازم از طریق ایجاد تحول در برنامه های تربیت و آموزش نیروی انسانی .
- 1-4- بهبود نظام اطلاع رسانی و آمار و استقرار نظام اطلاعات مدیریت در آموزش و پرورش .
- 1-5- توجه ویژه به مدیریت آموزشگاهی و طراحی و اجرای برنامه های آموزشی خاص برای مدیران مدارس .
- 2- کاهش تمرکز و تفویض اختیارات بیشتر به سطوح اجرایی و عملیاتی، با رویکرد مدرسه محوری ؛ از طریق :
- 1-2- بازنگری در قوانین و مقررات موجود با هدف تفویض اختیار به سطوح پائین تر سازمانی ، ارتقاء جایگاه و تقویت نقش مدرسه.
- 2-2- تفویض اختیار لازم به مدیریت مدارس در زمینه‌های مالی، آموزشی، اداری و استخدامی و ارتباطات برون سازمانی .
- 2-3- آموزش نیروی انسانی متناسب با فلسفه و اقتضائات کاهش تمرکز .
- 2-4- بازنگری در نظام مدیریتی و ساختاری آموزش و پرورش در سطوح مختلف (مدرسه، منطقه، استان، وزارتخانه) با رویکرد واگذاری و توزیع تدریجی و مستمر نسبتی از اختیارات برنامه ریزی، سیاستگذاری و تصمیم گیری در زمینه ارتقاء نیروی انسانی و تعریف شرح وظایف مربوط، برنامه های درسی و آموزشی، منابع مالی و هزینه ها، مقررات آموزشی و اداری و نظارت و ارزشیابی ، به ادارات آموزش و پرورش استانها، مناطق و مدارس ؛ متناسب با قابلیت ها و شرایط .
- 2-5- تجدید نظر اساسی در ساختار و تشکیلات سازمانی وزارت آموزش و پرورش از ستاد تا مدرسه مبتنی بر یافته های پژوهشی و با هدف کاهش تمرکز و تقویت رویکرد مدرسه محوری.
- 2-6- طراحی و استقرار نظام مدیریت کیفیت جامع (T.Q.M) در مدارس .
- 3- توسعه مشارکت در آموزش و پرورش از طریق :
- 3-1- طراحی نظام مشارکت همه جانبه در آموزش و پرورش با توجه به ظرفیت ها و ایجاد آمادگی لازم در معلمان، کارکنان، دانش آموزان و اولیاء در تصمیم گیری ها و سیاست گذاری ها و تقویت انجمن ها و تشکل های صنفی و حرفه ای و برنامه ریزی برای استفاده از امکانات و تواناییهای سازمانها و نهادهای دولتی ، ملی و محلی .
- 3-2- ایجاد و تقویت زمینه های مشارکت اجتماعی و فرهنگی به صورت فعال و موثر براساس اصل احترام به عقاید دیگران، اعطای فرصت اظهار نظر و تبادل نظر به مخاطبان و ذی نفعان.

- 3-3- ایجاد زمینه‌های لازم برای مشارکت جدی و افزایش نقش اولیا و مردم در تصمیم‌سازی‌ها و تصمیم‌گیری‌های آموزش و پرورش، تأمین منابع موردنیاز و اداره‌ی امور مدارس برای تعلیم و تربیت بهتر دانش‌آموزان.
- 3-4- حمایت از سرمایه‌گذاری بخش‌های غیردولتی در آموزش و پرورش و توسعه مدارس غیردولتی.
- 3-5- توسعه مشارکت‌های دانش‌آموزی و حمایت از تشکل‌ها و انجمن‌های علمی، فرهنگی و اجتماعی آنان.
- 3-6- توسعه مشارکت و تعاملات بین بخشی و خرید خدمات آموزشی از بخش‌های غیردولتی.
- 3-7- تقویت نقش و جایگاه و افزایش اختیارات شوراها.
- 4- اصلاح ساختار سازمانی واحدهای اداری و آموزشی، بر اساس نیازمندیهای عصر حاضر و مقتضیات دنیای آینده و در جهت کوچک‌سازی و افزایش بهره‌وری؛ در کلیه سطوح و با تضمین یکپارچگی هماهنگی بین بخشی.
- 4-1- بهره‌گیری از ساختارهای انعطاف‌پذیر و استانداردسازی و اصلاح روشها، رویه‌ها و سیستم‌ها
- 5- طراحی، تدوین و تصویب نظام جامع ارزشیابی از عملکرد واحدها و مدیران در سطوح مختلف و پیوند آن با نظام ارتقاء شغلی و نظام دریافت و توجه ویژه به اصل پاسخگوبودن مدیران نسبت به عملکرد خود.
- 5-1- انجام انواع ارزشیابی‌ها از نظام آموزشی و بهبود نظام ارزشیابی و نظارت بر عملکرد مدیران - به ویژه ارزشیابی عملکرد مدیران سطوح بالا- و تدوین نظام موثر پاداش و ارزیابی و حسابرسی.
- 5-2- ارزشیابی کارآمدی ساختار در حوزه ستاد، ادغام ساختارهای موازی، تقویت شأن نظارتی، ارزشیابی، کنترل کیفی و سیاست‌گذاری حوزه ستاد.
- 6- توجه به اصل تدریج در تحولات آموزش و پرورش.
- 7- توجه به طرح ریزی راهبردی در آموزش و پرورش.
- 7-1- لحاظ نمودن زیرساخت‌های دینی - فلسفی، اقتصادی - اجتماعی، علمی - پژوهشی و قانونی - حقوقی در طرح ریزی راهبردی آموزش و پرورش؛ با در نظر گرفتن تحولات بین‌المللی و نیازهای ملی.
- 7-2- مبنا قرار دادن سند چشم‌انداز بیست ساله کشور و برنامه‌های توسعه‌ی پنج ساله در برنامه ریزیهای سالانه، در سطح ستاد و استانها و جلوگیری از دخالت افراد غیر مسئول در توزیع منابع میان استانها و مناطق کشور.
- 7-3- هم‌راستا شدن برنامه‌های توسعه در آموزش و پرورش با اهداف تربیتی سند چشم‌انداز و نیازهای آینده‌ی جامعه به منابع انسانی، مبتنی بر ظرفیتهای منطقه‌ای لحاظ شده در برنامه‌ی کشوری آمایش سرزمین.
- 8- تدوین و اجرای نظام جامع انتخاب، آموزش، نظارت و ارزشیابی عملکرد مدیران و هدایت مستمر آنان؛ در راستای شایسته‌سالاری و افزایش بهره‌وری از طریق:
- 8-1- پیش‌بینی دوره‌های آموزشی ویژه مدیریت قبل از انتصاب و حین خدمت، متناسب با نیازسنجی‌های مربوط در رده‌های مختلف و با تأکید بر واقف شدن آنان به مسئولیتهای و وظایفی که در قبال اهداف تربیتی سند چشم‌انداز بر عهده دارند.
- 8-2- تدوین و شرایط احراز مدیریتها در سطوح مختلف، - طراحی، تدوین و اجرای شرایط احراز و ضوابط و شرایط انتخاب و انتصاب مدیران براساس اصول علمی - حرفه‌ای و مبتنی بر نیازمندیهای شغلی در سطوح مختلف مدیریت (عالی - میانی، اجرایی یا سرپرستی).

8-3 - پرهیز از اعمال نظرهای جناحی و سیاسی در انتخاب وزیر آموزش و پرورش، با تأکید بر تعهد، تخصص و مقبولیت وی در میان فرهنگیان.

8-4 - تأکید بر رعایت مفاد اصل پنجاه و هفتم (استقلال قوای سه گانه) و اصل شصت و یکم قانون اساسی (اعمال قوهی مجریه از طریق رئیس جمهور و وزرا) و عدم دخالت قوهی مقننه (نمایندگان محترم مجلس شورای اسلامی) و جناحهای سیاسی در انتخاب و انتصاب مدیران ارشد، میانی و اجرایی آموزش و پرورش.

8-5 - پیش بینی عوامل انگیزشی برای مدیران و تدوین ضوابط مناسب جهت ثبات مدیریت در آموزش و پرورش.

#### 6-1-4 - سیاستهای اجرایی و راهکارهای رسیدن به برنامه درسی مطلوب در آموزش و پرورش

1- عملیاتی کردن اهداف تربیتی سند چشم انداز و لحاظ کردن مطالب مناسب در محتوای کتابهای درسی برای نیل به این اهداف

2- تدوین برنامه درسی ملی با تأکید بر:

- ایجاد زمینه برای توجه به مولفه های وحدت بخش در برنامه درسی

- انتقال از کتاب محوری به برنامه محوری

- انتقال از موضوع محوری به یادگیرنده محوری در برنامه درسی

- ایجاد بخش غیرتجویزی در برنامه درسی

- انتقال از آموزش به یادگیری

- رشد شایستگی های یادگیرنده برای یادگیری مادام العمر

- یادگیری خودانگیزخته

- پرهیز از حافظه محوری (ضمن تأکید بر اهمیت حفظ برخی اشعار و نصایح تربیتی).

- لحاظ کردن ارزشیابی های فرایندمحور، مستمر و کیفی

- کاربردی کردن محتوای آموزشی در جهت تقویت مهارت های زندگی

3- تدوین نظریه برنامه درسی:

- با تأکید بر مبنا قرار گرفتن فلسفه آموزش و پرورش جمهوری اسلامی ایران.

- از طریق توجه به اهداف آموزش و پرورش و اهداف تربیتی سند چشم انداز

4- ایجاد انعطاف در طراحی، تدوین و اجرای برنامه درسی از طریق:

- فراهم کردن امکان مشارکت صاحب نظران، معلمان، اولیا و دانش آموزان در اصلاح و تدوین برنامه

درسی

- زمینه سازی برای تنوع بخشیدن به برنامه های درسی

- تولید مواد آموزشی و منابع یادگیری متنوع.

5- آزادسازی تدریجی برنامه درسی از طریق:

- فراهم ساختن امکان مشارکت همه اقشار درگیر در طراحی و تدوین برنامه درسی

- ایجاد زمینه برای کاهش درجه تمرکز در طراحی، تدوین و اجرای برنامه درسی  
- توسعه شیوه چند تألیفی

- ایجاد زمینه برای مشارکت معلمان در تدوین تجربیات یادگیری و انتخاب مواد آموزش  
- توجه به نیازهای محلی و منطقه ای

6- حاکم ساختن رویکرد تلفیقی بر برنامه درسی:

- با تأکید بر رشد همه جانبه یادگیرنده

- با حفظ یکپارچگی شخصیت یادگیرنده

- با تأکید بر شکل گیری هویت یادگیرنده در نسبت با خدا

### 6-1-5 - سیاستهای اجرایی و راهکارهای پیشنهادی برای استقرار پژوهش مطلوب در آموزش و پرورش

1 - تحقیقات آموزشی باید با رعایت اصول و ارزش های اخلاقی و فرهنگی انجام پذیرد .  
2 - توسعه فرهنگ پژوهش به عنوان عامل بستر ساز توسعه تحقیقات آموزش و پرورش در سطوح مختلف سازمانی باید مورد توجه جدی تر قرار گیرد .

3- در خصوص بهبود مدیریت در بخش پژوهش باید اهتمام بایسته صورت پذیرد ؛ بنابراین ضروری است :

- مدیران بخش پژوهش از شایستگی های حرفه ای و تجربی مورد نیاز برخوردار باشند.

- مدیریت اطلاعات و ارتباطات پژوهشی در آموزش و پرورش به عنوان یک فعالیت اساسی تقویت شود .

- برای تصدی پست های مدیریتی بخش پژوهش در آموزش و پرورش در سطوح مختلف مدیر پژوهش

جذب و تربیت شود.

- مدیریت بخش پژوهش در آموزش و پرورش به عنوان یک حوزه مدیریت راهبردی تلقی گردد و در

همجواری بخش تحقیقات آموزش و پرورش، مرکز مطالعات مدیریت راهبردی آموزش و پرورش تاسیس

شود .

4- در تعیین موضوعات پژوهشی ، ضروری است اولویتها و رویکردها مورد توجه ویژه قرار گیرند ؛ براین اساس

لازم است :

- اولویت های پژوهشی با توجه به نیازهای اساسی، شناسایی و معرفی شوند و پژوهشها بر اساس نیازهای

اولویت دار آموزش و پرورش طراحی و به مرحله اجرا درآید .

- بخش قابل قبولی از ظرفیت پژوهشها در آموزش و پرورش ، به ارزیابی میزان تحقق اهداف تربیتی سند

چشم انداز اختصاص یابد .

- هر پژوهشی در آموزش و پرورش در وهله اول با هدف بهبود آموزش در مدرسه طراحی و به مرحله اجرا

درآید

- پژوهش های سفارشی و دارای مخاطب مشخص در اجرا از اولویت برخوردار شوند.

- موضوعات پژوهشی در سطح بین المللی ، ملی و محلی و همچنین در سطح مدرسه و کلاس درس به صورت اقدام پژوهی و درس پژوهی طراحی و اجرا گردند.
- رویکردهای مورد پذیرش در تحقیقات آموزشی متناسب با دایره وسیع و متنوع آن بازتعریف و اجرا شود.
- با توجه به غلبه رویکرد اثبات گرا بر تحقیقات آموزشی و برای رسیدن به حد تعادل مورد نیاز، زمینه استفاده از سایر رویکردهای سازگار با موضوع آموزش و پرورش مهیا شود .
- 5- پژوهش محور شدن تصمیمات و فعالیتها و ضرورت کاربست نتایج پژوهشها باید مورد عنایت و توجه ویژه قرار گیرد ؛ بر این اساس لازم است :
  - جایگاه مهم نظام تحقیق و توسعه در تصمیم گیری های مدیریت عالی و سایر مدیریت ها مشخص شود .
  - در معیارهای انتخاب مدیر در سطوح مختلف آموزش و پرورش ، آشنایی با اهمیت پژوهش نیز پیش بینی شود .
  - آشنایی با پژوهش به مجموعه معیارهای انتخاب کارکنان در سطوح مختلف اضافه شود و در شرح وظایف آنها اهتمام به فعالیت پژوهشی در و همچنین بهره گیری از یافته های پژوهشها در محدوده شغلی گنجانده شود .
  - در ارزشیابی از عملکرد، حمایت از پژوهش و اهتمام به آن به عنوان یک معیار اساسی در نظر گرفته شود.
  - مقررات و چرخه های فعالیت های اداری به نحوی اصلاح شود که کلیه تصمیم گیری ها بدون تکیه بر یافته های پژوهشی نافذ و عملیاتی نگردد .
  - ساختار بخش پژوهش در جهت برقراری ارتباط نظام مند با بخش های تصمیم گیری و بدنه ی کارشناسی به منظور کاربست نتایج و یافته های پژوهشها در برنامه ریزی ها ، مورد بازنگری و اصلاح قرار گیرد.
  - هر پژوهشگر در حوزه آموزش و پرورش در پیشنهاد پژوهش ، موقعیت کاربست پژوهش و در گزارش نهایی مدل کاربست خاص پژوهش خود را ارائه نماید .
- 6- برنامه های درسی باید پژوهش محور شوند ؛ در این ارتباط ضروری است :
  - رویکرد حل مساله و پژوهش آموزی در برنامه های درسی تقویت شود.
  - در کتابهای راهنمای معلمان تکالیفی برای موضوعات اقدام پژوهی و درس پژوهی توسط معلمان پیش بینی شود.
- پژوهش های دانش آموزی باید مورد حمایت بیشتری قرار گیرند و در امتداد فعالیت های یاددهی - یادگیری در سطح مدارس و پژوهشسراها گسترش یابند .
- 7 - تأمین نیروی انسانی حوزه پژوهش ، به عنوان رکن اساسی در پژوهش های آموزشی ، باید مورد توجه خاص واقع شود ؛ به این منظور :

- باید ضمن جذب توانمندترین افراد در این حوزه ، فرصت مداوم برای توسعه و ارتقاء دانش ، مهارت و انگیزه آنان نیز فراهم شود.
- استانداردها و ویژگی های پژوهشگران آموزشی در سطوح مختلف باید تعیین و متناسب با آن برنامه های توانمند سازی آنان تعریف و به مرحله اجرا در آید .
- سرمایه گذاری برای جذب و تربیت نیروی انسانی پژوهشگر باید با توجه به استعداد و توانمندی های حرفه ای صورت پذیرد.
- در تربیت معلمان و دیگر کارکنان آموزش و پرورش ، باید توسعه مهارت های پژوهشی مورد توجه قرار گرفته، برای آماده سازی آنها جهت انجام فعالیت اقدام پژوهی و درس پژوهی اهتمام شود.
- 8- فضا ، منابع و امکانات مورد نیاز بخش پژوهش باید تأمین گردد؛ بدین منظور:
  - تأمین فضا ، منابع و امکانات مورد نیاز بخش پژوهش ، به ویژه تجهیزات و فناوری های جدید ، با توجه به اهمیت و حساسیت آن باید در اولویت قرار گیرد .
  - تاسیس و گسترش کتابخانه های تخصصی ، بانکهای اطلاعاتی و مراکز اطلاع رسانی با بهره گیری از فناوریهای جدید در حوزه پژوهش باید مورد توجه قرار گیرد .
  - سهم پژوهش از بودجه ی سالیانه ی آموزش و پرورش باید افزایش یابد .
- 9- نظارت و ارزشیابی در مسیر اجرای طرح های پژوهشی باید به عنوان فعالیتی برای تضمین کیفیت تحقیقات تقویت شود .
- 10- ارتباطات ، تعاملات و همکاریهای علمی و پژوهشی در حوزه پژوهش آموزش و پرورش باید از اهمیت و جایگاه مناسب برخوردار گردد؛ بدین منظور ضروری است :
  - همکاری ها و ارتباطات پژوهشی میان بخش پژوهش آموزش و پرورش با دانشگاه ها و موسسات پژوهشی داخل و خارج کشور گسترش یابد .
  - انتشار نشریات پژوهشی و یافته های پژوهشها ، متناسب با سطوح مختلف مخاطبان ، در اشکال الکترونیک و چاپی مورد حمایت قرار گیرد .
  - فرصت انتشار مقالات پژوهشی در مجلات علمی - پژوهشی گسترش یابد .
  - برگزاری نشست های علمی به منظور ارایه یافته های پژوهش ، با حضور مخاطبان ، مورد حمایت قرار گیرد .
- پژوهشگران در گزارش نهایی پژوهش ، شکل اشاعه یافته های خود را نیز مشخص نمایند .
- با توجه به تنوع موضوعات ، مخاطبان و نیازهای آنها ، دامنه متنوع روش ها و ابزار اشاعه شناسایی و به فراخور مورد استفاده قرار گیرند .
- انجمن های توسعه مشارکت و همکاری بین کارگزاران و پژوهشگران آموزشی ( متناسب با سطوح مخاطبان ) تاسیس شوند .



- مخاطب پژوهش های آموزشی از بدو انجام کار مشخص و در طی زمان اجرا بین آنها و پژوهشگران تعامل صورت گیرد و ارتباط برقرار شود .

## 6-1-6 - سیاست های اجرایی و راهکارها در خصوص اقتصاد آموزش و پرورش

1- بهبود مدیریت و توسعه منابع مالی و اقتصادی آموزش و پرورش ؛ از طریق:

- تحول در شیوهی تأمین و میزان تخصیص اعتبارات مورد نیاز آموزش و پرورش در هنگام تنظیم و تصویب بودجهی سالانهی کل کشور، به نحوی که آموزش و پرورش عملاً با کسری بودجه مواجه نشود و دستیابی به اهداف سند چشم انداز بیست سالهی جمهوری اسلامی ایران میسر گردد.
- افزایش سهم آموزش و پرورش از منابع ملی و تولید ناخالص داخلی ، متناسب با نقشی که در تولید سرمایه انسانی دارد ؛ و رساندن تدریجی آن به میانگین جهانی وبالاترین مقدار در منطقه .
- ایجاد واحدی در ساختار سازمانی آموزش و پرورش برای بررسی و تجزیه و تحلیل مستمر اقتصاد آموزش و پرورش و ارائه پیشنهادهای و راهکارهای مناسب در جهت بهبود وضعیت آن .
- تدوین شاخصها و استانداردهای مناسب در زمینه درآمدها و هزینه ها و دیگر مؤلفه های اقتصاد آموزش و پرورش .

- اطلاع رسانی مناسب در خصوص وضعیت اقتصادی آموزش و پرورش ، به منظور جلب توجه افکار عمومی و بهره گیری از ظرفیتهای بیرونی برای رفع مشکلات .

- آشناسازی و توجیه مدیران و کارشناسان صف و ستاد با مباحث اساسی اقتصاد آموزش و پرورش و ارائه راهکارهای لازم به مدیران مربوط و بخش های ذی ربط

- تعیین عوارض و مالیات های مستقیم و غیر مستقیم آموزشی بر اقلامی از کالاها و تولیدات و تخصیص آن به کیفیت بخشی بدون کاستن سهم آموزش و پرورش از کل بودجه دولت .

- اعطای اختیارات بیشتر به شوراهای آموزش و پرورش استان ها برای برقراری عوارض و جذب نظام مند کمک های مردمی ، متناسب با وضعیت و موقعیت اقتصادی هر استان .

- انجام تحقیقات جامع در زمینه اقتصاد آموزش و پرورش

2- آسان سازی سرمایه گذاری و مشارکت مردم در امور آموزش و پرورش ؛ از طریق:

- کیفیت بخشی ، اعتماد سازی ، تبلیغ ، تشویق و وضع قوانین و مقررات و سازوکارهای مناسب جهت مشارکت هر چه بیشتر مردم .

- تأمین درصدی از هزینه های تحصیل دانش آموزان در مدارس غیر انتفاعی از منابع دولتی ؛ به منظور تقویت و توسعه این مدارس .

- مشارکت دادن بیشتر مردم در تصمیم گیری های آموزش و پرورش با بهره گیری از سازوکارهایی نظیر: انجمن اولیا و مربیان ، شوراهای آموزش و پرورش ، هیئت امنای مدارس و دیگر سازوکارهای جدیدی که طراحی می شود .

- فراهم کردن زمینه های مناسب برای مشارکت و سرمایه گذاری بخش غیر دولتی در آموزش و پرورش .

- 3- ارتقاء توانمندی و افزایش کارایی منابع انسانی آموزش و پرورش.
- 4- ساماندهی و مدیریت بهینه نیروی انسانی آموزش و پرورش به منظور کاهش هزینه های پرسنلی
- 5- افزایش کارایی درونی و بیرونی آموزش و پرورش، از طریق:
- توجه ویژه به آموزش مهارت‌های زندگی در برنامه های آموزشی .
  - انجام ارزیابی های دقیق و کیفیت سنجی از آموزشها .
  - شرکت در رقابتهای جهانی نظیر ABC، Pirls و Timms به منظور سنجش وضعیت آموزش ایران در مقایسه با دیگر کشورها و استانداردهای جهانی.
  - انجام تحقیقات جامع جهت آسیب شناسی پیشرفت تحصیلی دانش آموزان .
  - تأکید بر اجرای تحقیقات میدانی مستمر از وضعیت کارآیی بیرونی نظام آموزشی؛ با کمک سایر بخشهای ذی ربط.
- 6- افزایش بهره وری از فضاهای موجود آموزش و پرورش؛ از طریق:
- افزایش ضریب بهره برداری از فضاهای موجود
  - تنوع در کاربری و چند منظوره کردن فضاها، با هدف درآمدزایی برای آموزش و پرورش
  - استمرار برنامه مقاوم سازی فضاهای آموزشی
- 7- رفع نابرابریها در دستیابی لازم التعلیمان به آموزش مطلوب، در جهت تحقق عدالت آموزشی .

## 6-2 - هدف راهبردی، راهبرد و سیاستهای راهبردی پیشنهادی

بر همه مسئولان و متولیان در نظام جمهوری اسلامی ایران فرض است که تقویت و توسعه آموزش و پرورش را به عنوان بخش اصلی و بنیادین نظام تعلیم و تربیت کشور مدنظر قرارداد، زمینه های لازم را به گونه ای فراهم سازند تا این نهاد انسان ساز و فرهنگی به خوبی مهیای تربیت انسانهای مورد نظر سند چشم انداز بیست ساله گردد؛ شهروندانی که از هویت دینی و ملی و مهارت‌های لازم برای زیستن در دنیای پر رمز و راز آینده برخوردارند.

### § هدف راهبردی آموزش و پرورش جمهوری اسلامی ایران

«تربیت همه جانبه شهروند برخوردار از هویت دینی و ملی و مهارت‌های لازم برای زیستن، در تراز با سند چشم انداز بیست ساله ی جمهوری اسلامی ایران.»

در راستای تحقق این هدف کلی، همه مقامات و دست اندرکاران در مجموعه نظام باید «تحول و نوسازی آموزش و پرورش و ارتقاء کیفیت فعالیتهای آموزشی و پرورشی» را به عنوان یک راهبرد اساسی مورد توجه قرار دهند و از هیچ کوششی برای تعالی و پویایی آن فروگذار نمایند.

## § راهبرد نظام جمهوری اسلامی ایران برای آموزش و پرورش

«نوسازی، تحول و ارتقاء کیفیت آموزش و پرورش و کارآمد کردن آن برای تأمین منابع انسانی مورد نیاز کشور، در راستای تحقق اهداف سند چشم انداز.»

## § سیاستهای راهبردی مبتنی بر هدف راهبردی و راهبرد فوق

1 - ارتقاء جایگاه آموزش و پرورش و تلقی آن به عنوان امر حاکمیتی (به معنای مسئولیت پذیر کردن دولتها در قبال آموزش و پرورش؛ در عین پرهیز از تصدیگری)، با اولویت در برنامه ریزیها و تخصیص منابع.

2 - تلقی آموزش و پرورش به عنوان نهاد مولد و حمایت و پشتیبانی همه جانبه مجموعه حاکمیت و نهادهای اجتماعی مرتبط از این دستگاه عظیم فرهنگی به منظور ایجاد توانمندیها و قابلیتهای لازم برای تحقق اهداف تربیتی سند چشم انداز.

3 - افزایش تدریجی سهم آموزش و پرورش از تولید ناخالص داخلی، به نحوی که در سال 1404 از میانگین جهانی و تمامی کشورهای منطقه کمتر نباشد.

4 - مصون سازی آموزش و پرورش از انحصاری شدن و اعمال نفوذ فردی، حزبی و گروهی و حفظ استقلال مدیریت آن بر اساس سیاستهای مصوب نظام جمهوری اسلامی ایران.

5 - تعیین شرایط احراز پست مدیریت ارشد در وزارت آموزش و پرورش از سوی مراجعی که تبعیت از مصوبه آنها الزام آور و تضمین بخش باشد.

6 - مسئولیت پذیر و پاسخگو بودن آموزش و پرورش، در تربیت و تأمین منابع انسانی مورد نیاز آینده کشور مبتنی بر اهداف تربیتی سند چشم انداز بیست ساله جمهوری اسلامی ایران و به منظور برخورداری از جامعه ای متکی بر سرمایه انسانی در افق 1404.

7 - توجه ویژه به اهداف تربیتی سند چشم انداز و لحاظ کردن آن در کلیه برنامه ریزیهای آموزش و پرورش، در تمامی سطوح ستادی و اجرایی.

8 - نو سازی نهاد مدرسه به عنوان جایگاه اصلی تحقق اهداف تربیتی سند چشم انداز و اساسی ترین کانون آماده سازی افراد برای پاسخگویی به نیازهای فردی و اجتماعی و تقویت این نهاد به منظور ایفای نقش محوری در تحقق اهداف برنامه چشم انداز.

9 - توجه جدی به نقش تأثیر گذار نهاد خانواده در فرایند تربیت دانش آموزان و تحقق اهداف تربیتی سند چشم انداز.

10- اعتلای منابع انسانی آموزش و پرورش به عنوان محور تحول در نظام تعلیم و تربیت کشور و اصلی ترین عنصر در تحقق اهداف تربیتی سند چشم انداز و نیز بهبود مدیریت منابع انسانی با تأکید بر: استقرار نظام تربیت معلم، ارتقاء صلاحیت‌های حرفه‌ای معلمان، افزایش انگیزه خدمت آنان و اصلاح ساختار نیروی انسانی.

11 - دگرگونی در نظام مدیریت آموزش و پرورش، در تمامی سطوح، با تأکید بر پژوهش محور شدن تصمیم گیرها، کاهش تمرکز، مشارکت جویی و افزایش بهره وری.

12- ایجاد تغییر اساسی در نظام برنامه‌ریزی درسی و تولید مواد آموزشی، با رویکرد عملیاتی کردن اهداف تربیتی سند چشم انداز.

13- محور قرار گرفتن پژوهش به عنوان فعالیتی راهبردی در فرایندهای تصمیم‌گیری و تحولات آموزش و پرورش با هدف توسعه کیفیت و افزایش بهره‌وری.

- تذکر: پنج سیاست اول، سیاستهای راهبردی نظام جمهوری اسلامی ایران در خصوص آموزش و پرورش هستند و مابقی سیاستهای راهبردی آموزش و پرورش جمهوری اسلامی ایران برای تحقق اهداف تربیتی سند چشم انداز به شمار می آیند.

## منابع

- 1 - سند چشم انداز جمهوری اسلامی ایران در افق 1404 هجری شمسی، سازمان مدیریت و برنامه ریزی کشور، 1382.
- 2 - شعاری نژاد، علی اکبر، فلسفه آموزش و پرورش، انتشارات امیر کبیر، 1381.
- 3 - کلیات تغییر نظام آموزشی، ستاد اجرایی تغییر بنیادی نظام آموزشی وزارت آموزش و پرورش، 1366.
- 4 - شریعتمداری، علی، اصول و فلسفه تعلیم و تربیت، انتشارات امیر کبیر، 1379.
- 5 - نقیب زاده، میر عبدالحسین، نگاهی به فلسفه آموزش و پرورش، انتشارات طهوری، 1387.
- 6 - ابراهیم زاده، عیسی، فلسفه تربیت، انتشارات دانشگاه پیام نور، 1387.
- 7- صادق زاده، علیرضا (و همکاران)، فلسفه تربیت در جمهوری اسلامی ایران (غیر مصوب)، گزارش تلفیق نتایج مطالعات نظری طرح تدوین سند ملی آموزش و پرورش، ویرایش یازدهم، اردیبهشت 1388.
- 8 - کریمی، عبدالعظیم، تربیت طبیعی در مقابل تربیت عاریه ای، انتشارات،

- 9 - صدری ، عباس (و همکاران) ، سند تحول راهبردی نظام تربیت رسمی و عمومی در افق چشم انداز (ویراست چهارم) ، بسته سند ملی آموزش و پرورش ، اردیبهشت 1388 .
- 10 - صادق زاده ، علیرضا (و همکاران) ، رهنامه نظام تربیت رسمی و عمومی در جمهوری اسلامی ایران (غیر مصوب) ، گزارش تلفیق نتایج مطالعات نظری طرح تدوین سند ملی آموزش و پرورش ، ویرایش ششم ، اردیبهشت 1388 .
- 11 - شاخصهای ارزشیابی نظام آموزش و پرورش ، دبیرخانه شورای عالی آموزش و پرورش ، 1386 .
- 12 - ضوابط و شاخصهای ارزشیابی نظام آموزش و پرورش (مبانی نظری و پیشینه پژوهش) ، دبیرخانه شورای عالی آموزش و پرورش ، 1386 .
- 13 - واژه ها و اصطلاحات ، عوامل ، ملاکها و شاخصهای ارزشیابی نظام آموزش و پرورش ، دبیرخانه شورای عالی آموزش و پرورش ، 1386 .
- 14 - فتحی واجارگاه ، کورش (و همکاران) ، بررسی ویژگیهای انسان مطلوب نظام آموزش و پرورش جمهوری اسلامی ایران در افق بیست ساله ، دبیرخانه طرح تدوین سند ملی آموزش و پرورش ، 1384 .
- 15 - صدری ، عباس (و همکاران) ، سند ملی آموزش و پرورش (غیر مصوب) ، گزارش تلفیق نتایج مطالعات نظری طرح تدوین سند ملی آموزش و پرورش ، ویرایش سوم ، اسفند 1387 .
- 16 - پیش نویس شاخصهای ارزیابی آموزش و پرورش (غیر مصوب) ، هیأت نظارت و ارزیابی دبیرخانه شورای عالی انقلاب فرهنگی ، 1385 .
- 17 - فانی ، علی اصغر ، گزارش نهایی تدوین سیاست های کلی آموزش و پرورش در چشم انداز بیست ساله جمهوری اسلامی ایران (به سفارش دبیرخانه مجمع تشخیص مصلحت نظام) ، 1387 .
- 18 - محسن پور ، بهرام ، برنامه ریزی آموزشی ، انتشارات مدرسه ، 1376 .
- 19 - محسن پور ، بهرام ، مبانی برنامه ریزی آموزشی ، انتشارات سمت ، 1385 .
- 20 - مجموعه قوانین و مقررات وزارت آموزش و پرورش ، دفتر حقوقی وزارت آموزش و پرورش ، 1377 .
- 21 - تدوین شاخصهای پیشنهادی برنامه پنجم توسعه در حوزه فرهنگ ، مرکز مطالعات راهبردی دبیرخانه شورای عالی انقلاب فرهنگی ، 1386 .
- 22 - میرزا محمدی ، محمد حسن ، شاخصهای تربیتی آموزش عمومی ، دو ماهنامه علمی - پژوهشی دانشور رفتار ، 1387 .
- 23 - گزارش توسعه انسانی سال 2003 (Human Development Report 2003) ، دبیرخانه مجمع تشخیص مصلحت نظام ، 1383 .
- 24 - صافی ، احمد ، سازمان و قوانین آموزش و پرورش ایران ، انتشارات سمت ، 1385 .
- 25 - گروه مشاوران یونسکو ، فرایند برنامه ریزی آموزشی ، ترجمه فریده مشایخ ، انتشارات مدرسه ، 1385 .
- 26 - کافمن ، راجر و هرمن ، جری ، برنامه ریزی استراتژیک در نظام آموزشی ، ترجمه عباس بازرگان و فریده مشایخ ، انتشارات مدرسه ، 1385 .

- 27- مجموعه مصوبات شورای عالی آموزش و پرورش، دبیرخانه شورای عالی آموزش و پرورش، 1385. 28 - آمار آموزش و پرورش، سال تحصیلی 86-1385، وزارت آموزش و پرورش، دفتر آمار، برنامه ریزی و بودجه، 1386.
- 29 - آمار آموزش و پرورش، سال تحصیلی 85-1384، وزارت آموزش و پرورش، دفتر آمار، برنامه ریزی و بودجه، 1385.
- 30 - سند ملی توسعه‌ی آموزش و پرورش در برنامه پنج ساله‌ی چهارم، وزارت آموزش و پرورش، دفتر طرح و برنامه، 1383.
- 31 - محرومیت مناطق آموزشی کشور از حیث نیروی انسانی، وزارت آموزش و پرورش، دفتر طرح و برنامه، 1381.
- 32- احمدی، محمد، نیروی انسانی آموزش و پرورش در عصر فناوری اطلاعات، سازمان پژوهش و برنامه‌ریزی آموزشی، 1383.
- 33- مجموعه گزارش‌های «یک نکته از هزاران»، وزارت آموزش و پرورش، دفتر طرح و برنامه، سال‌های 1378 تا 1381.
- 34- بررسی ارتباط رشته‌ها و مدارک تحصیلی معلمان با مواد درسی در دوره‌های تحصیلی ابتدایی، راهنمایی، متوسطه و پیش‌دانشگاهی، وزارت آموزش و پرورش، دفتر بهبود کیفیت و راهبری استانداردها، 1382.
- 35- مسعودی، هاشم، بررسی روش‌های جذب و نگهداشت نیروی انسانی طی دوره‌ی 78-68 و تعیین و تبیین راهکارهای مناسب اجرایی در ده سال آینده (مجموعه مطالعات طرح جامع نیروی انسانی وزارت آموزش و پرورش)، 1379.
- 36- اکرمی، سید کاظم، راهکارهای اسلامی شدن مراکز آموزشی، دبیرخانه‌ی شورای عالی انقلاب فرهنگی، 1382.
- 37- ارزش‌ها و نگرش‌های ایرانیان موج دوم، وزارت فرهنگ و ارشاد اسلامی، 1382.
- 38- مجموعه مقالات همایش مهندسی اصلاحات در آموزش و پرورش، جلد اول، پژوهشکده‌ی تعلیم و تربیت، 1382.
- 39- پیش‌نویس منشور اصلاحات در آموزش و پرورش، پژوهشگاه مطالعات آموزش و پرورش، 1383.

SCCcr.ir

پیوستها

- نا پیوست شماره 1: اهداف اهداف کلی تعلیم و تربیت اسلامی در طرح تغییر نظام آموزشی
- نا پیوست شماره 2: اهداف کلی آموزش و پرورش جمهوری اسلامی ایران
- نا پیوست شماره 3: اهداف دوره های تحصیلی
- نا پیوست شماره 4: بیان ویژگیهای انسان مطلوب در قالب سوادهای ده
- نا پیوست شماره 5: اهداف تربیتی در تبیین فلسفه تربیت
- نا پیوست شماره 6: شاخصهای مصوب شورای عالی آموزش و پرورش ایران
- نا پیوست شماره 7: شاخصهای ارزیابی آموزش و پرورش در شورای عالی انقلاب فرهنگی
- نا پیوست شماره 8: شاخصهای ارزشیابی نظام آموزشی در دبیرخانه شورای عالی آموزش و پرورش
- نا پیوست شماره 9: تدوین شاخصهای تربیتی در یک تحقیق دانشگاهی
- نا پیوست شماره 10: چالشهای کلان تربیت رسمی و عمومی در مطالعات سند ملی آموزش و پرورش

پیوست شماره 1: اهداف کلی تعلیم و تربیت اسلامی در طرح تغییر نظام آموزشی

## اهداف کلی تعلیم و تربیت

(مصوب شورای تغییر نظام)

### الف - اهداف اعتقادی و اخلاقی

1- تقویت ایمان و اعتقاد به مبانی اسلامی از طریق تبیین و تعلیم اصول و معارف و احکام دین مبین اسلام و مذهب جعفری اصنی عشری بر اساس کتاب و سنت پیامبر (ص) و ائمه معصومین (ع) تعلیم و تربیت دینی مذاهب اسلامی طبق اصل 12 قانون اساسی و تعلیم و تربیت دینی اقلیتهای دین اصل 13 قانون اساسی است.



- 2- پرورش و تقویت روحیه تعقل و تفکر و تعبد و التزام عملی به احکام اسلامی
- 3- تزکیه و تهذیب نفوس و رشد فضائل و مکارم اخلاقی بر اساس ایمان به خدا و تقوای اسلامی
- 4- ایجاد زمینه لازم برای خودشناسی به منظور خداشناسی
- 5- پرورش روحیه مبارزه با همه مظاهر کفر، شرک، نفاق، فساد و تباهی

#### ب- اهداف پرورشی

- 1- تربیت بر اساس آداب و سنن اسلامی در جمیع شئون فردی و اجتماعی
- 2- شناخت، پرورش و هدایت استعدادهای افراد در جهت اعتلای فرد و جامعه اسلامی
- 3- توسعه و تقویت فعالیت‌های ورزشی و تربیت بدنی در همه سطوح تحصیلی

#### ج- اهداف علمی و آموزشی

- 1- تقویت روح مطالعه، بررسی، تعمق، تحقیق و ابتکار در تمام زمینه‌های اسلامی، فرهنگی، علمی و فنی
- 2- شناخت اسرار جهان آفرینش و قوانین طبیعت به عنوان آیات الهی، به منظور پیشبرد دانش و استفاده از علوم و فنون و تجارب پیشرفته بشری
- 3- فراهم ساختن شرایط و امکانات لازم برای رشد مستمر فرهنگی، ادبی، هنری، علمی، فنی، صنعتی، کشاورزی، نظامی و مانند اینها
- 4- تأمین آموزش برای تمام افراد لازم‌التعلیم و محو بیسوادی
- 5- آموختن زبان و خط فارسی به عنوان زبان و خط رسمی و مشترک مردم ایران و نیز آموختن زبان عربی جهت آشنائی با قرآن و معارف اسلامی و تسهیل ارتباط با سایر مسلمانان جهان
- 6- ایجاد روحیه تعلیم و تعلم و تربیت مستمر و تأمین زمینه مناسب برای آن

#### د- اهداف فرهنگی و هنری

- 1- شناخت پرورش و هدایت ذوق و استعداد هنری و زیبایی‌شناسی به عنوان وجهی از وجوه فطرت انسان
- 2- شناساندن زیبایی‌های جهان آفرینش به عنوان ظهورات و تجلیات حق جل و علاء
- 3- شناساندن هنر اسلامی، ملی و جهانی و پرورش روحیه حفظ میراث هنری و تاریخی
- 4- شناساندن فرهنگ و سنن مطلوب جامعه اسلامی ایران به منظور حفظ و ترویج آنها و دفع سنن منحط و خرافی
- 5- شناساندن تاریخ، فرهنگ و تمدن اسلام و ایران و کشورهای دیگر

## ه- اهداف اجتماعی

1- پرورش روحیه پاسداری از قداست و استواری بنیان و روابط خانواده بر پایه حقوق اخلاق

اسلامی

2- پرورش روحیه تحقق بخشیدن به قط و عدل اجتماعی و اقتصادی اسلام و پاسداری از آن

3- پرورش روحیه اخوت ایمانی و تعاون اسلامی و همبستگی فرهنگی و ملی و تقویت و تحکیم آن

4- پرورش روحیه دعوت به خیر، امر به معروف و نهی از منکر به عنوان وظیفه‌ای همگانی و متقابل

5- پرورش روحیه احترام به قانون و التزام به رعایت آن و حکایت از برخورداری از عموم از حقوق

قانونی خویش

6- پرورش روحیه نظم و مسئولیت‌پذیری و اهتمام به امور جامعه اسلامی

7- ایجاد روحیه انضباط، رعایت بهداشت فردی و عمومی و حفظ محیط زیست

8- ایجاد روحیه مشارکت در فعالیتهای دینی، اجتماعی و فرهنگی

9- ایجاد روحیه انتقادپذیری، سعه صدر و تحمل آراء دیگران در برخورد اندیشه‌ها

## و- اهداف سیاسی و نظامی

1- تربیت روحیه پذیرش حاکمیت مطلق خداوند بر جهان و انسان و آشنائی با طرق و شیوه‌های

اعمال این حاکمیت در جامعه بر اساس اصل ولایت فقیه و سایر اصول قانون اساسی

2- ایجاد روحیه اعتقاد به ائتلاف و اتحاد و تلاش در جهت تحقق الفت و وحدت فرهنگی سیاسی،

نظامی و اقتصادی مسلمین و تعهد برادرانه نسبت به همه مسلمانان و حمایت بی دریغ از مستضعفان جهان

3- شناساندن قانون اساسی جمهوری اسلامی ایران و ایجاد روحیه پاسداری از استقلال همه جانبه

کشور و نفی هرگونه ستمگری و ستم‌کشی و سلطه‌گری و سلطه‌پذیری.

4- آموزش فنون و ورزشهای رزمی و پرورش روحیه سلحشوری به منظور تقویت بنیه دفاعی کشور

و حفظ کیان اسلام

5- ارتقاء بینش سیاسی در زمینه‌های مختلف جهت مشارکت آگاهانه در سرنوشت سیاسی کشور و

جهان اسلام

6- شناخت و شناساندن استعمار و استکبار جهانی و ضرورت مبارزه با آن

## ز- اهداف اقتصادی

1- شناخت و شناساندن ارزش و قداست کار و معاش حلال و پرورش روحیه مبارزه با بیکارگی و

بطالت

2- ایجاد آمادگی و توانائی به تناسب سن، جنس، استعداد و علاقه در جهت اشتغال مولد در

بخش‌های کشاورزی، صنعت و خدمات

- 3- ایجاد روحیه صرفه‌جویی، قناعت و پرهیز از اسراف و تبذیر و مصرف‌زدگی
- 4- ایجاد روحیه ایثار و انفاق و عمل به احکام اقتصادی اسلام
- 5- تربیت افراد متعهد و آگاه و ماهر بر اساس نیازهای کمی و کیفی بخشهای مختلف، با توجه به استعدادها و شرایط اقلیمی هر منطقه در جهت پیشرفت همه جانبه کشور
- 6- پرورش روحیه مبارزه با بهره‌کشی اقتصادی، احتکار، اجحاف، ربا و مشاغل خلاف مصالح جامعه اسلامی
- 7- احیاء و ترویج صنایع دستی و مستظرفه بومی و سنتی در جهت افزایش درآمد ملی و رفع بیکاری و وابستگی اقتصادی

## پیوست شماره 2: اهداف کلی آموزش و پرورش جمهوری اسلامی ایران، مصوب سال 1377 شورای عالی آموزش و پرورش

### هدف کلی

کمال انسان در نظام تعلیم و تربیت اسلامی رسیدن به قرب الهی است. این هدف غایی به اهداف زیر تقسیم می‌شود:

### الف- اهداف اعتقادی

- ایجاد زمینه لازم برای خودشناسی و خداشناسی و تقویت روحیه حقیقت‌جویی.
- تقویت ایمان و اعتقاد به مبانی اسلام و بسط بینش الهی براساس قرآن کریم و سنت پیامبر (ص) و ائمه معصومین (ع) با مراعات اصول 12 و 13 قانون اساسی در مورد پیروان مذاهب اسلامی و اقلیتهای دینی.
- پرورش روحیه پذیرش حاکمیت مطلق خداوند بر جهان و انسان و اعمال این حاکمیت در جامعه براساس اصل ولایت فقیه.

### ب - اهداف اخلاقی

- تزکیه و تهذیب نفس و رشد فضایل و مکارم اخلاقی بر اساس ایمان به خدا و تقوای اسلامی.
- پرورش روحیه‌ی تعبد الهی و التزام عملی به احکام و آداب اسلامی.
- پرورش روحیه‌ی اعتماد به نفس و استقلال شخصیت.
- تقویت احساس کرامت اخلاقی و برانگیختن عزت نفس.
- پرورش متعادل عواطف انسانی و همزیستی مسالمت آمیز.
- پرورش روحیه نظم و انضباط.
- پرورش روحیه مبارزه با بیکارگی، بطالت و مشاغل کاذب.

#### **ب- اهداف علمی آموزشی**

- تقویت روحیه تحقیق، تعقل و تفکر، بررسی و تعمق، نقد و ابتکار.
- پرورش روحیه‌ی تعلیم و تعلم و تربیت مستمر.
- شناخت، پرورش و هدایت استعدادهاى افراد در جهت اعتلای فرد و جامعه.
- شناخت اسرار جهان آفرینش و قوانین طبیعت به عنوان آیات الهی به منظور پیشبرد دانش و معرفت و تجارب بشری.

- ترویج زبان و خط فارسی به عنوان زبان و خط رسمی مشترک مردم ایران و آموزش زبان عربی به منظور آشنایی با قرآن و معارف اسلامی.

- توسعه علوم و فنون و مهارت‌های مورد نیاز فرد و جامعه.
- پرورش روحیه کتابخوانی و مطالعه.
- پرورش روحیه مشارکت و همکاری در فعالیت‌های گروهی.

#### **ت- اهداف فرهنگی - هنری**

- شناخت، پرورش و هدایت ذوق و استعدادهاى مختلف هنری و زیبایی شناسی.
- شناخت زیبایی‌های جهان آفرینش به عنوان مظاهر جمال الهی.
- شناخت هنر اسلامی و هنرهای ملی و جهانی مناسب.
- پرورش روحیه حفظ میراث فرهنگی، هنری و تاریخی.
- شناخت ادب فارسی به عنوان جلوه گاه ذوق هنر و مظهر وحدت ملی و اجتماعی کشور.
- شناخت فرهنگ و آداب و سنن مطلوب جامعه اسلامی ایران.
- تقویت روحیه احتراز از رسوم منحط و خرافی.
- شناخت تاریخ و فرهنگ و تمدن اسلام، ایران و جهان با تاکید بر فرهنگ معاصر.

#### **ث- اهداف اجتماعی**

- پرورش روحیه‌ی پاسداری از قداست و روابط خانواده بر پایه حقوق و اخلاق اسلامی.
- پرورش روحیه‌ی تحقق بخشیدن به قسط اسلامی و پاسداری از آن.
- پرورش روحیه‌ی برادری و تعاون اسلامی و همبستگی ملی و فرهنگی و تقویت آن.
- پرورش روحیه‌ی امر به معروف و نهی از منکر به عنوان وظیفه ای همگانی.
- پرورش روحیه‌ی احترام به قانون و التزام به رعایت آن.

- پرورش روحیهی نظم در روابط فردی و اجتماعی.
- پرورش روحیهی مسئولیت پذیری و مشارکت در فعالیتهای دینی، فرهنگی و اجتماعی.
- تقویت روحیهی تولی و تبری.
- تقویت روحیهی گذشت، فداکاری و ایثار در روابط اجتماعی.
- پرورش سعهی صدور و تحمل آرای دیگران در برخورد اندیشه‌ها.
- پرورش روحیهی احترام به شخصیت افراد و مراعات حقوق مادی و معنوی آنان.
- پرورش روحیهی مقاومت در برابر تبلیغات سوء.

### ج - اهداف زیستی

- تأمین سلامت جسمی و بهداشت روانی با فراهم ساختن شرایط مناسب.
- تقویت روحیهی رعایت بهداشت عمومی و حفظ محیط زیست.
- پرورش روحیهی توجه به تربیت بدنی به عنوان زمینه ای برای رشد معنوی انسان.

### چ - اهداف سیاسی

- ارتقای بینش سیاسی براساس اصل ولایت فقیه در زمینه‌های مختلف جهت مشارکت آگاهانه در سرنوشت سیاسی کشور.

- پرورش روحیهی اتحاد اسلامی بین مسلمانان و حمایت از حق طلبان، عدالت‌خواهان، مظلومان و مستضعفان جهان و تقویت روحیه مبارزه با مستکبران، استثمارگران و ستمکاران بر اساس ارزشهای اسلامی.
- پرورش روحیهی پاسداری از استقلال همه جانبه کشور و نفی هرگونه ستمگری و ستم‌کشی و سلطه‌گری و سلطه‌پذیری.

- پرورش روحیهی سلحشوری به منظور حفظ کیان اسلام و تقویت بنیه دفاعی کشور.
- تقویت بینش سیاسی نسبت به مسائل ایران و جهان، بخصوص ممالک اسلامی و ملل محروم.
- شناخت ترفندهای استعمار و استکبار جهانی و ضرورت مبارزه با آن.

### ح - اهداف اقتصادی

- توجه به اهمیت رشد اقتصادی به عنوان وسیله‌ای برای رسیدن به رشد توسعه اجتماعی.
- شناخت ارزش و قداست کار و معاش حلال.
- مهارت‌بخشی و ایجاد آمادگی و علاقه جهت اشتغال مولد در بخش‌های کشاورزی، صنعت و خدمات.
- ایجاد روحیهی ساده‌زیستی، قناعت و پرهیز از هرگونه اسراف و مصرف‌زدگی و تجمل‌گرایی.
- پرورش روحیهی انفاق و دستگیری از محرومان.
- تقویت روحیهی عمل به احکام اقتصادی اسلام.
- شناخت حرف و مشاغل مولد جهت افزایش درآمد ملی، رفع بیکاری و وابستگی اقتصادی.
- تقویت روحیهی مبارزه با بهره‌کشی اقتصادی و مشاغل خلاف مصالح جامعه اسلامی.
- شناخت منابع اقتصادی کشور و شیوه‌های صحیح استفاده از آنها و پرورش روحیهی حراست از اموال عمومی و ثروت ملی.

## پیوست شماره 3 : اهداف دوره های تحصیلی ، مصوب سال 1379 شورای عالی آموزش و پرورش

### اهداف دوره ابتدایی

در راستای رسالت و ماموریت آموزش و پرورش و جهت دهی به رشد همه جانبه دانش آموزان بر پایه تعالیم و دستورات دین مبین اسلام، اهداف دوره ابتدایی به شرح زیر تعیین می شود.

مدیران، برنامه ریزان و همه افرادی که در تعلیم و تربیت دانش آموزان نقشی بر عهده دارند، مکلفند در برنامه ریزی امور، سازماندهی فعالیتها و انجام وظایف مربوط بگونه ای اقدام نمایند که تا پایان دوره تحصیلی دستیابی دانش آموزان به اهداف تعیین شده ممکن باشد.

### اعتقادی

- 1- اصول دین را می داند و به آن معتقد است.
- 2- خداوند را دوست دارد و او را بهترین یاور و کمک می داند.
- 3- با زندگی انبیاء اولوالعزم به ویژه نبی اکرم (ص) و معصومین تا حدودی آشناست و آنان را دوست دارد.
- 4- با معنای معاد آشناست و می داند که انسان در کارهایی که انجام می دهد نزد خداوند پاسخگو است.

- 5- به اولیاء دین، بزرگان و شخصیت‌های اسلامی احترام می‌گذارد.
- 6- معنای تولی و تبری را می‌داند.
- 7- قرآن را از رو می‌خواند و با ترجمه برخی از سوره‌ها آشنایی داشته و از حفظ می‌خواند.
- 8- ترجمه بعضی از احادیث ساده را می‌داند.
- 9- نماز را به درستی می‌خواند و با احکام ضروری مربوط به نماز و روزه آشنا است.
- 10- نمازهای واجب را با رغبت می‌خواند. (برای دختران)
- 11- افراد محرم و نامحرم را تشخیص می‌دهد و احکام مربوط را رعایت می‌کند.
- 12- با مسائل مربوط به سن تکلیف و تقلید آشنا است و احکام رادرحد ضرورت میدانند و به آن عمل می‌کند. (برای دختران)
- 13- با حلال و حرام آشنا است و احکام مربوط را در حد ضرورت رعایت می‌کند.
- 14- معنای امر به معروف و نهی از منکر را می‌داند.
- 15- به مجاهدین در راه خدا و شهداء احترام می‌گذارد.
- 16- زمان‌ها و مکان‌های مقدس و مهم را می‌شناسد.
- 17- به حضور در مسجد علاقه نشان می‌دهد و آداب آن را می‌داند.

#### اخلاقی

- 1- راستگو و امین است.
- 2- مودب و مهربان است.
- 3- به عهد خود پای‌بند است.
- 4- مظاهر حیا و عفت در او آشکار است.
- 5- احترام به بزرگترها را وظیفه خود می‌داند و به نظرات آنها توجه می‌کند.
- 6- از والدین اطاعت می‌کند.
- 7- شجاع و صبور است.
- 8- تمیز است و پاکیزگی را دوست دارد.
- 9- تکالیف شخصی روزانه خود را شخصاً انجام می‌دهد.
- 10- برای رسیدن به موفقیت پشتکار دارد و تلاش می‌کند.
- 11- پوشش اسلامی را دوست دارد و آن را رعایت می‌کند.
- 12- اوقات فراغت خود را با فعالیت‌ها و بازی‌های مناسب پر می‌کند.
- 13- امیدوار و با نشاط است و از مواجهه با مشکلات نمی‌هراسد.
- 14- ظاهری آراسته دارد.
- 15- خطا و اشتباه دیگران را در مورد خود می‌بخشد.
- 16- برای رفتارهای خود با دیگران دلیل دارد.
- 17- در ارتباط با دیگران از کلمات محبت‌آمیز و دوستانه استفاده می‌کند.

- 18- برای انجام کارهای خود دوستانش را به زحمت نمی‌اندازد.
- 19- به همکلاسان و همسالان خود در انجام وظایف یادگیری کمک می‌کند.
- 20- در برابر رفتارهای ناپسند خود پوزش خواسته و رفتار خود را اصلاح می‌کند.
- 21- نظم و انضباط را در خانه، مدرسه و اجتماع رعایت می‌کند.

### علمی و آموزشی

- 1- نسبت به شناخت پدیده‌ها کنجکاو است.
- 2- در فکر کردن، شنیدن، گفتن و بیان مقصود، خواندن و نوشتن و حساب کردن مهارت کافی دارد.
- 3- با زبان فارسی آشنایی دارد و می‌تواند از کتاب و روزنامه استفاده کند.
- 4- به اهمیت و ارزش اطلاعات و اطلاع رسانی در زندگی آگاه است.
- 5- ارزش علم را در انجام درست کارها تا حدی می‌داند.
- 6- مهارت‌های اولیه برای زندگی در جامعه را کسب کرده است.
- 7- با نحوه یادگیری خود تا حدودی آشناست.
- 8- به مطالعه کتاب علاقه‌مند است.

### فرهنگی هنری

- 1- به زیبایی‌های طبیعت توجه دارد و هماهنگی آن را دوست دارد.
- 2- در زمینه‌های هنری از زیبایی در پدیده‌های طبیعی الگو می‌گیرد.
- 3- از مشاهده آثار هنری لذت می‌برد.
- 4- ذوق و خلاقیت هنری خود را انجام فعالیت‌های نشان می‌دهد.
- 5- سنت‌ها، پدیده‌ها و آثار موزون را دوست دارد.
- 6- با برخی از آثار معروف هنری آشنا است.
- 7- به خواندن اشعار و قصه‌های مناسب علاقه‌مند است.
- 8- برخی از آداب فرهنگی و اجتماعی اسلامی - ایرانی را می‌داند برای آنها ارزش قائل است.

### اجتماعی

- 1- وظایف خود را در مقابل خانواده، دوستان و همسایگان می‌داند.
- 2- اعضای خانواده خود را دوست می‌دارد و در انجام کارها به آنها کمک می‌کند.
- 3- به معلمین و اولیای مدرسه احترام می‌گذارد.
- 4- به حق خود قانع است و حقوق دیگران را رعایت می‌کند.
- 5- برای بدست آوردن حق خود از راه‌های درست تلاش می‌کند.
- 6- همکلاسی‌های خود را دوست دارد و به آنها کمک می‌کند.
- 7- همکاری با دیگران را دوست دارد.
- 8- در بازی‌ها و فعالیت‌های گروهی شرکت می‌کند.
- 9- مقررات مدرسه را می‌داند و به آنها عمل می‌کند.
- 10- به رعایت مقررات اجتماعی علاقه نشان می‌دهد.



- 11- به انجام وظایف و مسئولیت‌هایی که بر عهده او می‌گذارند، پای‌بند است.
- 12- نظرات اصلاحی دیگران را در مورد خود می‌پذیرد.
- 13- اشتباهات دیگران را با رعایت احترام به آنها تذکر می‌دهد.
- 14- در برابر خدمت دیگران قدرشناس است و از آنها تشکر می‌کند.
- 15- آداب سخن گفتن را رعایت می‌کند.
- 16- خدمت کردن به میهن و مردم خود را دوست دارد.

#### زیستی

- از حواس خود به خوبی محافظت و استفاده می‌کند.
- در نشستن و راه رفتن و استفاده از قوای بدنی به درستی عمل می‌کند.
- بهداشت فردی و اجتماعی را رعایت می‌کند.
- در حفظ محیط زیست کوشا است.
- با تمرین‌ها و بازی‌های مناسب، قابلیت‌های جسمی خویش را افزایش می‌دهد.
- نکات ایمنی را می‌داند و رعایت می‌کند.
- اهمیت مصونیت در برابر امراض را درک می‌کند.
- در حفظ سلامتی خود و دیگران تلاش می‌کند.

#### سیاسی

- 1- نظام جمهوری اسلامی ایران را می‌شناسد، به پرچم کشور احترام می‌گذارد و سرود ملی را از حفظ می‌خواند.
- 2- با زندگی بنیان‌گذار جمهوری اسلامی ایران آشنا است و از او به بزرگی یاد می‌کند.
- 3- اهمیت استقلال و آزادی را در پیشرفت جامعه درک می‌کند.
- 4- به حکومت دینی و ولایت فقیه علاقه‌مند است.
- 5- مسلمانان را دوست دارد و نسبت به امور آنان بی‌تفاوت نیست.
- 6- اقوام مختلف ایرانی را می‌شناسد و با آنان احساس همبستگی می‌کند.
- 7- افراد عدالتخواه و حق‌طلب را دوست دارد.
- 8- سران کفار و مشرکین صدر اسلام را می‌شناسد و با اعمال آنها نسبت به پیامبر و مسلمین آشنا است.
- 9- سران کفار و مشرکین معاند با اسلام را در زمان حاضر می‌شناسد.
- 10- با مفهوم وحدت و امنیت ملی آشنا است.

#### اقتصادی

- 1- کار کردن را دوست دارد و به افرادی که کارهای مفید دارند احترام می‌گذارد.
- 2- وسایل خود را تمیز و سالم نگاه می‌دارد.
- 3- تن‌پروری، بیکاری و راحت‌طلبی را از عوامل شکست فرد و جامعه می‌داند.
- 4- در حفظ اموال عمومی به عنوان ثروت ملی می‌کوشد و در استفاده از آنها درست عمل می‌کند.
- 5- مالکیت خود و دیگران را تمیز می‌دهد و به مالکیت دیگران احترام می‌گذارد.
- 6- مشاغل و حرف موجود در محیط زندگی خود را می‌شناسد.

7- به استفاده از تولیدات داخلی علاقه‌مند است.

### اهداف دوره راهنمایی تحصیلی

در راستای رسالت و مأموریت آموزش و پرورش و جهت دهی به رشد همه جانبه دانش آموزان بر پایه تعالیم و دستورات دین مبین اسلام، اهداف دوره راهنمایی تحصیلی به شرح زیر تعیین می‌شود.

مدیران، برنامه ریزان و همه افرادی که در تعلیم و تربیت دانش آموزان نقشی بر عهده دارند، مکلفند در برنامه‌ریزی امور، سازماندهی فعالیتها و انجام وظایف مربوط بگونه ای اقدام نمایند که تا پایان دوره تحصیلی دستیابی دانش آموزان به اهداف تعیین شده ممکن باشد.

### اعتقادی

- 1- اصول دین را باور دارد و بر مبنای آن عمل می‌کند.
- 2- خدا را به دلیل ربوبیت شایسته اطاعت می‌داند.
- 3- با انبیاء و ائمه معصومین (ع) آشنایی دارد و به مطالعه زندگی آنها علاقه نشان می‌دهد.
- 4- با ولایت فقیه آشنایی دارد و رابطه آن را با امامت می‌داند.
- 5- به رعایت تولی و تبری توجه دارد.
- 6- با اولیاء دین، بزرگان و شخصیت‌های اسلامی آشنایی دارد و به مطالعه زندگی آنها علاقه نشان می‌دهد.
- 7- به قیامت و حساب در آن روز را باور دارد و خود را در رابطه با اعمالش در نزد خداوند مسئول می‌داند.
- 8- نماز را مهمترین راه ارتباط با خدا می‌داند و به خواندن نمازهای پنج گانه عادت کرده است.
- 9- قرآن را صحیح قرائت می‌کند و با برخی از قصص آن آشناست.
- 10- با تاریخ صدر اسلام آشنا است و به آن علاقه نشان می‌دهد.
- 11- فروع دین را می‌داند.
- 12- می‌تواند از رساله عملیه خاص سنین خود استفاده کند.
- 13- احکام تقلید را می‌داند و مرجعی برای خود انتخاب کرده است.
- 14- احکام مربوط به محرم و نامحرم را رعایت می‌کند.
- 15- به انجام امر به معروف و نهی از منکر علاقه نشان می‌دهد.
- 16- معنای جهاد و شهادت را می‌داند و به حضور در صحنه‌های دفاع از دین علاقه نشان می‌دهد.
- 17- زمان‌ها و مکانهای مقدس را می‌شناسد و به وظیفه خود در مقابل آنها عمل می‌کند.
- 18- در مسجد با رغبت حضور می‌یابد و در برنامه‌های عبادی، فرهنگی و اجتماعی آن شرکت فعالانه دارد.

### اخلاقی

- 1- راستگو، امانت دار و راز نگهدار است.
- 2- به ارزشهای اخلاقی علاقه نشان می‌دهد.
- 3- به ارزشها و تواناییهای خود آگاه است و سعی در پرورش آنها دارد.
- 4- دختری عقیف و با حیاء و پسری شجاع و غیور است.
- 5- اطاعت از والدین را وظیفه می‌داند.

- 6- برای انجام کارهای خود شخصاً اقدام می‌کند و خود را از مشورت دیگران بی‌نیاز نمی‌داند.
- 7- موفقیت دیگران را ارج می‌نهد و خود نیز برای رسیدن به موفقیت تلاش می‌کند.
- 8- به دیگران کمک می‌کند و در رفع ضعفهای آنها می‌کوشد.
- 9- از لباسهای مناسب اسلامی ایرانی استفاده می‌کند.
- 10- اوقات فراغت خود را با فعالیتهای مناسب پر می‌کند.
- 11- وضع ظاهری خود را با توجه به موازین دینی و اجتماع مرتب می‌کند.
- 12- توانایی عفو کردن دیگران در او بوجود آمده است.
- 13- با دقت در اعمال خود نسبت به دیگران زمینه اشتباه و خطای آنها را در مورد خود از بین می‌برد.
- 14- رعایت احترام دیگران را در صحبت با آنها لازم می‌داند و با جملات احترام آمیز سخن می‌گوید.
- 15- کاری از دیگران خواستن را مگر در صورت ناچاری امری ناپسند می‌داند.
- 16- به پیشرفت کشور خود و هموطنانش اهمیت می‌دهد و یکپارچگی ملی را با ارزش می‌داند.
- 17- استفاده از تجربه بزرگترها را برای پیشرفت خود و دیگران لازم می‌داند.
- 18- قبل از عمل فکر می‌کند.
- 19- به انتقاد از خود و دیگران اهمیت می‌دهد.
- 20- خوب را از بد تشخیص می‌دهد و گرایش به خوبی دارد.
- 21- رفتاری متعادل دارد و سعی می‌کند بر احساسات خود تسلط یابد.
- 22- به رعایت نظم و انضباط عادت کرده است.
- 23- رعایت قانون را برای حفظ حقوق همه لازم می‌داند.

### علمی و آموزشی

- 1- نسبت به پدیده‌های علمی، محیطی و تجربی حساس است و ارتباط آنها را درک می‌کند.
- 2- اطلاعات لازم را در حوزه‌های علوم طبیعی، انسانی و اجتماعی کسب کرده و به نقش علوم و کاربرد آنها در پیشرفت جامعه آگاه است.
- 3- با زبان و ادب فارسی مانوس است و در کاربرد مهارتهای زبانی و استفاده از متون ساده ادبی توانایی دارد.
- 4- مهارت‌های پایه را در ریاضیات می‌داند و با نقش و کاربرد آن در زندگی و پیشرفت سایر علوم آشنا است.
- 5- با زبان عربی برای فهم بهتر قرآن و احادیث و ادعیه و ادبیات فارسی تا حدودی آشنا است.
- 6- با یک زبان خارجه در حد توانایی مکالمه ساده و روزمره آشنایی دارد.
- 7- می‌تواند از رسانه‌های ارتباطی برای کسب اطلاعات استفاده کند.
- 8- جامعه خود و مشاغل آن را تا حدی می‌شناسد و برای زندگی در جامعه مهارت کافی دارد.
- 9- نسبت به کاربرد علم در بهبود روشهای انجام کار آگاه است.
- 10- روحیه علمی، قدرت استدلال و تفکر انتقادی و خلاق دارد.
- 11- نحوه یادگیری خود را می‌فهمد.

- 12- شیوه صحیح مطالعه و تحقیق را می‌داند.
- 13- به تفکر و مباحثه علاقه‌مند است و با روش تحقیق آشنایی عملی دارد.

### فرهنگی هنری

- 1- با استعدادهای خود آشنا است و سعی در پرورش آنها دارد.
- 2- ابعاد زیبایی را در مخلوقات الهی توصیف می‌کند.
- 3- از مشاهده و بررسی آثار هنری لذت می‌برد.
- 4- با استعدادهای هنری خود آشنا است و سعی در پرورش آنها دارد.
- 5- از تجارب و دستاوردهای فرهنگی دیگران استفاده می‌کند و از تقلید کورکورانه اجتناب می‌ورزد.
- 6- با برخی از هنرهای اسلامی و ایرانی آشنا است.
- 7- به مطالعه متون ادبی و فرهنگی علاقه‌مند است.
- 8- با فرهنگ و آداب و سنن مطلوب جامعه آشنا است و نسبت به آنها احساس تعهد می‌کند.
- 9- آثار هنری و فرهنگی را با توجه به تاثیرات آنها در رشد انسان بررسی می‌کند.

### اجتماعی

- 1- وظایف خود را در مقابل خانواده، دوستان و همسایگان رعایت می‌کند.
- 2- نظرات اصلاحی دیگران را در مورد خود جویا می‌شود و از آنها استفاده می‌کند.
- 3- برای گرفتن حق خود و دیگران تلاش می‌کند.
- 4- در انجام کارها از دیگران کمک می‌گیرد و به دیگران نیز کمک می‌کند.
- 5- در کارهای گروهی و اجتماعی شرکت می‌کند و به اهمیت نقش رهبری و وظایف اعضا واقف است.
- 6- برای کسب موفقیت تلاش می‌کند و از موفقیت‌های دیگران نیز شاد می‌شود.
- 7- به اهمیت قانون واقف است و رعایت آن را مفید و ضروری می‌داند.
- 8- به وظایف و مسئولیت‌های خود آگاه و نسبت به انجام آنها پای‌بند است.
- 9- به کسانی که مسئولیت خود را انجام نمی‌دهند با شیوه مناسب تذکر می‌دهد.
- 10- موفقیت‌های جامعه خود را در صحنه‌های بین‌المللی ارج می‌نهد.
- 11- با معنی ایثار آشنا است و در موقع لزوم از خود گذشتگی نشان می‌دهد.
- 12- در برابر خدمت دیگران قدرشناس است و از آنها تشکر می‌کند.
- 13- نقش زن و مرد را در خانواده و اجتماع می‌داند.
- 14- خدمت کردن به مردم و میهن را وظیفه می‌داند.

### زیستی

- 1- کارکرد و وظایف اعضای بدن را می‌شناسد و تناسب آنها را حفظ می‌کند.
- 2- با بهداشت فردی، اجتماعی آشنا است و آن را رعایت می‌کند.
- 3- در حفظ و احیای محیط زیست کوشش می‌کند.
- 4- برای حفظ سلامتی خود ورزش می‌کند و در رشته ورزشی مورد علاقه خود دارای مهارت نسبی است.
- 5- با کمک‌های اولیه آشنایی دارد و می‌تواند از آنها در مواقع لزوم استفاده کند.

- 6- برخی از بیماری‌ها و عوامل بیماری‌زا را می‌شناسد و راههای پیشگیری از آنها را می‌داند.
- 7- نقش تغذیه را در حفظ سلامت بدن می‌داند و با تغذیه مناسب سلامتی خود را حفظ می‌کند.

#### سیاسی

- 1- سلسله مراتب حاکمیت در نظام جمهوری اسلامی را می‌داند.
- 2- تفاوت حکومت دینی مبتنی بر ولایت فقیه را با سایر حکومت‌ها می‌داند.
- 3- با تاریخ سیاسی ایران معاصر و مبارزات سیاسی بنیانگذار جمهوری اسلامی آشنایی دارد.
- 4- نسبت به سرنوشت مسلمانان جهان حساس است.
- 5- راه‌های حفظ استقلال، آزادی و عدم وابستگی را می‌شناسد.
- 6- با فعالیت‌های سیاسی و شیوه مبارزه پیامبران و ائمه معصومین (ع) در دفاع از حق، آشنا است.
- 7- دارای روحیه سلحشوری و دفاع از کیان کشور اسلامی است.
- 8- با انتخابات و نقش آرای عمومی در جامعه آشنا است.
- 9- در مواجهه با تبلیغات دشمنان میهن اسلامی از خود هوشیاری نشان می‌دهد.
- 10- اهمیت وحدت و امنیت ملی را درک می‌کند.
- 11- نقش مردم و دین را در حکومت می‌داند.

#### اقتصادی

- 1- ارزش کار را برای بهبود وضعیت فردی و اجتماعی می‌داند.
- 2- در حفظ وسایل خود می‌کوشد و با ترمیم آنها حداکثر استفاده را از آنها می‌کند.
- 3- اهمیت آمادگی برای کار بیشتر و پرهیز از راحت طلبی را در پیشرفت اقتصادی جامعه می‌داند.
- 4- نسبت به حفظ و توسعه منابع اقتصادی ملی و منطقه ای خود حساس است.
- 5- مالکیت دیگران را محترم می‌شمارد و نسبت به رعایت آن حساس است.
- 6- به نقش مشاغل و حرف در زندگی فردی و اجتماعی آگاه است.
- 7- منابع اقتصادی کشور و محیط زندگی خود را می‌شناسد و نقش آن را در رفاه عمومی می‌داند.
- 8- احکام اقتصادی اسلام را می‌داند و در حد وظیفه به آنها پای‌بند است.
- 9- برای حمایت از تولیدات داخلی استفاده از آنها را بر کالاهای مشابه خارجی ترجیح می‌دهد.
- 10- به مشارکت در فعالیت‌های اقتصادی علاقه‌مند است.

#### اهداف دوره متوسطه

در راستای رسالت و مأموریت آموزش و پرورش و جهت دهی به رشد همه جانبه دانش آموزان بر پایه تعالیم و دستورات دین مبین اسلام، اهداف دوره متوسطه به شرح زیر تعیین می‌شود.

مدیران، برنامه ریزان و همه افرادی که در تعلیم و تربیت دانش آموزان نقشی بر عهده دارند، مکلفند در برنامه‌ریزی امور، سازماندهی فعالیتها و انجام وظایف مربوط به گونه ای اقدام نمایند که تا پایان دوره تحصیلی دستیابی دانش آموزان به اهداف تعیین شده ممکن باشد.

#### اعتقادی

- 1- به اصول اعتقادی و مبانی دینی و احکام اسلامی پای‌بند است.
- 2- با سیر تکاملی ادیان آشنا است و از اصول اعتقادی خود با استدلال دفاع می‌کند.
- 3- در کارها با اتکال به خداوند و با اعتماد به او عمل می‌کند.
- 4- با زندگی انبیاء و ائمه معصومین (ع) آشنا است و رفتار آنان را الگو قرار می‌دهد.
- 5- با فلسفه تولی و تبری آشنایی دارد و نسبت به رعایت آن از خود حساسیت نشان می‌دهد.
- 6- حاکمیت ولایت فقیه را یک اصل قطعی اسلام می‌داند و قدرت تبیین و استدلال در مورد آن را دارد.
- 7- با زندگی اولیاء دین، بزرگان و شخصیت‌های اسلامی آشنا است و از تجارب آنها در زندگی خود بهره می‌جوید.
- 8- نماز را ستون دین دانسته و نماز را اول وقت می‌خواند.
- 9- تا آنجا که ممکن است قرآن تلاوت می‌کند و با مفاهیم و تفاسیر برخی آیات آشنا است.
- 10- از رساله عملیه استفاده می‌کند.
- 11- برای زندگی دنیوی و اخروی خود برنامه‌ریزی می‌کند.
- 12- انجام آگاهانه تکلیف در برابر خداوند را وظیفه می‌داند.
- 13- امر به معروف و ناهی از منکر است.
- 14- روحیه جهادگری دارد و شهادت را سعادت می‌داند.
- 15- به انجام مستحبات رغبت نشان می‌دهد و از مکروه پرهیز می‌کند.
- 16- حضور در مسجد و شرکت در محافل و مراسم مذهبی و اجتماعی را وظیفه دینی می‌داند.

#### اخلاقی

- 1- از عوامل گناه و لغزش دوری می‌جوید.
- 2- ارزش‌ها و ضدارزش‌ها را تشخیص می‌دهد و به پاسداری از ارزش‌ها پای‌بند است.
- 3- از توانایی‌های خود به درستی استفاده می‌کند.
- 4- در رفتار و گفتار خود به رعایت حیا و عفت پای‌بند است.
- 5- اطاعت از والدین را وظیفه خود می‌داند و دیگران را نیز به اطاعت از آنها تشویق می‌کند.
- 6- برای انجام کارهای خود برنامه‌ریزی می‌کند.
- 7- انجام کار خیر را در راه خدا عبادت می‌شمارد.
- 8- افکار و اعمال ناپسند را در شأن خود نمی‌داند و از انجام آن خودداری می‌کند.
- 9- از لباسهای مناسب اسلامی و ایرانی استفاده می‌کند.
- 10- با دوراندیشی آینده بهتری می‌سازد.
- 11- موازین دین و اجتماع را در آراستگی ظاهری رعایت می‌کند و نسبت به ترویج آن اهتمام دارد.
- 12- دیگران را با توانایی‌هایشان می‌شناسد و عیب‌جویی را یک ضد ارزش می‌داند.
- 13- انتقاد پذیری و نقد توأم با حسن نیت را با اهمیت و زمینه پیشرفت می‌داند.
- 14- کمک به دیگران را بر کمک خواستن از آنها ترجیح می‌دهد و در ترویج روحیه اقدام شخصی می‌کوشد.
- 15- برای پیشرفت کشور و راحتی هموطنانش تلاش می‌کند و آسایش و امنیت مردم را نتیجه وحدت و یکپارچگی می‌داند.

- 16- رفتار و اعمال خود را بر پایه عقل و فکر ارزشیابی و انتخاب می‌کند.
- 17- رفتاری متعادل دارد و به احساسات خود مسلط است.
- 18- قوانین و مقررات را رعایت می‌کند و در ترویج آن می‌کوشد.

### علمی و آموزشی

- 1- پدیده‌های ساده علمی، تجربی و محیطی و ارتباط آنها را درک می‌کند.
- 2- در حوزه‌های علوم طبیعی، اجتماعی و انسانی اطلاعات کافی دارد و می‌تواند در زندگی از آنها استفاده کند.
- 3- کتاب‌های نوشته شده به زبان فارسی را روان می‌خواند و به این زبان خوب تکلم می‌کند.
- 4- آیین نگارش فارسی را می‌داند و می‌تواند به این زبان، نامه، گزارش و مقاله بنویسد.
- 5- در استفاده از ریاضیات برای حل مسائل خود و جامعه مهارت دارد.
- 6- زبان عربی را در سطح درک معنی برخی از سوره قرآن و احادیث و اذکار نماز و دعاهای متداول می‌داند و از دانش خود در زبان عربی برای فهم بهتر متون ادب فارسی استفاده می‌کند.
- 7- با حداقل یک زبان خارجه در حد توانایی ارتباط با دیگران آشنایی دارد.
- 8- ارزش اطلاعات همه جانبه و صحیح را می‌داند و در استفاده از ابزارهای جدید ارتباطی مهارت دارد.
- 9- برای زندگی و کار در جامعه و تحصیل در دوره‌های بالاتر مهارت‌های لازم را دارد.
- 10- با اعتقاد به تاثیر علم در انجام درست کارهای فن آوری مناسب را به خدمت می‌گیرد.
- 11- با توجه به توانایی‌های خود و نیاز جامعه می‌تواند انتخاب شغل نماید.
- 12- جریان یادگیری خود را هدایت می‌کند.
- 13- به تفکر و مباحثه علاقه‌مند است و با روش تحقیق آشنایی عملی دارد.

### فرهنگی هنری

- 1- برای فراگیری هنر مورد علاقه خود، تلاش می‌کند.
- 2- دستاوردهای فرهنگی هنری جامعه ایرانی را جزیی از هویت ملی خویش می‌داند.
- 3- جنبه‌هایی از هنر مورد علاقه خود را در انجام فعالیت‌ها به کار می‌بندد و زیباترین لحظه‌ها و پدیده‌ها را به کمک هنر ثبت می‌کند.
- 4- به شناخت خصوصیات برجسته هنری و فرهنگی ملل علاقه‌مند است و در نقد آنها از تجارب و دستاوردهای فرهنگی کشور خود و دیگر کشورها استفاده می‌کند.
- 5- با مفاخر فرهنگ و هنر آشنا است و از آنها استفاده می‌کند.
- 6- به مطالعه تاریخ و فرهنگ و تمدن اسلام، ایران و جهان علاقه‌مند است.
- 7- به زبان و لهجه بومی و محلی خود علاقه‌مند است.
- 8- آثار هنری و فرهنگی را ارزیابی و فرهنگ و هنر اصیل را تشخیص می‌دهد.
- 9- به نقش مهم زبان فارسی در ایجاد ارتباط و وحدت فکری و فرهنگی ایرانیان واقف و با آثار برجسته ادب فارسی مانوس است.

### اجتماعی

- 1- برای تقویت ارتباطات عاطفی و اجتماعی اعضای خانواده، همسایگان و دوستان تلاش می‌کند.
- 2- با ارزش صله ارحام آشنا است و خانواده را به انجام آن تشویق می‌کند.
- 3- اهمیت تشکیل خانواده را می‌داند و با ویژگی‌های خانواده متعادل آشنا است.
- 4- خداوند را منشاء حق و عدالت می‌داند و در برقراری حق و عدالت تلاش می‌کند.
- 5- برای حفظ و توسعه یکپارچگی در اجتماع، تلاش می‌کند.
- 6- نسبت به دیگران خیرخواه است و آنان را از انجام کارهای نادرست نهی می‌کند.
- 7- مصالح جامعه را بر مصالح فردی ترجیح می‌دهد و قانون را برتر از تمایلات فردی و گروهی می‌داند و آن را رعایت می‌کند.
- 8- به رعایت حقوق دیگران پای‌بند است.
- 9- در فعالیت‌های اجتماعی آگاهانه و با علاقه مندی شرکت می‌کند.
- 10- مسئولیت‌های افراد را در اجتماع درک می‌کند و نسبت به آنها از خود رفتار مناسب نشان می‌دهد.
- 11- در ارتباط با نظرات و عقاید دیگران با سعه صدر برخورد می‌کند.
- 12- با برنامه‌های توسعه آشنا است و برای تحقق اهداف آن می‌کوشد.
- 13- ایثار را ارزش می‌داند و هر زمان مصالح جامعه اسلامی اقتضا کند از خودگذشتگی نشان می‌دهد.
- 14- در راه خدمت به میهن و مردم داوطلب بوده و از خودگذشتگی نشان می‌دهد.

#### زیستی

- 1- کارکرد و وظایف اعضای بدن را می‌شناسد و با انجام فعالیت‌های ورزشی، سلامت و تناسب آنها را حفظ می‌کند.
- 2- با بهداشت فردی و اجتماعی و روانی و تاثیر آنها بر سلامت جامعه آشنا است و اصول آن را رعایت می‌کند.
- 3- در حفظ و احیای محیط زیست فعالانه مشارکت می‌کند.
- 4- برای ارتقاء سطح خود در رشته ورزشی مورد علاقه تلاش می‌کند.
- 5- با کمک‌های اولیه آشنایی دارد و در مواقع بروز حوادث می‌تواند به یاری آسیب دیدگان بشتابد.
- 6- علائم برخی از بیماری‌ها و راههای پیشگیری و درمان آنها را می‌داند.

#### سیاسی

- 1- مبانی حاکمیت در نظام جمهوری اسلامی ایران را می‌داند و به آن اعتقاد دارد.
- 2- نظام‌های حکومتی جهان را می‌شناسد و آن را نقد می‌کند.
- 3- آثار مثبت حکومت دینی و ولایت فقیه را در سعادت دنیا و آخرت می‌فهمد.
- 4- با جغرافیای سیاسی ایران و کشورهای اسلامی آشنا است و تفاوت‌های سیاسی، فرهنگی و اقتصادی آنها را می‌داند.
- 5- برای حفظ استقلال، آزادی و عدم وابستگی از خودگذشته و ثابت قدم است.
- 6- با قانون اساسی و اصول آن آشنا است.
- 7- روحیه سلحشوری دارد و برای حفظ کیان اسلام و ایران از خودگذشتگی نشان می‌دهد.



- 8- با شیوه‌های استعمار نوین آشنا است و راه‌های مقابله با آن را می‌داند.
- 9- شیوه‌های تبلیغی دشمنان را می‌شناسد و در مقابل آنها عکس‌العمل مناسب نشان می‌دهد.
- 10- حفظ وحدت و یکپارچگی جامعه را لازمه امنیت ملی می‌داند و برای تحقق آن تلاش می‌کند.
- 11- برای ایجاد زمینه‌های وحدت مسلمین و رهایی مستضعفین احساس مسئولیت می‌کند.
- 12- به انجام فعالیت‌های سیاسی به عنوان تکلیف دینی و ملی پای‌بند است و مسایل سیاسی را تحلیل می‌کند.
- 13- با معنای انتظار آشنا است و وظایف مسلمین را در زمان غیبت از لحاظ مبارزات سیاسی می‌داند.

#### اقتصادی

- 1- کار را عبادت می‌شمارد و از تن‌پروری و راحت‌طلبی دوری می‌جوید.
- 2- از وسایل خود به خوبی نگهداری می‌کند و از تجمل‌گرایی و مصرف‌زدگی دوری می‌جوید.
- 3- با عشق و علاقه، پیگیر و سخت‌کوش وظایف شغلی خود را به خوبی و درست انجام می‌دهد.
- 4- با منابع اقتصادی کشور، منطقه و جهان آشنایی دارد و برای توسعه آنها تلاش می‌کند.
- 5- حقوق مالکیت فردی و اجتماعی را می‌داند و رعایت می‌کند.
- 6- مشاغل مولد و مشروع جامعه خود را می‌شناسد و برای دستیابی به آنها تلاش می‌کند.
- 7- برای ارتقاء سطح اقتصادی خانواده تلاش می‌کند.
- 8- احکام اقتصادی اسلام را می‌داند و در حد وظیفه به آنها پای‌بند است.
- 9- راه‌های کسب و استمرار استقلال اقتصادی کشور را می‌داند.
- 10- منابع مادی و ثروتهای ملی را از آن خداوند و متعلق به همه نسل‌ها می‌داند.
- 11- در فعالیتهای اقتصادی از علم اقتصاد استفاده می‌کند.
- 12- برای تقویت استقلال اقتصادی کشور، استفاده از تولیدات داخلی را در مقایسه با کالاهای مشابه خارجی افتخار می‌داند و در ترویج آن می‌کوشد.
- 13- مشارکت در فعالیت‌های اقتصادی را وظیفه الهی، انسانی و ملی می‌داند.

**پیوست شماره 4 : اعلامیه 10 (Declaration of Ten) در خصوص ویژگی های انسان مطلوب در افق بیست ساله کشور**

**۱- سواد سیاسی**

ویژگی ها	مقوله
<ul style="list-style-type: none"> <li>• تلقی آزادی سیاسی به عنوان حق الهی</li> <li>• شناخت قانون اساسی و نظام اداره کشور</li> <li>• برخورداری از بینش و بیداری سیاسی</li> <li>• شناخت استکبار و استعمار جهانی</li> <li>• دارا بودن بینش عمیق در زمینه رهبری جامعه اسلامی</li> <li>• آگاهی از اندیشه و سیره سیاسی امام خمینی (ره)</li> <li>• آگاهی از ابزارها و شیوه های تهاجم فرهنگی</li> <li>• آگاهی از نظام ها و مسائل جاری بین المللی در عرصه سیاسی</li> <li>• آگاهی از اوضاع و احوال سیاسی جامعه</li> <li>• فهم مسائل سیاسی و نحوه مواجهه با آن</li> <li>• شناخت دیدگاه های احزاب عمده کشور</li> </ul>	<p>درک و فهم سیاسی</p>

<ul style="list-style-type: none"> <li>• دارا بودن تفکر بسیجی</li> <li>• تقویت روحیه ظلم ستیزی و دفاع از مظلومین</li> <li>• حمایت از آزادی بیان در اشکال مختلف (شفاهی، مکتوب، آثار هنری و ...)</li> <li>• اندیشه ورزی در زمینه صلح و تدوین راهکارهای دستیابی به آن</li> <li>• شناخت تهدیدها، فرصت ها و محدودیت های سیاسی و توان تجزیه و تحلیل شرایطی سیاسی آینده</li> <li>• توانایی نقد و بررسی ایده های سیاسی مطرح شده برای آینده</li> <li>• ایمان و باور به حاکمیت حکومت مهدی (ع) در آینده</li> <li>• توانایی مذاکره درباره خواسته های متعارض و دست یابی به راه حل قابل قبول</li> </ul>	<p>اندیشه ورزی سیاسی</p>
<ul style="list-style-type: none"> <li>• روحیه حفظ و دفاع از استقلال همه جانبه کشور</li> <li>• شناخت دشمنان داخلی و خارجی</li> <li>• توانایی مبارزه با ترفندهای استعمار و استکبار جهانی</li> <li>• آگاهی از مبانی و اصول امنیت عمومی و نظم اجتماعی</li> </ul>	<p>استقلال ملی</p>
<ul style="list-style-type: none"> <li>• احترام به دولت و حاکمیت ملی</li> <li>• عشق و علاقه به میهن و وطن پرستی</li> <li>• آشنایی با مؤلفه ها و عناصر هویت ملی و درونی سازی عمیق آنها</li> <li>• احترام به مظاهر سیاسی - اجتماعی کشور (پرچم، زبان، اسطوره ها، سرود ملی، جشن ها، مناسبت ها و ...)</li> <li>• افتخار به تاریخ، هویت و تمدن کشور</li> <li>• رعایت عزت، حکمت و مصلحت کشور</li> <li>• توان ارائه عکس العمل مناسب در برابر شرایط و عوامل سیاسی</li> <li>• مقاومت در مقابل تهاجم فرهنگی</li> </ul>	<p>عزت و اقدار ملی</p>
<ul style="list-style-type: none"> <li>• تلاش برای حفظ تمامیت ارضی کشور</li> <li>• حفظ و توسعه منابع ملی در مقابل سایر کشورها</li> <li>• آمادگی مبارزه و جان فشانی برای میهن</li> <li>• فرصت شناسی و استفاده بهینه از آن در راستای منافع ملی</li> <li>• هوشیاری نسبت به تحولات کشور و جهان</li> <li>• وفاداری به کشور</li> </ul>	<p>منافع ملی</p>
<ul style="list-style-type: none"> <li>• توجه و احترام به اصل مردم سالاری و برابری انسانها</li> <li>• صلح دوستی و وحدت طلبی</li> <li>• دادگری و علاقمندی به رعایت عدالت</li> <li>• تحمل تفاوت ها و حل تعارضات از طریق گفتگو و روشهای مسالمت جویانه</li> <li>• توانایی انجام مذاکره برای رسیده به وفاق</li> <li>• علاقمند به ایجاد پیوستگی بین مردم و حکومت</li> </ul>	<p>وحدت و تفاهم ملی</p>
<ul style="list-style-type: none"> <li>• طرد استعمار و کلیه مظاهر آن</li> </ul>	<p>دفاع و</p>

<p><b>مقاومت</b></p>	<ul style="list-style-type: none"> <li>• روحیه پاسداری و دفاع از کشور</li> <li>• آشنایی با فنون دفاع نظامی و غیرنظامی</li> <li>• علاقمندی و تلاش برای تقویت بنیه دفاعی کشور</li> <li>• دارا بودن روحیه سلحشوری</li> <li>• دارا بودن روحیه مقاومت در مقابل تبلیغات منفی</li> <li>• دفاع از یکپارچگی میهن در برابر اغتشاشات درونی</li> <li>• آگاهی از ملاحظات امنیتی و دفاعی</li> <li>• آمادگی دفاعی و توان دفاع از میهن در برابر متجاوزین خارجی</li> </ul>
<p><b>مشارکت سیاسی</b></p>	<ul style="list-style-type: none"> <li>• علاقمندی به مشارکت در سرنوشت سیاسی کشور در سطوح ملی و محلی (نظیر انتخابات، رفراندوم و ...)</li> <li>• تلاش برای تحکیم مردم سالاری در زندگی شهروندی</li> <li>• اشتیاق و علاقه به فعالیت و درک و فهم سیاسی</li> <li>• مشارکت در امور مربوط به حل تعارضات سیاسی</li> <li>• استفاده بهینه از آزادی های مشروع سیاسی</li> </ul>

## ۲- سواد اجتماعی

مقوله	ویژگی ها
<p><b>قانون گرای</b></p>	<ul style="list-style-type: none"> <li>• آشنایی با قوانین و مقررات اجتماعی</li> <li>• روحیه احترام به قانون و قانونمندی</li> <li>• رعایت حقوق دیگران و احترام به شخصیت آنها</li> <li>• آشنایی با حقوق و تکالیف فردی</li> <li>• اجتناب از ناهنجاری های اجتماعی (ناامنی، بزهکاری، مواد مخدر و ...)</li> <li>• پذیرش نظم اجتماعی</li> <li>• مشارکت در تدوین و ارزیابی مقررات به منظور افزایش تعهد جمعی</li> <li>• توانایی اقدام بر مبنای قواعد، کاربرد و بسط آنها</li> </ul>
<p><b>مسئولیت پذیری</b></p>	<ul style="list-style-type: none"> <li>• وظیفه شناسی و دارا بودن روحیه مسئولیت پذیری</li> <li>• دعوت به خیر، امر به معروف و نهی از منکر برای اصلاح اجتماعی</li> <li>• پذیرش تبعات رفتاری فردی و اجتماعی</li> <li>• آمادگی پذیرش و انجام مسئولیت های مختلف اجتماعی</li> <li>• احساس مسئولیت نسبت به آینده و نسل های بعدی</li> </ul>

<ul style="list-style-type: none"> <li>• تمایل و علاقه به تشکیل خانواده و دارا بودن مهارت هایی برای اداره آن</li> <li>• احترام و احسان به والدین، همسر، فرزندان و اقوام</li> <li>• آمادگی برای ایفای نقش جنسیتی (زن یا مرد بودن)</li> <li>• عامل بودن و مسئولیت پذیری</li> </ul>	
<ul style="list-style-type: none"> <li>• سعه صدر و تحمل آراء و اندیشه های مخالف</li> <li>• انعطاف پذیری در ارتباط با دیگران</li> <li>• انتقاد پذیری</li> <li>• رفق و مدارا</li> <li>• صلح طلب بودن و آمادگی برای دستیابی به توافق</li> <li>• خویشن داری</li> <li>• خشونت گریزی و اجتناب از کینه توزی</li> <li>• مقاوم بودن در مقابل القانات و تبلیغات</li> <li>• دارا بودن روحیه عفو و گذشت</li> </ul>	<p>بردباری و تحمل</p>
<ul style="list-style-type: none"> <li>• گرایش و حمایت از آزادی بیان</li> <li>• دارا بودن روحیه خدمت گذاری به مردم</li> <li>• توجه و تعهد عمیق به اصل مردم سالاری</li> <li>• آشنایی با مؤسسات و سازمان های اجتماعی</li> <li>• آگاهی از حوادث و رویدادهای جاری جامعه</li> <li>• آشنایی با رویه های حقوقی و قضایی</li> <li>• آشنایی از حقوق و مالکیت معنوی</li> <li>• آگاهی از انحرافات اجتماعی و نحوه اجتناب از آنها</li> <li>• توانایی تحلیل مسایل اجتماعی</li> <li>• گرایش به هنجار گرایی</li> </ul>	<p>درک و فهم اجتماعی</p>
<ul style="list-style-type: none"> <li>• پذیرش همیاری به عنوان اصل بنیادین فعالیت های اجتماعی</li> <li>• مشارکت در فعالیت های دینی، فرهنگی و اجتماعی</li> <li>• احساس وظیفه نسبت به سایر شهروندان</li> <li>• دارا بودن روحیه جهادگری و فداکاری و مشارکت در امور خیر</li> <li>• دارا بودن روحیه همکاری با دیگران و مشارکت در فعالیت جمعی</li> </ul>	<p>مشارکت اجتماعی</p>
<ul style="list-style-type: none"> <li>• دارا بودن قابلیت سازگاری فردی و اجتماعی</li> <li>• دارا بودن روحیه اخوت ایمانی و تعاون اسلامی</li> </ul>	<p>وفاق و همدلی</p>

<ul style="list-style-type: none"> <li>• فداکاری در روابط جمعی</li> <li>• اعتماد و وفاق در روابط اجتماعی</li> <li>• گرایش به گفتگو جهت دستیابی به توافق جمعی</li> <li>• احترام به گروه ها و اقوام مختلف و پذیرش کثرت در عین وحدت</li> <li>• محبت و مهرورزی و ایجا صمیمت با دیگران (مردم دوستی)</li> <li>• علاقمندی به آسایش و رفاه دیگران</li> </ul>	
<ul style="list-style-type: none"> <li>• تلاش برای ایجاد و دستیابی به فرصت برابر در زندگی</li> <li>• دادخواهی و عدالت طلبی و بهره گیری از موقعیت ها و منابع در جهت گسترش عدالت اجتماعی</li> <li>• رفتار با دیگران بر اساس قسط و عدل اسلامی</li> <li>• تلاش برای رفع زمینه های فقر و فساد و تبعیض</li> <li>• محبت و حمایت نسبت به حق طلبان</li> <li>• تساوی طلبی برای انسان ها از لحاظ جنس، نژاد، مذهب و پرهیز از تبعیض در کلیه اشکال و انواع آن</li> <li>• اجتناب از ظلم به دیگران</li> </ul>	<b>عدالت اجتماعی</b>
<ul style="list-style-type: none"> <li>• توانایی درک و تجزیه و تحلیل اهداف و ارزش های شخصی و اجتماعی</li> <li>• پایبندی به ارزش ها و برخورداری از اعتقادات راسخ و باورهای راهنما</li> <li>• توانایی درک و تحکیم پیوندهای اجتماعی</li> <li>• حرکت و تلاش در جهت احیای ارزش های اجتماعی</li> <li>• آمادگی گفتگو و بررسی باورها و ارزش های اساسی</li> <li>• توجه به اهمیت و جایگاه اساسی خانواده در جامعه</li> <li>• آگاهی از الگوی سالم زندگی اجتماعی و پیروی از آن</li> </ul>	<b>پاسداشت ارزش های اجتماعی</b>
<ul style="list-style-type: none"> <li>• توانایی بهره گیری از ابزارها و مهارت های ارتباطی (کلامی و غیر کلامی) برای برقراری ارتباط</li> <li>• تبادل نظر و مراوده مؤثر با دیگران</li> <li>• توان دوستیابی و حفظ آن</li> <li>• فروتنی و تواضع در برخورد با دیگران</li> <li>• توانایی در برقراری ارتباط بین سایرین</li> </ul>	<b>مهارت های ارتباطی</b>
<ul style="list-style-type: none"> <li>• اندیشیدن به مسائل و مشکلات موجود در عرصه اجتماعی</li> <li>• توانایی خلق و ایجاد تغییرات اجتماعی مطلوب</li> <li>• تمایل به ریسک منطقی، پذیرش شکست و درس گرفتن از اشتباهات و انتقادات</li> <li>• مثبت اندیشی</li> <li>• سازگاری با تغییر و تحولات اجتماعی</li> </ul>	<b>تحول گرایی اجتماعی</b>

<ul style="list-style-type: none"> <li>• آمادگی مواجهه با چالش های جدید جامعه</li> <li>• میل به تلاش، سخت کوشی و دارا بودن همت بلند و پشتکار</li> <li>• اعتقاد به موقتی بودن و آزمایشی بودن دانش و آگاهی ها</li> <li>• شاد بودن، شور و شوق به زندگی و ایجاد تحول در آن</li> </ul>	
---	--

### ۳- سواد فرهنگی - هنری

ویژگی ها	مقوله
<ul style="list-style-type: none"> <li>• شناخت تاریخ، فرهنگ و تمدن اسلام و ایران</li> <li>• آشنایی با دستاوردهای فرهنگی و مدنی کشورهای مختلف جهان</li> <li>• آشنایی با تعلقات فرهنگی، اجتماعی و ارزش ها و اسطوره های ملی</li> <li>• آشنایی با نقش و جایگاه هنر ملی و مذهبی در زندگی</li> <li>• حساسیت نسبت به مسایل فرهنگی - هنری جامعه</li> <li>• پرهیز از رسوم منحط و خرافی</li> <li>• شناخت فرهنگ، آداب و سنن مطلوب جامعه</li> </ul>	<p>درک و فهم فرهنگی</p>
<ul style="list-style-type: none"> <li>• آشنایی با آثار، دستاوردها و میراث فرهنگی ایران</li> <li>• احترام و باورمندی به ارزش میراث فرهنگی</li> <li>• علاقمندی به حفظ میراث هنری و تاریخی کشور</li> <li>• تلاش در جهت توسعه مفاهیم و نهادهای مربوط به هویت اسلامی و ایرانی</li> <li>• شناخت زبان و ادبی فارسی به عنوان مظهر هنر و وحدت ملی</li> <li>• پایبندی به ارزش های فرهنگی مورد قبول جامعه</li> <li>• آشنایی با آثار، دستاوردها و میراث فرهنگی ایران</li> </ul>	<p>حفظ و توسعه میراث فرهنگی</p>
<ul style="list-style-type: none"> <li>• قدردانی و درک ارزش وجود فرهنگ های مختلف</li> <li>• توجه و احترام به اقوام، مذاهب، نژادها و ملل دیگر</li> <li>• احترام به زبان و گویش های مختلف</li> </ul>	<p>وحدت و کثرت فرهنگی</p>

### 4- سواد معنوی (دینی و .....)

ویژگی ها	مقوله
<ul style="list-style-type: none"> <li>• پذیرش قرآن کریم و احکام آن و دستیابی به بینش الهی بر اساس آن</li> <li>• شناخت معارف دینی و مبانی اعتقادی</li> <li>• ایمان به خدای یکتا و اطاعت از او در تمام امور</li> <li>• ایمان به وحی و نقش آن در هدایت و کمال انسان</li> </ul>	<p>ایمان و باورهای دینی</p>

<ul style="list-style-type: none"> <li>• ایمان به معاد و نقش آن در زندگی</li> <li>• ایمان به عدل خدا و خلقت و تشریح</li> <li>• ایمان به امامت و راهبری مستمر</li> <li>• روحیه التزام و تعهد به فرائض و آداب و احکام اسلامی (شریعت مداری)</li> <li>• آشنایی با سنت و سیره معصومین و اولیاء دین و برقراری ارتباط معنوی با آن</li> <li>• امیدوار به ظهور و معتقد به فرهنگ انتظار</li> <li>• روحیه جهاد و مبارزه با کفر و شرک و مظاهر آن</li> <li>• تلاش برای ترویج و گسترش اعتقادات دینی</li> <li>• ارزش گذاری و درک جایگاه مسجد در ارتقای ایمان مذهبی</li> <li>• آشنایی با ولایت فقیه و التزام به اندیشه های حضرت امام (ره)</li> <li>• آشنایی با فرهنگ شهادت</li> </ul>	
<ul style="list-style-type: none"> <li>• دارا بودن فضایل و مکارم اخلاقی بر اساس ایمان و تقوی</li> <li>• مبارزه با مظاهر فساد اخلاقی</li> <li>• تزکیه نفس</li> <li>• تواضع و فروتنی</li> <li>• کمک به ترویج و گسترش مکارم اخلاقی</li> <li>• صبر و پایداری در امور</li> <li>• درستکاری</li> <li>• نظم و وقت شناسی</li> <li>• شکرگزاری</li> <li>• صداقت و راستگویی</li> <li>• میانه روی و اعتدال</li> <li>• پرهیزکاری</li> <li>• دارا بودن وحدت شخصیت</li> <li>• امانت داری</li> <li>• ایثار و گذشا</li> <li>• رازداری</li> <li>• عفت و حیاء</li> <li>• انصاف</li> <li>• نیکوکاری</li> </ul>	<p>تعالی اخلاقی</p>
<ul style="list-style-type: none"> <li>• آگاهی از توانمندی ها و ظرفیت ها و ضعف های خویشتن</li> <li>• تلاش مداوم برای رشد و شکوفایی شخصی در ابعاد مختلف عقلانی، جسمانی، عاطفی - اجتماعی و معنوی</li> <li>• خودانتقادی (بررسی نقادانه رفتار خویشتن)</li> <li>• خودانگیختگی</li> </ul>	<p>خودشناسی</p>



<ul style="list-style-type: none"> <li>• حقیقت خواهی</li> <li>• آمادگی برای جهاد و تلاش در راه خدا</li> </ul>	
<ul style="list-style-type: none"> <li>• کرامت و ارزش قائل شدن برای انسان</li> <li>• احساس کرامت اخلاقی و عزت نفس در خود</li> <li>• بزرگ منشی</li> <li>• احترام گذاردن به جنس مخالف</li> <li>• تلاش برای از بین بردن حرص و آزمندی</li> <li>• توانایی بیان و ابراز خویش</li> <li>• اعتماد به نفس و خودباوری</li> <li>• آزادی، فتوت و جوانمردی</li> <li>• استقلال شخصیت</li> <li>• توکل به خدا و راضی به قضا و قدر الهی</li> </ul>	<p>کرامت و عزت نفس</p>
<ul style="list-style-type: none"> <li>• تسلط بر خود (خودکنترلی)</li> <li>• حفظ تعادل و توازن در رفتار و گفتار</li> <li>• دوری از خشونت</li> <li>• صبور</li> <li>• خویشن دار</li> <li>• مهربان و صمیمی</li> <li>• مؤدب</li> <li>• خوشبین و امیدوار</li> <li>• شجاع</li> <li>• محتاط و حزم اندیش در امور</li> <li>• پرهیز از عصبانیت</li> <li>• خونسرد و آرام</li> <li>• واقعیت گرا</li> <li>• گشاده رو و خوش خلق</li> <li>• پرهیز از حسدورزی</li> </ul>	<p>تعدیل عواطف</p>

۵- سواد علمی

ویژگی ها	مقوله
	<ul style="list-style-type: none"> <li>• روحیه تولید و سازندگی علمی</li> <li>• روحیه تفکر، تعقل و تجزیه و تحلیل منطقی</li> <li>• علم گرایی و پایبندی به روش علمی در امور</li> <li>• توانایی یادگیری مستقل و فعال و پژوهشگرانه</li> </ul>

<ul style="list-style-type: none"> <li>• داشتن میل به دانایی</li> <li>• کسب راهبردهای یادگیری مستقل</li> </ul>	
<ul style="list-style-type: none"> <li>• تسلط بر مهارت های بنیادی (خواندن، نوشتن، حساب کردن و حل مسأله)</li> <li>• تلاش برای یادگیری و یاددهی علوم و فناوری مفید و دانش روز</li> <li>• شناخت اسرار جهان و قوانین طبیعت</li> <li>• کسب آگاهی در عرصه های فرهنگی و اعتقادی</li> <li>• توانایی ساخت فعالانه دانش</li> <li>• کسب قابلیت تندخوانی جهت دریافت و پردازش صحیح</li> </ul>	<p>دانش های پایه و عمومی</p>
<ul style="list-style-type: none"> <li>• دارا بودن روحیه بررسی و جستجو</li> <li>• کسب و حفظ روحیه پرسشگری</li> <li>• علاقمند به فعالیت های پژوهشی</li> <li>• کسب مهارت ها و رویکردهای مختلف حل مسأله</li> <li>• توانایی ریسک کردن و در نظر گرفتن احتمالات</li> <li>• آزمایشگری و استفاده از فرایند علمی در امور</li> <li>• تفکر هوشمندانه و تردید منطقی</li> </ul>	<p>کنجکاوی و پرسشگری</p>
<ul style="list-style-type: none"> <li>• تقویت روحیه نقادی و ابتکار</li> <li>• کسب مهارت های لازم برای ارزشیابی نقادانه</li> <li>• توان بررسی و نقد علمی آثار، افکار و ایده های مطرح شده از زوایای مختلف</li> </ul>	<p>تفکر انتقادی</p>
<ul style="list-style-type: none"> <li>• دارا بودن روحیه ابتکار و نوآوری</li> <li>• تلاش برای شکوفاسازی خلاقیت های فردی</li> <li>• دارا بودن قدرت تخیل و بکارگیری تصورات برای خبق چیزها</li> <li>• توانایی به چالش کشیدن مفروضات و الگوهای جاری</li> <li>• توانایی ترکیب، تلفیق، اختراع و ابداع</li> <li>• توانایی نشان دادن تفکر واگرا</li> <li>• خوش فکر بودن</li> </ul>	<p>خلاقیت</p>
<ul style="list-style-type: none"> <li>• خودکنترلی و توان اداره و مدیریت امور شخصی</li> <li>• روحیه آموختن مستقلانه، خودآموزی و پژوهش</li> <li>• یادگیری و کاربرد مهارت های تصمیم گیری</li> <li>• دارا بودن خودپنداره مثبت</li> <li>• دارای ابتکار عمل و تدبیر در زندگی</li> </ul>	<p>خودفرمانی</p>

<ul style="list-style-type: none"> <li>• توانایی تجزیه و تحلیل و تصحیح اهداف و ارزش های شخصی</li> <li>• مدیریت بر زمان، منابع، فعالیت ها و تلاش های شخصی</li> <li>• دارا بودن روحیه برنامه ریزی و پیش بینی و توان درک چشم اندازهای آینده در عرصه های مختلف</li> <li>• دوراندیشی و پیش بینی پیامدها قبل از تحقق آنها</li> <li>• توان برنامه ریزی و اجرای هوشمندانه برنامه ها برای کسب نتیجه مطلوب</li> <li>• توانایی سازگاری با تغییرات سریع و رویدادهای غیرمنتظره</li> <li>• داشتن برداشتی روشن و مثبت از آینده مطلوب</li> </ul>	
<ul style="list-style-type: none"> <li>• تسلط بر زبان و ادبیات فارسی</li> <li>• تسلط بر حداقل دو زبان زنده دنیا</li> <li>• یادگیری و تکمیل توانایی های کلامی</li> </ul>	<p>درک و فهم زبان و ادبیات</p>
<ul style="list-style-type: none"> <li>• تکمیل سواد پایه در جهت استفاده از منابع مکتوب و معمول و روحیه یادگیری و تعلیم و تربیت مداوم</li> <li>• علاقمندی و انگیزه برای آموزش عالی و کسب دانش پیشرفته</li> <li>• توجه و انگیزه برای یادگیری فعال، تعاملی و مشارکت جویانه</li> </ul>	<p>یادگیری مادام العمر</p>
<ul style="list-style-type: none"> <li>• تقویت و حس کنجکاوی</li> <li>• جامع نگری در برخورد با امور</li> <li>• ژرفانگری در مواجهه با مسائل</li> <li>• پرهیز از شتاب زدگی و تبعیت از احساسات و عواطف در قضاوت</li> <li>• اتخاذ تصمیمات آگاهانه و منطقی مبتنی بر تفکر و پژوهش</li> <li>• تفکر نظامدار</li> </ul>	<p>منش های تفکر</p>

#### ۶- سواد میان فرهنگی

ویژگی ها	مقوله
<ul style="list-style-type: none"> <li>• شناخت تاریخ، فرهنگ و تمدن اسلام و دیگر کشورها</li> <li>• احترام به فرهنگ ها و مردمان سایر جوامع</li> <li>• دارای بینش کلی نگر و جهان نگر و اندیشیدن به مسائل و واقعیت های جهانی</li> <li>• علاقه و دلمشغولی به رفاه و آزادی نوع بشر</li> <li>• حساسیت به سرنوشت آیندگان در کره زمین</li> <li>• حساسیت به حقوق بشر و دفاع از آن</li> <li>• آگاهی از نظام های جهانی (سیاسی، تجاری، اکولوژیک و...)</li> <li>• آگاهی از نیازها و مسائل مشترک بشری در سطح جهان</li> <li>• آگاهی از حقوق شخصی و بین المللی</li> </ul>	<p>درک و فهم میان فرهنگی</p>

	<ul style="list-style-type: none"> <li>• آگاهی و احترام به تفاوت ها و تنوع قومی، فرهنگی و زبانی</li> </ul>
<ul style="list-style-type: none"> <li>• توجه به اصول عزت، حکمت و مصلحت در برقراری ارتباط با سایر ملل و فرهنگ ها</li> <li>• گرایش به گفتگوی فرهنگی و تعامل مؤثر با فرهنگ های دیگر</li> <li>• آشنایی با جهانی شدن و پیامدهای آن</li> <li>• علاقمند به همکاری بین المللی در امور و مسائل جهانی</li> <li>• آگاهی از نقش ساختارها و سازمانهای بین المللی</li> <li>• درک و ارزش های مشترک در سطح بین المللی</li> </ul>	<p><b>تعامل بیان فرهنگی</b></p>
<ul style="list-style-type: none"> <li>• علاقمند به ائتلاف و اتحاد مسلمین</li> <li>• تلاش برای تعامل توسعه روابط فرهنگی، سیاسی و اقتصادی با کشورهای اسلامی</li> <li>• دارای تعهد عمیق به مسلمان و جهان اسلام و مسائل آنها</li> <li>• تلاش در جهت ادای حقوق برادران و خواهران دینی در سطح بین الملل</li> <li>• حمایت از مستضعفان جهان</li> <li>• تسلط بر زبان عربی جهت استفاده از متون دینی و برقراری ارتباط با مردم ممالک اسلامی</li> </ul>	<p><b>همبستگی اسلامی</b></p>
<ul style="list-style-type: none"> <li>• یادگیری فرهنگ صلح، مفاهیم و همزیستی مسالمت آمیز میان ملت ها</li> <li>• دارا بودن اخلاق حسنه در روابط با مردم سایر ملل</li> <li>• محبت و حمایت از حق طلبان و عدالت خواهان</li> <li>• توجه به آرمان ها، ارزش ها و بینش های مثبت در خلق و ایجاد دنیایی بهتر</li> <li>• احترام و اعتبار قایل شدن برای نگرش ها و دیدگاه های دیگران</li> <li>• تلاش برای شکل دهی آینده ای مطلوب بر مبنای انسانیت مشترک</li> <li>• توانایی درک، پذیرش و تحمل تفاوت های فرهنگی</li> </ul>	<p><b>مسالمت جویی و تفاهم بین المللی</b></p>

#### ۷- سواد اقتصادی - حرفه....

ویژگی ها	مقوله
<ul style="list-style-type: none"> <li>• آشنایی با مفاهیم پایه اقتصادی (پول، بودجه، پس انداز و ...)</li> <li>• آشنایی با مالکیت خصوصی و عمومی</li> <li>• آشنایی با ساختار اقتصادی جامعه محلی، ملی و بین المللی</li> <li>• درک اهمیت رشد و خودکفایی اقتصادی</li> <li>• شناخت احکام اقتصادی اسلام و دارا بودن روحیه عمل به آن</li> <li>• آگاهی از نحوه سرمایه گذاری و فعالیت در اقتصاد نوین</li> <li>• آشنایی با اقتصاد الکترونیکی و دانایی - محور</li> <li>• توانایی درک و تجزیه و تحلیل مسائل اقتصادی روز</li> </ul>	<p><b>درک و فهم اقتصادی</b></p>

<ul style="list-style-type: none"> <li>• آشنایی با اصول اخلاقی در اقتصاد و تجارت</li> </ul>	
<ul style="list-style-type: none"> <li>• شناخت اهمیت و قداست کار و معاش حلال</li> <li>• شناخت حرف و مشاغل مولد</li> <li>• آمادگی برای کسب مشاغل گوناگون (پاره وقت، مستلزم مهارت ها، متنوع و...)</li> <li>• دارا بودن درك مثبت از کار و کاردوستی</li> <li>• وجدان کاری</li> <li>• آشنایی با فرصت ها و نیازهای شغلی</li> <li>• آشنایی با قوانین و مقررات داخلی و بین المللی کار</li> <li>• آمادگی برای ایجاد و راه انداز اشتغال مولد</li> <li>• تلاش در راستای ایجاد امکان اشتغال و کار برای همه</li> <li>• کسب مهارت های ایجاد کار برای دیگران</li> <li>• آشنایی با مهارت های کارآفرینی</li> <li>• توانایی انطباق توانمندی ها و تخصص های خود با تغییرات اقتصادی و اجتماعی</li> <li>• آشنایی با فعالیت های خوداشتغالی و بازاریابی</li> </ul>	<p>درک و فهم اجتماعی</p>
<ul style="list-style-type: none"> <li>• علاقمندی و توجه به رشد اقتصادی و ارتقای سطح درآمد سرانه</li> <li>• کسب مهارت برای کار مولد</li> <li>• توانایی استفاده از حداکثر ظرفیت ها و توانمندی های در دسترس (فردی و اجتماعی)</li> <li>• توانایی انجام مدیریت صحیح در جهان به هم پیوسته و پیچیده آینده</li> <li>• توانایی تبدیل دانش و اطلاعات به فناوری جهت دستیابی به ارزش افزوده</li> <li>• کارآمدی شغلی</li> <li>• فرهنگ استفاده بهینه از منابع و صرفه جویی در مصرف آن</li> </ul>	<p>بهره وری</p>
<ul style="list-style-type: none"> <li>• شناخت منابع اقتصادی کشور و شیوه های استفاده صحیح از آن</li> <li>• تلاش برای ایجاد زمینه های حفظ و تداوم استقلال اقتصادی کشور</li> <li>• تلاش برای توسعه ثروت ملی از نظر مادی و انسانی</li> <li>• علاقمندی و تلاش برای عمران و آبادانی کشور</li> <li>• گرایش به استفاده از تولیدات داخلی و حمایت از آنها</li> <li>• فرهنگ استفاده از انرژی پاک و تجدیدناپذیر</li> <li>• آشنایی با الگوهای صحیح تولید و مصرف منابع و کالاها (آب، انرژی، دارو، پوشاک، مسکن و...)</li> <li>• آگاهی از شیوه های حفظ، احیاء و توسعه منابع کشور</li> </ul>	<p>حفظ و توسعه ثروت ملی</p>
<ul style="list-style-type: none"> <li>• دارا بودن روحیه تأمین قسط اسلامی</li> </ul>	<p>عدالت</p>

<ul style="list-style-type: none"> <li>• گرایش به توزیع متناسب و عادلانه درآمد</li> <li>• تلاش برای رفع فقر، فساد و تبعیض در جامعه</li> <li>• دارا بودن روحیه استفاده عادلانه از امکانات جامعه</li> <li>• روحیه دستگیری از محرومان و سخاوتمندی</li> <li>• اجتناب از مصرف گرایی صرف</li> <li>• پرهیز از تجمل و اشراف گرایی</li> </ul>	<p><b>گرای اقتصادی</b></p>
<ul style="list-style-type: none"> <li>• علاقمند به اصلاح الگوی مصرف در جهت تأمین نیازهای جامعه</li> <li>• استفاده از استانداردها در ارتقای کیفیت</li> <li>• مشتری محوری و احترام به حقوق مصرف کننده در همه امور</li> <li>• آشنایی با کاربرد فناوری های نوین در ارتقای کیفیت محصولات خدمات</li> </ul>	<p><b>کیفیت گرای</b></p>
<ul style="list-style-type: none"> <li>• روحیه ساده زیستی، قناعت و صرفه جویی</li> <li>• عدم اسراف و تبذیر در امور مالی</li> <li>• استفاده صحیح از کالاها و خدمات</li> </ul>	<p><b>انضباط مالی</b></p>

#### ۸- سواد فناوری

ویژگی ها	مقوله
<ul style="list-style-type: none"> <li>• آشنایی با مفاهیم پایه و اساسی فناوری</li> <li>• سواد رایانه ای</li> <li>• آشنایی با پیشرفت های علوم و مهندسی اطلاعات و ارتباطات</li> <li>• آشنایی با پیشرفت های علوم و مهندسی ژنتیک</li> <li>• آشنایی با پیشرفت های علوم و مهندسی فضایی</li> <li>• آشنایی با پیشرفت های علوم و مهندسی انرژی</li> <li>• آشنایی با پیشرفت های علوم و مهندسی نانو</li> <li>• توجه به جنبش نرم افزاری و تولید علم</li> </ul>	<p><b>دانش فناوری</b></p>
<ul style="list-style-type: none"> <li>• دارا بودن روحیه استفاده از فناوری های جدید</li> <li>• علاقه به ارتباط با شبکه های جهانی علوم و فناوری</li> <li>• ترویج استفاده از فناوری های جدید</li> </ul>	<p><b>بینش فناوری</b></p>

<ul style="list-style-type: none"> <li>• تلاش برای خلق و ابداع فناوری های نو در عرصه های مختلف</li> <li>• دارا بودن روحیه تفکر و اندیشه مبنی بر فناوری های نو</li> </ul>	
<ul style="list-style-type: none"> <li>• کسب مهارت در حوزه های فناوری جدید (ITC و...)</li> <li>• دارا بودن مهارت های ضرورت زندگی در یک جامعه مبتنی بر فناوری</li> <li>• توانایی کسب، ارزیابی و کاربرد اطلاعات از طریق کتاب، اینترنت، پایگاه های اطلاعاتی و ...</li> <li>• تلاش برای اصلاح رفتار و روش های علمی در جهت استفاده از فناوری های جدید</li> <li>• خلاقیت و نوآوری در تعامل همه جانبه با دانش و فناوری های جدید</li> </ul>	<p>مهارت های فناوری</p>

#### ۹- سواد بهداشتی

ویژگی ها	مقوله
<ul style="list-style-type: none"> <li>• آگاهی از اصول و ضوابط و مقررات بهداشتی (فردی و جمعی)</li> <li>• کسب عادات صحیح تغذیه ای، الگوی صحیح مصرف و کاهش ضایعات غذایی</li> <li>• آگاهی از نحوه مصرف صحیح دارونا</li> <li>• مبارزه با مصرف مواد مخدر و داروهای روان گردان</li> <li>• سلامت خواهی و دارا بودن نگرش های بهداشتی مطلوب</li> </ul>	<p>درک و فهم بهداشتی</p>
<ul style="list-style-type: none"> <li>• آشنایی با ورزش های مناسب و پایه</li> <li>• شناخت اجزاء بدن و استفاده صحیح از آنها</li> <li>• ایجاد و تقویت روحیه گرایش به ورزش و تربیت بدنی</li> <li>• پرورش قوای بدنی و تأمین سلامت جسمی</li> <li>• هماهنگ سازی اعضای بدن در زمینه های حسی - حرکتی</li> <li>• گرایش به همگانی کردن ورزش در سطح جامعه</li> <li>• کسب مهارت های لازم برای رشد جسمانی</li> <li>• باور به نقش ورزش در پیشگیری از جرم، اعتیاد، افسردگی و ...</li> <li>• الگوپذیری از ورزشکاران و پهلوانان نامی ایران</li> </ul>	<p>تربیت بدنی</p>
<ul style="list-style-type: none"> <li>• تأمین نیازهای اساسی فردی از طریق معقول و منطقی</li> <li>• حفظ شادابی در زندگی</li> <li>• برخورداری از سلامت و رفاه</li> <li>• رعایت قوانین مرتبط با بهداشت فردی و اجتماعی</li> <li>• توجه و رعایت بهداشت و سلامت روان و نشاط روحی</li> <li>• استفاده مؤثر و مفید از اوقات فراغت</li> <li>• پرداختن به تفریحات سالم فردی و گروهی</li> </ul>	<p>سلامت فردی و اجتماعی</p>

<ul style="list-style-type: none"> <li>• آگاهی از بیماری های مسری و غیرمسری و راه های پیشگیری از آنها</li> <li>• مقابله با بیماری های مهلک معاصر نظیر HIV، هپاتیت، آنفلوآنزای مرغی، سارس و... و اجتناب از رفتارهای پرخطر</li> <li>• پاکیزگی و آراستگی فردی</li> <li>• تسلط بر مهارت های امداد و نجات برای مقابله با حوادث غیرمترقبه (زلزله، سیل و...)</li> </ul>	
--	--

#### ۱۰ - سواد زیست

ویژگی ها	مفوله
<ul style="list-style-type: none"> <li>• کسب دانش و آگاهی لازم در زمینه زیست بوم شهری</li> <li>• احساس مسئولیت در قبال حفظ زیست بوم شهری</li> <li>• آگاهی از الگوهای صحیح تولید و مصرف</li> <li>• آگاهی از عوامل و آثار آلودگی زمین، هوا، دریا، صوت و...</li> <li>• آشنایی با شیوه های کاهش و پیشگیری از تولید آلاینده ها و تخریب محیط</li> <li>• آشنایی با روش های دفع مواد زاید و یازیافت مواد</li> <li>• رعایت اصول زیست - محیطی در فرایندهای تولیدی و خدماتی</li> <li>• آشنایی مقدماتی با فناوری زیستی</li> <li>• یادگیری عادت ها و گرایش های حفظ پاکیزگی و سلامت محیط شهری</li> </ul>	زیست بوم شهری
<ul style="list-style-type: none"> <li>• آشنایی با تنوع زیستی محل و منطقه زندگی</li> <li>• احترام به زیست بوم طبیعی حیات وحش و تلاش برای حفظ و صیانت از آن</li> <li>• آگاهی از انواع بیماری های دامی مشترک با انسان و نحوه مبارزه با آن</li> <li>• آشنایی با مسائل و مشکلات جاری جامعه در ارتباط با زیست بوم طبیعی و حیات وحش و نحوه مقابله با آنها</li> <li>• رعایت حقوق حیوانات و حیات وحش</li> </ul>	زیست بوم طبیعی و حیات وحش
<ul style="list-style-type: none"> <li>• آگاهی از اکوسیستم های محلی و جهانی و عوامل و آثار نابودی آنها</li> <li>• آگاهی از اهمیت و پایگاه منابع طبیعی از لحاظ زیستی و اقتصادی</li> <li>• آگاهی از روش های حفظ، احیاء و توسعه پایدار منابع طبیعی</li> <li>• دلمشغولی نسبت به حفظ منابع حیاتی کشور</li> <li>• شناخت طبیعت و احترام قایل شدن برای آن</li> <li>• آگاهی از طرح های اساسی توسعه و بازسازی زمین</li> <li>• تمایل به تغییر در زندگی و عادات مصرف در راستای حفظ محیط زیست و استفاده بهینه از منابع طبیعی کشور</li> </ul>	منابع طبیعی



- کسب آگاهی های علمی لازم در زمینه دانش جغرافیا
- آگاهی از آثار سوء تغییرات اقلیمی در آینده

## پیوست شماره 5: اهداف تربیتی در تبیین فلسفه تربیت در جمهوری اسلامی ایران

اهداف جریان تربیت (متناسب با ساحت های شش گانه ی تربیت)

فهرستی از شایستگی های لازم جهت درک موقعیت و بهبود مداوم آن بر اساس نظام معیار را می توان بر حسب ساحت های تربیت (یعنی انواع تربیت متناسب با شئون متفاوت حیات طیبه) به این شرح در نظر گرفت:

### اهداف ساحت تربیت بدنی و اخلاقی

- انتخاب و التزام آزادانه و آگاهانه ی دین حق (به عنوان آیین زندگی و مبنای نظام معیار) برای تکیه به آن جهت تکوین و تعالی پیوسته ی هویت خود؛
- تلاش مداوم جهت ارتقای ابعاد معنوی وجودی خویش از طریق برقراری ارتباط با خداوند (عبادت و تقید به احکام دینی)؛
- خودشناسی برای پاسخ گویی مسئولانه به نیازها، محدودیت ها و توسعه ی ظرفیت های وجودی خویش از طریق درک و اصلاح موقعیت خود بر اساس نظام معیار؛
- تلاش پیوسته برای خودسازی بر اساس نظام معیار از طریق مهار غرایز طبیعی، تعدیل عواطف و

تقویت اراده و خویشن‌داری، حفظ کرامت و عزت نفس، کسب صفات و فضایل اخلاقی و پیش‌گیری از تکوین صفات و رذائل غیراخلاقی؛

- حضور مؤثر و سازنده در تمام شئون زندگی با التزام به نظام معیار (تقید عملی به احکام و ارزش‌های دینی و رعایت اصول و آداب اخلاقی در زندگی روزمره).

### اهداف ساحت تربیت سیاسی و اجتماعی

- بازشناسی، حفظ و اصلاح آداب، رسوم، هنجارها و ارزش‌های جامعه در پرتو نظام معیار؛
- درک مناسب موقعیت اجتماعی و سیاسی خود و مواجهه‌ی خردمندانه با تحولات آن بر اساس نظام معیار، به منظور ساختن آینده‌ای روشن و با تأثیرگذاری بر آینده‌ی خود و جامعه در سطح ملی و جهانی؛
- توسعه‌ی آزادی و مرتبه‌ی وجودی خویش در پرتو درک موقعیت اجتماعی خود و برقراری رابطه‌ی سازنده و مناسب با دیگران (اعضای خانواده، خویشاوندان، دوستان، همسایگان و همکاران و...) و کسب شایستگی‌هایی نظری بردباری، وفاق و همدلی و مسالمت‌جویی بر اساس نظام معیار؛
- تعامل شایسته با نهاد دولت و سایر نهادهای مدنی و سیاسی و کسب شایستگی‌هایی نظیر رعایت قانون، مسئولیت‌پذیری، مشارکت اجتماعی و سیاسی و پاسداشت ارزش‌های اجتماعی؛
- بازشناسی فرهنگ و تمدن اسلامی همراه با توجه به نیازهای حال و آینده‌ی جامعه و تلاش جهت تحقق امت واحده‌ی اسلامی؛
- تلاش برای ارتقای ابعاد مشترک (انسانی، اسلامی، ایرانی) هویت از طریق مشارکت مؤثر در حیات اجتماعی - سیاسی با رعایت اصول حق‌طلبی، ظلم‌ستیزی، عدالت‌خواهی، کسب و حفظ استقلال همه‌جانبه، مراعات حقوق و آزادی‌های مشروع دیگران و توسعه‌ی مردم‌سالاری دینی، عدالت اجتماعی، حفظ وحدت و تفاهم ملی، تعامل میان‌فرهنگی و تفاهم بین‌المللی.

### اهداف ساحت تربیت زیستی و بدنی

- درک ویژگی‌های زیستی و پاسخ‌گویی مسئولانه به نیازهای جسمی و روانی (تقویت قوای جسمی و روانی و مبارزه با عوامل ضعف و بیماری) خود بر اساس نظام معیار؛
- تلاش پیوسته جهت حفظ و ارتقای سلامت و بهداشت جسمی و روانی خود و دیگران؛
- بصیرت نسبت به سبک زندگی انتخاب شده و ارزیابی پیامدهای آن درباره‌ی خود، جامعه و طبیعت/هستی؛
- تلاش برای حفظ و ارتقای سلامت و ایمنی افراد جامعه در سطح محلی، ملی و جهانی؛
- کوشش مداوم جهت حفظ از محیط زیست و احترام به طبیعت بر اساس نظام معیار.

### اهداف ساحت تربیت هنری و زیبایی‌شناختی

- درک معنای پدیده‌ها و هدف رویدادهای طبیعت/هستی برای دستیابی به درک کلی از جهان هستی و جایگاه خویش در آن؛
- رمزگشایی و رمزگردانی از پدیده‌های آشکار و پنهان طبیعت/هستی و ابراز آن به زبان هنری؛
- پرورش حواس و قدرت تخیلی برای بازخوانی فطرت الهی خویش و دریافت تجلیات حق در سراسر طبیعت/هستی؛
- درک زیبایی‌های جهان آفرینش به عنوان مظاهر جمال و کمال الهی و ارتقای ذائقه‌ی زیباشناسانه‌ی خود؛
- بهره‌گیری از قدرت تخیل خود در خلق آثار هنری با هدف حفظ و تعالی میراث هنری در سطح ملی و جهانی.

### اهداف ساحت تربیت اقتصادی و حرفه‌ای

- توانایی تدبیر امر معاش و زندگی اقتصادی با درک موقعیت اقتصادی خود و جامعه و تلاش برای بهبود پیوسته‌ی آن بر اساس نظام معیار؛
- درک و فهم مسائل اقتصادی خود و جامعه (در زمینه‌ی تاریخی، فرهنگی و اجتماعی)؛
- مشارکت سازنده در فعالیت‌های اقتصادی متناسب با موقعیت خود و پرهیز از بطالت و بی‌کاری؛
- رعایت الگوهای ملی تولید، توزیع و مصرف منابع، کالاها و خدمات بر اساس نظام معیار؛
- مراعات قوانین و احکام معاملات و التزام به ارزش‌های اخلاقی و رعایت حق، عدالت و انصاف در روابط اقتصادی با دیگران؛
- انتخاب آگاهانه‌ی شغلی متناسب با توانایی و علائق خود و نیاز جامعه و فعالیت در آن حرفه پس از کسب شایستگی‌های لازم جهت تکوین و تعالی مداوم هویت حرفه‌ای (مجموعه‌ی دانش‌ها، مهارت‌ها و اخلاق مربوط به آن حرفه)؛
- توان کارآفرینی با توجه به موقعیت؛
- تلاش برای تحقق غنا، کفاف، عمران، رشد و استقلال اقتصادی، حفظ و توسعه‌ی ثروت ملی، افزایش بهره‌وری، تأمین رفاه عمومی و بسط عدالت اقتصادی؛
- شناسایی عوامل فقر، فساد و تبعیض و تلاش جهت مقابله با آن‌ها در سطح ملی و جهانی.

### اهداف ساحت تربیت علمی و فناوری

- درک و اصلاح موقعیت خود از طریق شناخت، بهره‌گیری و توسعه‌ی نتایج تجارب متراکم بشری در حوزه‌ی علم و فناوری (فهم و درک دانش‌های پایه، کسب مهارت دانش‌افزایی، کسب دانش، بینش و تفکر فناورانه برای بهبود کیفیت زندگی، به‌کارگیری شیوه‌ی تفکر علمی و منطقی و داشتن تفکر

انتقادی)؛

- بهره‌گیری و ارزیابی از یافته‌های علمی و فناورانه و آمادگی جهت خلاقیت و نوآوری (کشف یا خلق صورت‌های جدید واقعیت)؛
- برنامه‌ریزی و اجرای آگاهانه‌ی فعالیت‌های علمی - پژوهشی برای دستیابی به آینده‌ی مطلوب بر مبنای نظام معیار؛
- برقراری ارتباط سازنده با طبیعت/هستی از طریق شناخت و استفاده از طبیعت با هدف تکریم، آبادانی و آموختن از آن برای ایفای نقش سازنده در فعالیت‌های علمی در سطح ملی و جهانی؛
- درک و کشف پدیده‌ها و رویدادهای طبیعی و تفسیر آن جهت رمزگشایی و رمزگردانی از آن‌ها در پرتو نظام معیار

## پیوست شماره 6 : شاخصهای مصوب شورای عالی آموزش و پرورش ایران

شاخص های نیروی انسانی

مقدمه :

امروزه نیروی انسانی و آموزش و سرمایه گذاری در این بخش رکن اساسی توسعه به حساب می آید و آموزش و پرورش به لحاظ گستردگی نیروی انسانی و اساسی ترین نهاد اجتماعی بیشترین سهم را در جهت رشد و توسعه اقتصادی ، اجتماعی و فرهنگی برعهده دارد . گذشته از این نیروی انسانی از مهمترین مسائل نظام آموزشی هرکشوری تلقی می شود و به همین جهت برای برنامه ریزی آموزشی ، داشتن اطلاعات درمورد کمیت و کیفیت نیروی انسانی به عنوان عوامل درونی یک نظام آموزشی ضروری است .

اساسی ترین شاخص های نیروی انسانی به شرح زیر تعیین می گردد :

### 1- درصد کارمندان برحسب نوع استخدام

این شاخص از تقسیم تعداد کارمندان یک نوع استخدام برتعداد کل کارمندان ضربدر صد بدست می آید.

تبصره - نوع استخدام شامل : رسمی ، پیمانی ، قراردادی ، حق التدریسی وسایر خواهد بود.

### 2- درصد زنان کارمند به کل کارمندان

این شاخص از تقسیم تعداد زنان کارمند برکل کارمندان ضربدر صد بدست می آید.

### 3- درصد کارمندان براساس مدرک تحصیلی

این شاخص از تقسیم تعداد کارمندان دارای مدرک تحصیلی معین برتعداد کل کارمندان ضربدر صد بدست می آید.

تبصره - نوع مدرک تحصیلی شاغل : کمتر از دیپلم ، دیپلم ، فوق دیپلم ، لیسانس و دکتری خواهد بود.

### 4- ضریب اشتغال ظاهری معلمان در هر گروه درسی

این شاخص از تقسیم مجموع ساعات معلم مورد نیاز در هر گروه درسی بر مجموع ساعات معلم موظف که آن گروه درسی را تدریس می کند بدست می آید.

**تبصره ۵ -** منظور از معلم در دوره ابتدایی آموزگار ، مدیر آموزگار و معلم ورزش و در دوره های راهنمایی و متوسطه دبیر ، هنر آموز و استاد کار می باشد.

#### 5- ضریب اشتغال واقعی معلمان در هر گروه درسی

این شاخص از تقسیم مجموع ساعات معلم مورد نیاز در هر گروه درسی بر ساعات معلم موظف واجد شرایط در هر گروه درسی بدست می آید.

**تبصره ۶ -** منظور از معلم واجد شرایط معلمی است که از نظر مدرک تحصیلی رشته و جنس مرتبط باشد.

#### 6- درصد معلمان به کل کارکنان

این شاخص از تقسیم تعداد معلمان به کل کارکنان آموزش و پرورش ضربدر صد بدست می آید.

#### 7- نسبت معلمان واجد شرایط به کل معلمان

این شاخص از تقسیم تعداد معلمان واجد شرایط به کل معلمان بدست می آید.

#### 8- درصد معلمان واجد شرایط در هر گروه درسی

این شاخص از تقسیم مجموع ساعات تدریس معلمان واجد شرایط در هر گروه درسی بر مجموع ساعات تدریس کل معلمان آن گروه درسی ضربدر صد بدست می آید.

#### 9- نسبت دانش آموز به معلم

این شاخص از تقسیم مجموع تعداد دانش آموزان بر تعداد کل معلمان بدست می آید.

#### 10- نسبت دانش آموزان مدارس غیرانتفاعی به کل نیروهای مأمور در این مدارس .

این شاخص از تقسیم تعداد دانش آموزان مدارس غیرانتفاعی بر تعداد کل نیروهای مأمور در این مدارس به دست می آید .

#### 11- توزیع درصدی مدارس بر اساس درجه -

این شاخص از تقسیم تعداد مدارس هر درجه بر تعداد کل مدارس بر اساس درجه بندی آنها ضربدر صد بدست می آید.

**تبصره ۱۱ -** درجه بندی مدارس توسط دفتر بودجه و تشکیلات توصیف می شود.

#### 12- میانگین سنوات خدمت کارکنان

این شاخص از تقسیم مجموع سنوات خدمت کل کارکنان بر تعداد کل کارکنان آموزش و پرورش بدست می آید.

#### 13 - میانگین سنوات خدمت معلمان

این شاخص از تقسیم مجموع سنوات خدمت معلمان بر تعداد کل معلمان آموزش و پرورش بدست می آید.

#### 14- میانگین ساعات آموزش ضمن خدمت به ازای هر کارمند آموزش و پرورش

این شاخص از تقسیم کل ساعات دوره آموزشی اجرا شده بر تعداد کل کارکنان آموزش و پرورش در هر سال بدست می آید.

#### یادآوری :

شاخص ها حتی الامکان و در صورت ضرورت :

1- به صورت کشوری ، استانی ، منطقه ای محاسبه می شود.

2- به تفکیک جنس گروه درسی دوره ورشته تحصیلی ، شهری و روستایی ، بومی و غیربومی واداری و آموزشی محاسبه می شود.

**موضوع :** شاخصهای نیروی انسانی در کمیسیون برنامه های توسعه و نیروی انسانی شورای عالی آموزش و پرورش بررسی و به تأیید رسیده و طی نامه شماره 120/1051/12 مورخ 81/3/18 ابلاغ شده است .<sup>1</sup>

## شاخص های دسترسی به آموزش و پرورش

### مقدمه :

- با توجه به تأثیر درجه بندی مدارس در تعداد کادر اداری مدرسه این شاخص در بخش شاخصهای نیروی انسانی آمده است .

شاخص های دسترسی به آموزش و پرورش میزان دسترسی افراد واجد شرط را به هریک از دوره های تحصیلی مشخص می کند. این شاخص ها به ویژه درپیش بینی تعداد دانش آموزان سال های آینده هریک از دوره های تحصیلی مورد استفاده قرار می گیرد. اساسی ترین شاخصهای دسترسی به آموزش و پرورش به شرح زیر تعیین می گردد:

### 1- درصد پذیرش دوره آمادگی :

درصد پذیرش دوره آمادگی از تقسیم تعداد کودکان ثبت نام شده در دوره آمادگی پرجمعیت پنج ساله ضرب درصد بدست می آید.

### 2- درصد پذیرش ظاهری جمعیت 6 ساله :

درصد پذیرش ظاهری جمعیت 6 ساله از تقسیم جمعیت دانش آموزی پایه اول ابتدایی منهای مردودین مشغول به تحصیل آن پایه بر جمعیت شش ساله همان سال ضربدر صد بدست می آید.

### 3- درصد پذیرش واقعی جمعیت 6 ساله :

درصد پذیرش واقعی جمعیت 6 ساله از تقسیم تعداد دانش آموزان پایه اول شش ساله بر جمعیت شش ساله همان سال ضربدر صد بدست می آید.

### 4- نرخ انتقال از یک دوره تحصیلی به دوره تحصیلی بعدی :

نرخ انتقال از یک دوره تحصیلی به دوره تحصیلی بعدی برای یک سال تحصیلی مشخص از تقسیم تعداد دانش آموزان پایه اول دوره تحصیلی بالاتر ( با حذف مردودین مشغول به تحصیل آن ) در سال تحصیلی بعد بر تعداد قبول شدگان پایه آخر دوره تحصیلی پایین تر در همان سال ضربدر صد حاصل می شود.

### یاد آوری :

درصد های پذیرش و نرخ انتقال همه ساله و به تفکیک جنس و شهر و روستا محاسبه می شوند. محاسبه نرخ انتقال به تفکیک دوره تحصیلی نیز ضروری است .

### موضوع :

شاخصهای دسترسی به آموزش و پرورش در کمیسیون برنامه های توسعه و نیروی انسانی شورای عالی آموزش و پرورش بررسی و به تأیید رسید.

## **شاخص های اشتغال به تحصیل ( پوشش تحصیلی )**

### مقدمه :

یک هدف مهم در آموزش و پرورش همه کشورهای، تحت پوشش قرار دادن افراد لازم التعلیم در دوره های مختلف تحصیلی است. افراد بازمانده از تحصیل بعدها گروه بی سوادها یا کم سوادها یکی کشور را تشکیل می دهند و مشکلات عدیده ای را برای جوامع بوجود می آورند. به منظور کنترل این پدیده، از شاخصهای اشتغال به تحصیل یا پوشش تحصیلی استفاده می شود. اساسی ترین شاخص های اشتغال به تحصیل به شرح زیر تعیین می گردد.

### 1- درصد اشتغال به تحصیل ظاهری :

درصد اشتغال به تحصیل ظاهری برای یک دوره تحصیلی معین از تقسیم تعداد دانش آموزان آن دوره بر تعداد جمعیت در سن متعارف همان دوره ضربدر صد بدست می آید. که به دلیل وجود تکرار پایه و وقفه تحصیلی ممکن است از عدد 100 نیز تجاوز کند.

### 2- درصد اشتغال به تحصیل واقعی :

درصد اشتغال به تحصیل واقعی برای یک دوره تحصیلی معین از تقسیم تعداد دانش آموزانی که در آن دوره تحصیلی ثبت نام کرده اند و در سن متعارف همان دوره تحصیلی قرار دارند بر تعداد جمعیت در سن متعارف همان دوره تحصیلی قرار دارند بر تعداد جمعیت در سن متعارف همان دوره ضربدر صد بدست می آید. درصد اشتغال به تحصیل واقعی همواره عددی کمتر یا مساوی صد خواهد بود. تفاضل درصد اشتغال به تحصیل واقعی از صد نشان می دهد که چه درصدی از جمعیت در سن متعارف یک دوره تحصیلی از تحصیل در مدارس محرومند یا به دلیل داشتن سابقه تکرار پایه، وقفه تحصیلی یا جهش تحصیلی در دوره دیگری تحصیل می کنند.

### 3- درصد اشتغال به تحصیل ویژه سنی :

درصد اشتغال به تحصیل ویژه سنی برای یک سن یا یک گروه سنی معین از تقسیم تعداد دانش آموزان موجود در آن سن ( صرف نظر از اینکه در چه دوره ای تحصیل می کنند ) بر تعداد جمعیت موجود در همان سن یا گروه سنی ضربدر صد بدست می آید. درصد اشتغال به تحصیل ویژه سنی همواره عددی کمتر یا مساوی صد خواهد بود. تفاضل درصد اشتغال به سنی معین از تحصیل در مدارس محرومند.

## یادآوری:

- 1- تعداد دانش آموزان یک دوره شامل تعداد کل دانش آموزانی می شود که در آن دوره تحصیل می کنند و همه دانش آموزان را صرفنظر از نوع مدرسه ای که در آن تحصیل می کنند (از قبیل دولتی، غیردولتی، نمونه دولتی، استعداد های درخشان، استثنایی و ...) در بر می گیرد. ضمناً داوطلبان آزاد یا شرکت کنندگان در امتحانات متفرقه دانش آموز محسوب نمی شوند.
- 2- سن متعارف تحصیل در دوره آمادگی 5 سالگی، در دوره ابتدایی 6-10 سالگی در دوره راهنمایی تحصیلی 11-13 سالگی در دوره پیش دانشگاهی 17 سالگی می باشد.

3- درصد های اشتغال به تحصیل باید همه ساله و به تفکیک جنس و شهر و روستا محاسبه شوند.

## تبصره:

در صورتی که اطلاعات مورد نیاز برای محاسبه درصد اشتغال به تحصیل واقعی ویژه سنی در اختیار نباشد. درصد اشتغال به تحصیل ظاهری به صورت همه ساله و درصدهای اشتغال به تحصیل واقعی و ویژه سنی بصورت هر پنج سال یکبار (منطبق با ساهای سرشماری کشور محاسبه و برای سال های میانی برآورد می شوند.

**موضوع:** شاخص های اشتغال به تحصیل در کمیسیون برنامه های توسعه و نیروی انسانی شورای عالی آموزش و پرورش بررسی و به تایید رسید.

## شاخص های کارایی درونی نظام آموزش و پرورش

### مقدمه:

محدودیت منابع و انتظارات روز افزون جامعه از آموزش و پرورش، سیاست گذاری و برنامه ریزی دقیق و علمی را اجتناب ناپذیر می کند. شاخص های کارایی درونی، ثمر بخشی نظام را در دستیابی به اهداف آموزش و پرورش مشخص و رابطه بین نهاد و برداشته را تعیین می کند. با استفاده از این شاخص ها می توان تصویری کلی از مشکلات نظام آموزش و پرورش در زمینه هایی از قبیل تکرار پایه، ترک تحصیل تهیه و با تحقیقات دقیق تر نسبت به رفع آنها چاره اندیشی کرد. شاخص های کارایی درونی نظام آموزش و پرورش جمهوری اسلامی ایران به شرح زیر تعیین می گردد.

### 1- شاخص های کارایی درونی براساس الگوی جریان دانش آموزی:

#### الف - نسبت اتلاف:

نسبت اتلاف از تقسیم نسبت نهاده به برداشته واقعی به نسبت نهاده به برداشته مطلوب حاصل می شود. نهاده واقعی تعداد سال - دانش آموز (یا واحد درسی - دانش آموز) هزینه شده برای گروه معینی (مثلاً 1000 نفر) از افراد که وارد پایه اول یک دوره تحصیلی می شوند. و برداشته واقعی بصورت تعداد فارغ التحصیلان از آن گروه در طی دوران تحصیلات آنها تعریف می گردد. نهاده مطلوب، تعداد سال - دانش آموز (یا واحد درسی - دانش آموز) که انتظار می رود برای همان گروه در شرایط بدون تکرار پایه (یا درس) و ترک تحصیل هزینه شده شود. برداشته مطلوب، تعداد فارغ التحصیلان از همان گروه که انتظار می رود در شرایط بدون تکرار پایه (یا درس) و ترک تحصیل وجود داشته باشد (یعنی همه ورودی ها) تعریف می گردد.

میزان نسبت اتلاف همواره عددی برابر 1 یا بیشتر خواهد بود که نسبت اتلاف 1 برای یک دوره تحصیلی به این معنی خواهد بود که به دلیل فقدان تکرار پایه (یا درس) ترک تحصیل هیچگونه اتلافی وجود ندارد.

**تبصره -** می توان به جای نسبت اتلاف از شاخص ضریب کارایی که بصورت وارون نسبت اتلاف تعریف می شود نیز برای بیان میزان کارایی درونی نظام آموزشی استفاده نمود.

#### ب - میانگین طول تحصیل فارغ التحصیلان:

از افرادی که در یک سال تحصیلی معین وارد یک دوره تحصیلی می شوند. تعدادی فارغ التحصیل شده و تعدادی قبل از اتمام دوره، مدرسه را ترک می کنند میانگین طول تحصیل فارغ التحصیلان از مجموع حاصل ضرب تعداد فارغ التحصیلان در طول مدت تحصیل آنها تقسیم بر تعداد کل فارغ التحصیلان بدست می آید.

#### ج - نرخ ماندگاری از پایه اول به سایر پایه های تحصیلی:

از افرادی که وارد یک دوره تحصیلی می شوند ، تعدادی درهریک از پایه های تحصیلی ترک تحصیل را برادامه آن ترجیح می دهند و تعدادی به پایه بالاتر ارتقاء می یابند نرخ ماندگاری مشخص می کند که چه درصدی از دانش آموزان ورودی به پایه اول توانسته اند با قبولی یا با تکرار پایه و درس به پایه معینی ارتقاء یابند و تا آن پایه ترک تحصیل نکرده اند.

## 2- شاخص های کارایی درونی براساس نتایج امتحانات و آمار دانش آموزان :

### الف - درصد قبولی و مردودی :

درصد قبولی از تقسیم تعداد قبول شدگان در امتحانات به تعداد شرکت کنندگان در امتحانات ضرب درصد بدست می آید . تفاضل درصد قبولی و عدد صد ، درصد مردودی را مشخص خواهد شد.

### ب - درصد تارکان تحصیل از دانش آموزان :

تعداد تارکان تحصیل با جمع تعداد تارکان تحصیل در طول سال تحصیلی ، تعداد تارکان تحصیل از قبول شدگان و تعداد تارکان تحصیل از مردودین بدست می آید و پس از محاسبه بصورت درصدی از تعداد دانش آموزان بیان می گردد.

- تعداد تارکان تحصیل طول سال از کسر تعداد شرکت کنندگان در امتحانات از آمار تعداد دانش آموزان حاصل می شود.
- تعداد تارکان تحصیل از قبول شدگان از کسر تعداد دانش آموزان ارتقاء یافته به کلاس بالاتر ( تفاضل تعداد دانش آموزان یک پایه و مردودین مشغول به تحصیل همان پایه در سال بعد ) از تعداد قبول شدگان بدست می آید.
- تعداد تارکان تحصیل از مردودان از کسر تعداد دانش آموزان مردود مشغول به تحصیل در یک پایه در سال بعد از تعداد مردودان همان پایه حاصل می شود.

**تبصره -** در صورتی که اطلاعات و آمار مورد نیاز برای محاسبه شاخص های کارایی درونی براساس الگوی جریان دانش آموزی و بررسی درصد تارکان تحصیل از دانش آموزان به دلیل مهاجرت و نظایر آن اعتبار لازم را نداشته باشد به محاسبه و گزارش شاخص درصد قبولی و مردودی اکتفا خواهد شد.

**یادآوری :** شاخص کارایی درونی براساس الگوی جریان دانش آموزی به تفکیک دوره های تحصیلی و جنس و شاخص های کارایی براساس نتایج امتحانات و آمار دانش آموزان به تفکیک پایه ها و دوره های تحصیلی و جنس و شهر و روستا محاسبه می شوند.

**موضوع :** شاخصهای کارایی درونی نظام آموزش و پرورش در کمیسیون برنامه های توسعه و نیروی انسانی بررسی و به تأیید رسید.

## شاخص های مالی آموزش و پرورش

### مقدمه :

شاخص های مالی برای کنترل ، هدایت و کاربرد دقیق منابع مالی مورد استفاده قرار می گیرند . به کمک این شاخص ها برنامه ریزان می توانند تصویر واقع بینانه تری از آموزش و پرورش ترسیم نمایند. اساسی ترین شاخص های مالی برای بررسی آموزش و پرورش جمهوری اسلامی ایران به شرح زیر تعیین می گردد.

شاخصهای مالی آموزش و پرورش :

### 1- سهم آموزش و پرورش از بودجه دولت به تفکیک جاری ، عمرانی و کل :

این شاخص از تقسیم بودجه جاری یا عمرانی یا کل آموزش و پرورش به بودجه جاری ، عمرانی و کل دولت ضربدر صد بدست می آید.

### 2- سهم آموزش و پرورش از تولید ناخالص داخلی (G.D.P) به تفکیک جاری ، عمرانی و کل :

این شاخص از تقسیم بودجه جاری ، عمرانی و کل آموزش و پرورش به تولید ناخالص داخلی ضربدر صد بدست می آید.

### 3- سهم آموزش و پرورش از تولید ناخالص ملی (G.N.P) به تفکیک جاری ، عمرانی و کل :

این شاخص از تقسیم بودجه جاری ، عمرانی و کل آموزش و پرورش به تولید ناخالص ملی ضربدر صد بدست می آید.

### 4- ترکیب بودجه آموزش و پرورش از نظر جاری و عمرانی :

این شاخص از تقسیم بودجه جاری یا عمرانی آموزش و پرورش به کل بودجه اختصاص یافته به آموزش و پرورش ضربدر صد بدست می آید.

### 5- ترکیب بودجه جاری آموزش و پرورش از نظر فصول هزینه :

(فصل اول و سایر فصول یا پرسنلی و غیرپرسنلی) این شاخص از تقسیم بودجه پرسنلی (فصل اول و غیر پرسنلی (سایر فصول) به کل بودجه جاری آموزش و پرورش ضربدر صد بدست می آید.



- 6- ترکیب اعتبارات آموزش و پرورش از نظر برنامه ها به تفکیک جاری و عمرانی :
- این شاخص از تقسیم اعتبارات برنامه موردنظر به کل اعتبارات جاری یا عمرانی آموزش و پرورش ضربدر صد بدست می آید.
- 7- سرانه دانش آموزی به تفکیک دوره های تحصیلی و شاخه تحصیلی دوره متوسطه (نظری - فنی و حرفه ای و کاردانش) :
- این شاخص از تقسیم بودجه جاری دوره تحصیلی یا شاخه تحصیلی موردنظر به کل دانش آموزان همان دوره یا شاخه بدست می آید.
- تبصره - دانش آموزان سال اول متوسطه جزء شاخه نظری محسوب می شوند.
- 8- سرانه فعالیت های فرهنگی و تربیتی دانش آموزان :
- این شاخص از تقسیم اعتبارات جاری برنامه ها و ردیف های مربوط به کل دانش آموزان بدست می آید.
- 9- نسبت اعتبارات پژوهشی به اعتبارات غیرپرسنلی و کل اعتبارات جاری آموزش و پرورش :
- این شاخص از تقسیم اعتبارات پژوهشی به کل بودجه غیرپرسنلی و اعتبارات جاری ضربدر صد بدست می آید.
- 10- سرانه دانش آموزی بودجه های غیرپرسنلی آموزشی و تربیتی :
- این شاخص از تقسیم بودجه غیرپرسنلی آموزشی یا تربیتی به کل دانش آموزان بدست می آید.
- 11- سرانه عوارض آموزشی وصول شده :
- این شاخص از تقسیم کل عوارض وصول شده به کل دانش آموزان حاصل می شود.
- 12- میانگین حقوق و مزایای فرهنگیان بر سرانه تولید ناخالص داخلی :
- این شاخص از تقسیم میانگین دریافتی مستمر سالانه فرهنگیان به سرانه تولید ناخالص داخلی به دست می آید.
- 13- نسبت کمکهای مردمی به کل اعتبارات آموزش و پرورش (اعم از نقدی و غیرنقدی و عمرانی که به ریال مشخص می شود) :
- این شاخص از تقسیم مجموع کمکهای مردمی به کل بودجه آموزش و پرورش بدست می آید.
- 14- سهم اعتبارات آموزش کارکنان از کل اعتبارات آموزش و پرورش :
- این شاخص از تقسیم بودجه اختصاص یافته به آموزش کارکنان به کل بودجه آموزش و پرورش ضربدر صد بدست می آید.
- 15- نسبت اعتبارات پژوهشی آموزش و پرورش به اعتبارات پژوهشی دولت :
- این شاخص از تقسیم بودجه اختصاص یافته به پژوهش در آموزش و پرورش به کل بودجه تخصیصی به پژوهش از سوی دولت ضربدر صد بدست می آید.
- 16- نسبت درآمدهای شوراهای آموزش و پرورش به اعتبارات آموزش و پرورش :
- این شاخص از تقسیم درآمدهای حاصل از قانون تشکیل شوراهای آموزش و پرورش به کل اعتبارات آموزش و پرورش بدست می آید.
- 17- سهم آموزش و پرورش از اعتبارات فصول مختلف بودجه :
- این شاخص از تقسیم بودجه اختصاص یافته به آموزش و پرورش در هر یک از فصول بر کل بودجه اختصاص یافته به همان فصل ضربدر صد محاسبه می شود.
- 18- ترکیب بودجه عمرانی آموزش و پرورش به تفکیک فصل و برنامه :
- این شاخص از تقسیم بودجه عمرانی مربوط به هر فصل و برنامه بر کل بودجه آن فصل یا برنامه ضربدر صد بدست می آید.
- 19- هزینه سرانه جاری سواد آموزان تحت پوشش :
- این شاخص از تقسیم اعتبارات جاری برنامه آموزشی بزرگسالان بر تعداد سواد آموزان محاسبه می شود.
- 20- نسبت سرانه دانش آموزی به سرانه تولید ناخالص داخلی :
- این شاخص از تقسیم سرانه دانش آموزی از اعتبارات آموزش و پرورش بر سرانه نفر (جمعیت) از (G.D.P) محاسبه می شود.
- 21- نسبت سرانه دانش آموزی به سرانه تولید ناخالص ملی :
- این شاخص از تقسیم سرانه دانش آموزی از اعتبارات آموزش و پرورش بر سرانه نفر (جمعیت) از (G.N.P) محاسبه می شود.
- 22- هزینه جاری سواد آموز قبول شده :

این شاخص از تقسیم اعتبارات جاری آموزش بزرگسالان به تعداد سوادآموزان قبول شده محاسبه می شود.

### یادآوری :

شاخصها در صورت لزوم ، حتی الامکان به تفکیک

1- کشوری ، استانی و منطقه ای

2- بودجه مصوب ، تخصیصی ، پرداختی از خزانه و عملکردی

3- قیمت جاری ثابت

4- جنس

محاسبه می شوند .

**موضوع :** شاخص های مالی طی جلسات شماره 9 مورخ 79/9/13 و 10 مورخ 79/10/4 و 11 مورخ 79/10/11 و 12 مورخ 79/10/25 و 13 مورخ 79/11/23 در کمیسیون برنامه های توسعه و نیروی انسانی شورای عالی آموزش و پرورش بررسی و به تأیید رسید.

## شاخص های سوادآموزی

### مقدمه :

ریشه کن کردن بی سوادی از آرزوهای ملی و جهانی جوامع امروزی محسوب می شود. جمعیت بی سوادی یا کم سوادی در هر کشوری برای زندگی موفق به حمایت های ملی و اجتماعی نیازمند هستند . افزایش آگاهی های علمی ، سیاسی و اجتماعی این گروه ، یک نوع سرمایه گذاری انسانی است که هم از جهت اقتصادی و هم از جهت فرهنگی حائز اهمیت فراوانی است . شاخص های سوادآموزی با بیان روشن وضعیت بی وادی یا کم سوادی و ظرفیت های موجود ، امکان برنامه ریزی های مطمئن و مؤثرتری را فراهم می کنند . اساسی ترین شاخص ها برای بررسی وضعیت سوادآموزی کشور به شرح زیر تعیین می گردد.

### شاخصهای وضعیت بی سوادی و میزان پوشش سوادآموزی :

#### 1- نرخ بیسوادی

این شاخص از تقسیم تعداد بیسوادان بر تعداد جمعیت مربوط ضربدر صد بدست می آید.

#### 2- نرخ کم سوادی

این شاخص از تقسیم تعداد کم سوادان بر تعداد جمعیت مربوط ضربدر صد بدست می آید.

#### 3- نرخ اشتغال به سوادآموزی

این شاخص از تقسیم تعداد سوادآموزان به جمعیت ( کم سوادی و بی سوادی ) مربوط ضربدر صد بدست می آید.

#### 4- نرخ اشتغال به سوادآموزی بی سوادان

این شاخص از تقسیم تعداد سوادآموزان از گروه بی سوادان به جمعیت بی سوادی مربوط ضربدر صد بدست می آید.

#### 5- نرخ اشتغال به سوادآموزی کم سوادان

این شاخص از تقسیم تعداد سوادآموزان از گروه کم سوادان به جمعیت کم سوادی مربوط ضربدر صد بدست می آید.

#### 6- نرخ اشتغال به سوادآموزی 10-6 ساله ها

این شاخص از تقسیم تعداد سوادآموزان ( 10-6 ) سال به کار جمعیت ( 10-6 ) ساله ضربدر صد بدست می آید.

#### 7- ترکیب سوادآموزان از نظر جنسیت :

این شاخص از تقسیم تعداد سوادآموزان یک جنس ( مرد یا زن ) بر کل تعداد سوادآموزان ضربدر صد بدست می آید.

### یادآوری :

1- این شاخصها حتی الامکان به تفکیک گروه های سنی زیر محاسبه می شوند:

1- شش ساله و بالاتر 2- ده ساله و بالاتر 3- پانزده ساله و بالاتر 4- ده الی چهل ساله 5- چهل ساله به بالا.

2- شاخصها برای سال هایی که سرشماری دارند محاسبه می شوند و برای سایر سالها برآورد می شوند.

3- در محاسبه این شاخصها کم سوادی به کسی اطلاق می شود که اطلاعات تحصیلی پایین تر از پایه پنجم ابتدایی داشته باشد.

### 2- شاخصهای کارایی داخلی :

#### 1- درصد قبولی سوادآموز

این شاخص از تقسیم تعداد سوادآموزان قبول شده در امتحان بر تعداد سوادآموزان شرکت کننده در امتحان ضربدر صد بدست می آید.

## 2- نرخ انتقال از یک دوره به دوره بعدی

این شاخص از تقسیم ثبت نام کنندگان در یک دوره تحصیلی سواد آموزی بر تعداد قبول شدگان دوره قبل سوادآموزی ضربدر صد بدست می آید.

تبصره - این شاخص ها به تفکیک دوره های 1- مقدماتی 2- تکمیلی 3- پنجم بزرگسالان 4- کل، محاسبه می شوند.

### 3- نرخ ترک تحصیل سوادآموز :

این شاخص از تقسیم تفاضل سواد آموز ثبت نام شده و شرکت کننده در امتحان بر تعداد سوادآموزان ثبت نام شده ضربدر صد بدست می آید.

### شاخصهای بهره وری :

#### 1- نسبت سوادآموزی به آموزشیار

این شاخص از تقسیم تعداد سواد آموزان ثبت نام شده بر تعداد آموزشیاران ضربدر صد بدست می آید.

#### 2- نسبت سواد آموز به کارکنان

این شاخص از تقسیم تعداد سواد آموزان بر تعداد کل کارکنان سواد آموزی (آموزشیاران و سایر کارکنان) بدست می آید.

#### 3- نسبت سواد آموز به کلاس

این شاخص از تقسیم تعداد سواد آموزان به تعداد کلاسها بدست می آید

#### 4- نسبت کلاس به آموزشیار

این شاخص از تقسیم تعداد کلاس بر تعداد آموزشیاران بدست می آید

#### 5- ترکیب آموزشیاران از نظر جنسیت

این شاخص از تقسیم تعداد آموزشیاران جنس مورد نظر (مرد یا زن) بر تعداد کل آموزشیاران ضربدر صد بدست می آید.

#### 6- توزیع درصدی کلاسها بر حسب مکان

این شاخص از تقسیم تعداد کلاسهای تشکیل شده در محل مورد نظر بر تعداد کل کلاسهای تشکیل شده ضربدر صد بدست می آید.

تبصره - منظور از مکان هرجایی است که تعدادی سواد آموز تحت نظر آموزشیار به تحصیل مشغول می شوند این مکان شامل : 1-

مدرسه 2- مسجد 3- منازل استیجاری 4- چادر 5- ادارات و سازمانها 6- غیره ، خواهد بود.

### توجه :

شاخص های سوادآموزی حتی الامکان و در صورت ضرورت به تفکیک .

1- جنس ، شهر ، روستا و گروه سنی

2- کشوری ، استانی ، منطقه ای

محاسبه می شوند.

موضوع : شاخص های سواد آموزی طی جلسه شماره 14 مورخ 79/12/21 در کمیسیون برنامه های توسعه و نیروی انسانی شورای عالی آموزش و پرورش بررسی و به تایید رسید.

## شاخص های فضاهای آموزش و پرورش

### مقدمه:

مدارس و فضاهای آموزشی نه تنها برای آموزش مورد استفاده قرار می گیرند، بلکه باید نیازهای عاطفی و روحی دانش آموزان را هم تأمین نمایند. شاخص های فضاهای آموزش و پرورش می تواند برای برنامه ریزی دقیق، توزیع عادلانه و بهره وری مطلوب از اعتبارات عمرانی آموزش و پرورش و همچنین آینده نگری مورد استفاده قرار گیرد. اساسی ترین شاخص های فضای آموزش و پرورش به شرح زیر می باشد:

### شاخص های شناخت وضعیت موجود ساختمان های مدارس

#### 1- سرانه زمین آموزشی

این شاخص از تقسیم مساحت زمین بر تعداد دانش آموزان آن به دست می آید.

#### 2- سرانه زیربنای کلاس های فیزیکی

این شاخص از تقسیم زیربنای کلاس های فیزیکی به تعداد دانش آموزان به دست می آید.

- ۳- **سرانه محوطه**  
این شاخص از تقسیم مساحت کل محوطه مدرسه به تعداد دانش‌آموزان به تفکیک 1- هر نوبت و 2- در مجموع نوبت‌ها، به دست می‌آید.
- ۴- **سرانه فضای سبز**  
این شاخص از تقسیم مساحت کل فضاهای سبز مدرسه بن عداد دانش‌آموزان به تفکیک 1- هر نوبت و 2- در مجموع نوبت‌ها به دست می‌آید.
- ۵- **سرانه زیربنای کارگاهی**  
این شاخص از تقسیم مساحت کارگاه‌ها به تعداد دانش‌آموزان به دست می‌آید.
- ۶- **سرانه زیربنای آزمایشگاهی**  
این شاخص از تقسیم مساحت آزمایشگاهها به تعداد دانش‌آموزان به دست می‌آید.
- ۷- **درصد مدارس دارای نمازخانه مستقل**  
این شاخص از تقسیم تعداد مدارس دارای نمازخانه‌های مستقل بر تعداد کل مدارس ضربدرصد به دست می‌آید.
- ۸- **سرانه نمازخانه**  
این شاخص از تقسیم جمع مساحت نمازخانه‌های موجود بر تعداد دانش‌آموزان به دست می‌آید.
- ۹- **درصد مدارس دارای اتاق بهداشت**  
این شاخص از تقسیم تعداد مدارس دارای اتاق بهداشت بر تعداد کل مدارس ضربدر صد به دست می‌آید.
- ۱۰- **درصد ساختمان‌های آموزشی دارای اتاق مشاوره**  
این شاخص از تقسیم تعداد مدارس دارای اتاق بهداشت بر کل مدارس ضربدرصد به دست می‌آید.
- ۱۱- **درصد مدارس دارای کتابخانه مستقل**  
این شاخص از تقسیم تعداد مدارس دارای کتابخانه و مستقل بر تعداد کل مدارس ضربدر صد به دست می‌آید.
- ۱۲- **سرانه کتابخانه**  
این شاخص از تقسیم جمع مساحت کتابخانه‌های مستقل مدارس به کل دانش‌آموزان به دست می‌آید.
- ۱۳- **سرانه سرویس‌های بهداشتی مدارس**  
این شاخص از تقسیم تعداد کلاس‌های اشغال شده با وسایل اسقاطی بر کل کلاس‌ها ضربدر صد به دست می‌آید.
- ۱۴- **درصد کلاس‌های اشغال شده با وسایل اسقاطی**  
این شاخص از تقسیم تعداد کلاس‌های دایر فیزیکی به کل کلاس‌های دایر ضربدرصد به دست می‌آید.
- ۱۵- **درصد کلاس‌های دایر غیرفیزیکی به کل کلاس‌ها**  
این شاخص از تقسیم تعداد کلاس‌های دایر غیرفیزیکی به کل کلاس‌های دایر ضربدرصد به دست می‌آید.
- تذکر:** کلاس‌های دایر غیرفیزیکی شامل کلاس‌های تشکیل شده در چادرها، کلاس خشت و گلی و نظایر آن می‌باشد.
- ۱۶- **تراکم کلاس‌های دایر**  
این شاخص از تقسیم تعداد دانش‌آموزان به کلاس‌های دایر بدست می‌آید.
- تذکر:** کلاس‌های شامل گروهی از دانش‌آموزان است که در زمان معین و مکان مشخصی تحت آموزش رسمی قرار می‌گیرند.
- ۱۷- **تراکم کلاس‌های فیزیکی**  
این شاخص از تقسیم تعداد دانش‌آموزان به تعداد کلاس‌های فیزیکی به دست می‌آید.
- تذکر:** کلاس‌های فیزیکی، اتاق اختصاص داده شده به کلاس درس بدون در نظر گرفتن تعداد نوبت‌های استفاده از آن است.
- ۱۸- **نسبت کلاس‌های استیجاری به کل کلاس‌های موجود**  
این شاخص از تقسیم تعداد کلاس‌های استیجاری به تعداد کل کلاس‌های موجود ضربدرصد به دست می‌آید.

## شاخص‌های استهلاک ساختمان‌های مدارس

### ۱۹- میانگین عمر ساختمان مدارس

این شاخص از تقسیم مجموع عمر ساختمان مدارس بر تعداد آن‌ها به دست می‌آید.

### ۲۰- توزیع درصدی ساختمان مدرسه بر حسب عمر آن‌ها

این شاخص از تقسیم تعداد ساختمان‌های با عمر 0-5 ساله، 5-10 ساله، 10-15 ساله، 15-20 ساله، 20-25 ساله، 25-30 ساله، و 30 ساله و بیشتر بر تعداد کل ساختمان‌های مدارس ضربدر صد بدست می‌آید.

### ۲۱- درصد کلاس‌های مخروبه

این شاخص از تقسیم کلاس‌های مخروبه بر تعداد کل کلاس‌های ضربدر صد بدست می‌آید.

تذکر: ساختمان مخروبه به ساختمانی اطلاق می‌شود که بر حسب نظر کارشناس و با رعایت شیوه‌نامه‌های مربوطه، ایمنی لازم را برای استفاده ندارد.

## شاخص‌های توصیف مشارکت مردمی در تأمین فضاهای آموزشی

### ۲۲- رشد سالانه کلاس‌های مردمی

این شاخص از تقسیم تفاضل کلاس‌های خاتمه یافته مردمی سال قبل از کلاس‌های مردمی خاتمه یافته سال جاری بر کلاس‌های احداث شده مردمی در سال قبل، ضربدر صد بدست می‌آید.

### ۲۳- سهم مشارکت مردم در احداث کلاس درس

این شاخص از تقسیم تعداد کلاس‌های احداث شده توسط مردم بر مجموع کلاس‌های احداث شده توسط دولت و مردم ضربدر صد بدست می‌آید.

## شاخص‌های وضعیت موجود فضاهای آموزشی خارج از مدرسه

### ۲۴- سرانه زمین اردوگاه

این شاخص از تقسیم مساحت اردوگاه‌های موجود به تعداد کل دانش‌آموزان بدست می‌آید.

### ۲۵- سرانه زیربنای اردوگاه

این شاخص از تقسیم زیربنای اردوگاه موجود به تعداد کل دانش‌آموزان بدست می‌آید.

### ۲۶- سرانه زمین کانون‌های تربیتی

این شاخص از تقسیم مساحت کانون‌های تربیتی موجود به تعداد کل دانش‌آموزان بدست می‌آید.

### ۲۷- سرانه زیربنای کانون‌های تربیتی

این شاخص از تقسیم زیر بنای کانون‌های تربیتی موجود به تعداد کل دانش‌آموزان بدست می‌آید.

### ۲۸- سرانه زمین فضاهای ورزشی

این شاخص از تقسیم مساحت فضاهای ورزشی موجود آموزش و پرورش به تعداد کل دانش‌آموزان بدست می‌آید.

### ۲۹- سرانه زیربنای فضاهای ورزشی

این شاخص از تقسیم زیربنای فضاهای ورزشی موجود آموزش و پرورش به تعداد کل دانش‌آموزان بدست می‌آید.

تذکر: منظور از فضاهای ورزشی در شاخص 28 و 29 مکان‌های ورزشی اماکنی مانند کانون‌های پرورشی، فضاهای ورزشی سرپوشیده وس رباژ درون مدرسه (به جزء محوطه مدرسه) می‌باشد.

### ۳۰- سرانه فضای سرپوشیده ورزشی دختران

این شاخص از تقسیم مساحت کل فضاهای سرپوشیده ورزشی ویژه دختران بر تعداد کل دانش‌آموز دختر به دست می‌آید.

یادآوری:

شاخص‌ها حتی الامکان و در صورت ضرورت:

1- به صورت کشوری، استانی، منطقه‌ای

2- جنس، دوره، روستایی و شهری

3- دولتی، غیر انتفاعی و شاهد

محاسبه می‌شوند.

**موضوع:** شاخص‌های فضاهای آموزش و پرورش طی جلسات شماره 15 مورخ 80/1/26 و شماره 16 مورخ 80/2/9 و شماره 17 مورخ 80/3/6 و شماره 18 مورخ 80/4/3 در کمیسیون برنامه‌های توسعه و نیروی انسانی شورای عالی آموزش و پرورش بررسی و به تأیید رسید.

## شاخص‌های ترکیب جمعیت دانش‌آموزی

### مقدمه:

شاخص‌های ترکیب جمعیت دانش‌آموزی به منظور برنامه‌ریزی سایر عوامل آموزشی و تخصیص عادلانه منابع و امکانات موجود دارای اهمیت می‌باشد. این شاخص‌ها جهت تربیت نیروی انسانی واجد شرایط و ساماندهی بهینه آن، تخصیص امکانات آموزشی و تصمیم‌گیری در مورد افزایش یا کاهش دانش‌آموزان دوره‌ها و رشته‌های مختلف تحصیلی در مناطق شهری و روستائی و... ضروری به نظر می‌رسد. اساسی‌ترین شاخص‌های ترکیب جمعیت دانش‌آموزی به شرح زیر تعیین می‌گردد:

#### 1- سهم هر دوره تحصیلی از کل دانش‌آموزان

این شاخص از تقسیم تعداد دانش‌آموزان هر دوره تحصیلی بر تعداد دانش‌آموزان تمام دوره‌ها ضربدر صد بدست می‌آید.

**تبصره:** در محاسبه این شاخص پیش‌دانشگاهی جزو دوره متوسطه محسوب می‌شود.

#### 2- درصد دانش‌آموزان دختر

این شاخص از تقسیم تعداد دانش‌آموزان دختر بر تعداد کل دانش‌آموزان ضربدر صد بدست می‌آید.

#### 3- درصد دانش‌آموزان شهری

این شاخص از تقسیم تعداد دانش‌آموزان شهری به تعداد کل دانش‌آموزان ضربدر صد بدست می‌آید.

#### 4- درصد دانش‌آموزان مناطق دو زبانه

این شاخص از تقسیم تعداد دانش‌آموزان مناطق دو زبانه، به تعداد کل دانش‌آموزان ضربدر صد بدست می‌آید.

#### 5- درصد دانش‌آموزان مدارس مختلط

این شاخص از تقسیم تعداد دانش‌آموزان مدارس مختلط بر تعداد کل دانش‌آموزان ضربدر صد بدست می‌آید.

#### 6- درصد رشد سالیانه تعداد دانش‌آموز

این شاخص از تقسیم تعداد دانش‌آموزان دو سال متوالی بر تعداد دانش‌آموزان ساله پایه ضربدر صد بدست می‌آید.

#### 7- سهم هر شاخه تحصیلی در دوره متوسطه

این شاخص از تقسیم تعداد دانش‌آموزان هر شاخه در پایه‌های دوم و سوم متوسطه بر تعداد کل دانش‌آموزان پایه‌های دوم و سوم متوسطه ضربدر صد بدست می‌آید.

#### 8- سهم هر رشته تحصیلی در شاخه نظری

این شاخص از تقسیم مجموع تعداد دانش‌آموزان هر رشته نظری در پایه‌های دوم و سوم متوسطه بر تعداد کل دانش‌آموزان پایه‌های دوم و سوم شاخه نظری ضربدر صد بدست می‌آید.

#### 9- سهم هر زمینه تحصیلی در شاخه‌های فنی و حرفه‌ای و کار دانش

این شاخص از تقسیم مجموع تعداد دانش‌آموزان پایه‌های دوم و سوم هر زمینه تحصیلی بر تعداد کل دانش‌آموزان پایه‌های دوم و سوم شاخه فنی و حرفه‌ای یا کار دانش (حسب مورد) ضربدر صد بدست می‌آید.

### یادآوری:

شاخص‌ها حتی‌الامکان و در صورت ضرورت:

1- به صورت کشوری، استانی و منطقه‌ای

2- به تفکیک جنس، دوره و رشته تحصیلی، شهری و روستائی، عشایری<sup>1</sup>، نوع مدرسه، شورای عالی آموزش و پرورش بررسی و به تأیید رسیده و طی نامه شماره 120/1053/12 مورخ 81/3/18 ابلاغ شده است.

**موضوع:** شاخص‌های ترکیب جمعیت دانش‌آموزی در کمیسیون برنامه‌های توسعه و نیروی انسانی شورای عالی آموزش و پرورش بررسی و به تأیید رسیده و طی نامه شماره 120/1053/12 مورخ 81/3/18 ابلاغ شده است.

<sup>1</sup> - دانش‌آموز عشایر دانش‌آموزی است که در خانواده‌ای به سر می‌برد که زندگی آنان براساس کوچ‌چوری و دامداری اداره می‌شود.

# شاخص های آموزش و پرورش استثنایی

## مقدمه :

شناسایی دانش آموزان استثنایی و دستیابی آنان به موقعیت اجتماعی و اقتصادی مناسب از مهمترین اقدامات لازم برای برقراری عدالت آموزشی می باشد. تغییر و اصلاح مداوم آموزش و پرورش استثنایی با توجه به روش های نوین درجهان و کمک به پیشگیری از بروز ناتوانی های جسمی و ذهنی از طریق بالا بردن سطح آگاهی عمومی امری لازم و ضروری است با در دست داشتن شاخص هایی در این زمینه، امکان برنامه ریزی های مؤثر و دقیق تری فراهم می شود. اساسی ترین شاخص های آموزش و پرورش استثنایی به شرح زیر تعیین می گردد:

### 1- درصد پوشش تحصیلی :

این شاخص از تقسیم تعداد افراد ثبت نام شده در مدارس استثنایی بر تعداد جمعیت استثنایی در سن تحصیل ضربدر صد بدست می آید.

### 2- نسبت اتاق های موجود توانبخشی به تعداد کل آموزشگاه های استثنایی :

این شاخص از تقسیم اتاق های موجود توانبخشی به کل آموزشگاه های استثنایی بدست می آید. تبصره - هر آموزشگاه استثنایی در شرایط مطلوب باید دارای اتاق های مجهز به ملزومات توانبخشی از قبیل فیزیوتراپی، کاردرمانی، گفتار، درمانی، شنوایی شناسی، مشاوره و... جهت ارائه خدمات توانبخشی بر حسب نوع معلولیت دانش آموزان تحت پوشش باشد. بعضی از دانش آموزان استثنایی نیازمند دریافت خدمات مختلف توانبخشی به صورت توأم هستند.

### 3- نسبت اتاق های موجود توانبخشی به تعداد کل دانش آموزان استثنایی :

این شاخص از تقسیم اتاق های موجود توانبخشی به تعداد کل دانش آموزان استثنایی بدست می آید.

### 4- نسبت تعداد نیروی انسانی متخصص در امور توانبخشی به تعداد دانش آموزان استثنایی :

این شاخص از تقسیم تعداد نیروهای متخصص در امور توانبخشی به تعداد دانش آموزان استثنایی بدست می آید.

### 5- نسبت تعداد افراد تحت پوشش طرح سنجش به تعداد متقاضیان ورود به دبستان :

این شاخص از تقسیم تعداد افراد تحت پوشش طرح سنجش به تعداد متقاضیان ورود به دبستان بدست می آید.

### 6- نسبت دانش آموزان استثنایی شاغل به تحصیل در روش تلفیقی تحت پوشش به کل دانش آموزان استثنایی تحت پوشش :

این شاخص از تقسیم تعداد دانش آموزان تلفیقی تحت پوشش به کل دانش آموزان استثنایی به دست می آید.

### 7- نسبت دانش آموزان شاغل به تحصیل در روش تلفیقی تحت پوشش به کل دانش آموزان عادی :

این شاخص از تقسیم تعداد دانش آموزان تلفیقی تحت پوشش به کل دانش آموزان عادی به دست می آید.

### 8- نسبت تعداد دانش آموزان کم توان ذهنی ورودی به دوره مهارت های حرفه ای به کل فارغ التحصیلان کم توان ذهنی دوره ابتدایی :

این شاخص از تقسیم تعداد دانش آموزان کم توان ذهنی ورودی به دوره مهارت های حرفه ای به کل فارغ التحصیلان کم توان ذهنی دوره ابتدایی بدست می آید.

### یادآوری :

شاخص ها حتی الامکان و در صورت ضرورت :

- 1- به صورت کشوری، استانی و منطقه ای
- 2- به تفکیک جنس، دوره تحصیلی<sup>1</sup>، نوع معلولیت<sup>2</sup> محاسبه می شود.
- 3- آن دسته از شاخصهای ترکیب جمعیت دانش آموزی، نیروی انسانی، مالی... که جنبه عام دارد، در صورت امکان برای آموزش و پرورش استثنایی نیز تسری داده شود.

<sup>1</sup> - دوره های تحصیلی شامل: 1- آمادگی 2- ابتدایی 3- مهارت های حرفه ای 4- راهنمایی 5- متوسطه می باشد.

<sup>2</sup> - نوع معلولیت ها شامل: 1- کم توان ذهنی 2- ناشنوا و نیمه شنوا 3- نابینا و کم بینا

<sup>4</sup> - معلول جسمی - حرکتی 5- دارای اختلال رفتاری 6- با مشکلات ویژه یادگیری 7- چند معلولیتی می باشد.

**موضوع:** شاخص های آموزش و پرورش استثنایی در جلسه شماره 25 مورخ 81/3/5 کمیسیون برنامه های توسعه و نیروی انسانی شورای عالی آموزش و پرورش بررسی و به تأیید رسیده و طی نامه شماره 120/1052/12 مورخ 81/3/18 ابلاغ شده است .

## پیوست شماره 7 : شاخصهای ارزیابی آموزش و پرورش در هیأت نظارت و ارزیابی شورای عالی انقلاب فرهنگی

### شاخص های ارزیابی آموزش و پرورش

1- درونداد

1-1- فضای آموزشی

1-1-1- سرانه زیربنای کلاسهای فیزیکی در مدارس به تفکیک: روستا، شهر، منطقه و استان

1-1-2- سرانه زیربنای فضاهای فرهنگی - تربیتی و ورزشی از جمله نمازخانه، کتابخانه، سالن ورزشی و

اجتماعات و فضاهای باز (زمین چمن یا فضای سبز) به تفکیک: روستا، شهر، منطقه و استان

1-1-3- درصد مدارس دارای کتابخانه به تفکیک: روستا، شهر، منطقه و استان

1-1-4- تراکم کلاسهای فیزیکی به تفکیک: روستا، شهر، منطقه، استان و دوره تحصیلی

1-1-5- نرخ بهره برداری از ساختمان های آموزشی به تفکیک: نوع مالکیت، روستا، شهر، منطقه و استان

1-1-6- توزیع درصدی ساختمان های آموزشی بر حسب قدمت به تفکیک: روستا، شهر، منطقه، استان و دوره

تحصیلی

1-1-7- درصد ساختمان های آموزشی بر حسب نوع مالکیت به تفکیک: روستا، شهر، منطقه، استان و دوره

تحصیلی



8-1-1- میزان انطباق ساختمانهای موجود با استانداردهای مصوب به تفکیک: نوع مالکیت، روستا، شهر، منطقه و استان

## 2-1- امکانات و تجهیزات

1-2-1- نسبت دانش آموزان به تعداد (یا ظرفیت): کتابهای کتابخانه، تجهیزات کمک آموزشی دیداری، شنیداری و چندرسانه ای، دستگاه های تکثیر و رایانه های موجود و قابل استفاده از مدارس به تفکیک: دوره تحصیلی، جنس، روستا، شهر و استان

2-2-1- درصد دانش آموزان برخوردار از شبکه دایر خدمات اینترنتی به تفکیک: دوره تحصیلی، جنس، روستا، شهر، منطقه و استان

3-2-1- میزان انطباق امکانات و تجهیزات کارگاهی و آزمایشگاهی موجود در مدارس با استانداردهای مربوط به تفکیک: دوره تحصیلی، روستا، شهر، منطقه و استان

## 3-1- کمیت نیروی انسانی

1-3-1- نسبت معلمان زن به کل معلمان به تفکیک: دوره تحصیلی، منطقه و استان

2-3-1- ضریب اشتغال معلم به تفکیک: ظاهری و واقعی، جنس، دوره تحصیلی، مدرک تحصیلی، رشته تحصیلی، منطقه، استان و گروه های درسی

3-3-1- توزیع درصدی کارکنان بر حسب مدرک تحصیلی به تفکیک: جنس، آموزشی و اداری، نوع مؤسسه محل اخذ مدرک، سابقه خدمت و استان

4-3-1- توزیع درصدی کارکنان بر حسب سنوات خدمت به تفکیک: جنس، دوره تحصیلی، منطقه و استان

5-3-1- نسبت دانش آموزان به کارکنان به تفکیک: نوع فعالیت (اداری، آموزشی، نظارتی، دفتری، کیفیت بخشی و تربیتی)، جنس، دوره تحصیلی، روستا، شهر، منطقه و استان

6-3-1- توزیع درصدی کارکنان بر حسب نوع استخدام و نوع فعالیت (اداری، آموزشی، نارتی، دفتری، کیفیت بخشی و تربیتی و مشاور) به تفکیک: استان، جنس، دوره

7-3-1- درصد معلمان دارای رشته تحصیلی مرتبط با دروسی که تدریس می کنند از کل معلمان به تفکیک: جنس، دوره تحصیلی، دروس مختلف، روستا، شهر، منطقه و استان

## 4-1- بودجه و اعتبارات

1-4-1- سهم آموزش و پرورش از بودجه کل کشور به تفکیک: جاری و عمرانی

2-4-1- سهم آموزش و پرورش از تولید ناخالص داخلی (G.D.P) به تفکیک: جاری و عمرانی

3-4-1- سهم آموزش و پرورش از تولید ناخالص ملی (G.N.P) به تفکیک: جاری و عمرانی

4-4-1- سرانه کل دانش آموزی به تفکیک: دوره تحصیلی و جنس

5-4-1- ترکیب بودجه آموزش و پرورش به تفکیک: جاری و عمرانی

6-4-1- درصد اعتبارات پژوهشی آموزش و پرورش از کل اعتبارات پژوهشی کشور

- 7-4-1- نسبت سرانه دانش آموزی واحدهای آموزشی به کل هزینه های آموزشگاه ها به تفکیک: دوره تحصیلی، روستا، شهر، منطقه و استان
- 8-4-1- نسبت بودجه اختصاص یافته به آموزش دانش آموزان با استعدادهای درخشان به کل بودجه آموزش و پرورش به تفکیک دوره تحصیلی، منطقه و استان
- 9-4-1- میزان کمک اولیاء به مدارس به تفکیک: دوره تحصیلی، جنس، روستا، شهر، منطقه و استان
- 10-4-1- نسبت بودجه اختصاص یافته به دانش آموزان استثنایی به کل بودجه آموزش و پرورش به تفکیک: دوره تحصیلی، منطقه و استان
- 11-4-1- سهم اعتبارات فصل آموزش و پرورش عمومی از امور اجتماعی (هزینه ای)
- 12-4-1- سهم اعتبارات غیرپرسنلی از کل اعتبارات آموزش و پرورش
- 13-4-1- سهم اعتبارات اختصاص یافته به فعالیت های فوق برنامه از کل بودجه آموزش و پرورش
- 5-1- معیشت و رفاه کارکنان
- 1-5-1- متوسط حقوق و مزایای ماهانه کارکنان به تفکیک: مدرک، سابقه، روستا، شهر، منطقه، استان، دوره تحصیلی و آموزشی، اداری
- 2-5-1- نسبت میانگین حقوق سالانه معلمان به درآمد سرانه کشور به تفکیک: دوره تحصیلی، جنس، منطقه و استان
- 3-5-1- نسبت حقوق ماهانه معلمان با بیش از 15 سال سابقه به حقوق ماهانه فرد جدیدالاستخدام به تفکیک: مدرک و دوره تحصیلی
- 4-5-1- درصد معلمان استفاده کننده از امکانات رفاهی مختلف به تفکیک: جنس، مدرک تحصیلی، دوره تحصیلی، نوع امکانات رفاهی، اداری، آموزشی، روستا، شهر و استان
- 5-5-1- حقوق یک ساعت تدریس معلمان به تفکیک: مدرک تحصیلی، دوره تحصیلی، سابقه خدمت، روستا، شهر، منطقه و استان
- 6-1- وضعیت اجتماعی، فرهنگی و اقتصادی خانواده
- 1-6-1- توزیع درصدی اولیاء دانش آموزان بر اساس سطح تحصیلات (بی سواد، خواندن و نوشتن، پنجم ابتدایی، سوم راهنمایی، دیپلم متوسطه، فوق دیپلم، کارشناسی، کارشناسی ارشد، دکتری)، بعد خانوار، محل سکونت (روستا، شهر) و شغل اولیاء
- 2-6-1- درصد دانش آموزان دارای مشکلات خانوادگی و اخلاقی (به تفکیک: فوت والدین یا یکی از آنها، طلاق والدین، اعتیاد والدین و بزهکاری دانش آموز)
- 7-1- ویژگی های دانش آموزان
- 1-7-1- درصد دانش آموزان اول ابتدایی که دوره تحصیلی پیش دبستانی را گذرانده اند به تفکیک: جنس، روستا، شهر، منطقه و استان

- 2-7-1- درصد دانش آموزان اول ابتدایی واجد توانایی های خاص (حافظ قرآن و غیره) به تفکیک: جنس، روستا، شهر، منطقه و استان
- 3-7-1- درصد دانش آموزان ابتدایی دوزبانه به تفکیک: جنس، روستا، شهر، منطقه و استان
- 4-7-1- درصد پوشش تحصیلی بر حسب ظاهری، واقعی و ویژه سنی به تفکیک: دوره تحصیلی و جنس، استان/منطقه، شهر و روستا
- 5-7-1- توزیع درصدی دانش آموزان بر حسب جنس به تفکیک: دوره تحصیلی، روستا، شهر، منطقه و استان
- 6-7-1- درصد دانش آموزان استثنایی از کل دانش آموزان به تفکیک: نوع معلولیت، دوره تحصیلی، جنس، روستا، شهر و استان
- 7-7-1- درصد دانش آموزان استثنایی از کل لازم التعلیمان استثنایی
- 8-7-1- درصد دانش آموزان فنی و حرفه ای و کار و دانش از کل دانش آموزان پایه های دوم و سوم متوسط به تفکیک: جنس، روستا، شهر و استان
- 9-7-1- درصد دانش آموزان مؤسسات غیرانتفاعی از کل دانش آموزان به تفکیک: دوره تحصیلی، جنس، روستا، شهر و استان
- 10-7-1- درصد دانش آموزان شبانه روزی از کل دانش آموزان به تفکیک: دوره تحصیلی، جنس، روستا، شهر و استان
- 11-7-1- درصد دانش آموزان با استعدادهای درخشان در مدارس تیزهوشان از کل دانش آموزان به تفکیک: دوره تحصیلی، جنس و استان
- 12-7-1- درصد دانش آموزان تحت پوشش طرح روستامرکزی و خوابگاه مرکزی به تفکیک: دوره تحصیلی، جنس، روستا، شهر و استان
- 13-7-1- درصد دانش آموزان دارای بیماری (ایدز، تالاسمی، هیپاتیت و بیماری های روانی) از کل دانش آموزان به تفکیک: دوره تحصیلی، جنس، روستا، شهر و استان
- 14-7-1- درصد دانش آموزان معتاد به مواد مخدر از کل دانش آموزان به تفکیک: دوره تحصیلی، جنس، روستا، شهر و استان
- 8-1- **برنامه درسی**
- 1-8-1- میزان تناسب مطالب و محتوای کتابهای درسی با دانش روز به تفکیک: دوره تحصیلی، پایه تحصیلی و درس
- 2-8-1- میزان تناسب مطالب و محتوای کتابهای درسی با نیازها و مسائل جامعه به تفکیک: دوره تحصیلی، پایه تحصیل و درس
- 3-8-1- میزان استفاده از تصویر، جدول و مانند آن متناسب با اهداف آموزشی به تفکیک: دوره تحصیلی، پایه تحصیلی و درس

4-8-1- میزان رعایت اصول سازماندهی در تدوین محتوای کتابهای درسی به تفکیک: دوره تحصیلی، پایه تحصیلی و درس

5-8-1- میزان تناسب بین محتوای آموزشی و ویژگی های فردی دانش آموزان به تفکیک: جنس، روستا، شهر، دوره تحصیلی، پایه تحصیلی و درس

6-8-1- میزان تناسب حجم محتوا با اهداف آموزشی به تفکیک: دوره تحصیلی، پایه تحصیلی و درس

7-8-1- میزان تناسب محتوای آموزشی با پرورش نیروی خلاقیت و ابتکار و نوآوری و روحیه جستجوگری در دانش آموز

8-8-1- میزان تناسب محتوای کتابهای درسی و آموزشی با جهانی بینی و اصول تربیتی اسلام

9-8-1- میزان تناسب برنامه آموزشی و محتوای کتابهای درسی با رشد تفکر علمی و منطقی و فلسفی در دانش آموزان

10-8-1- میزان ارتباط و هماهنگی محتوای کتابهای درسی (دبیرستان) با محتوای دروس دانشگاهی

11-8-1- چگونگی ارزشیابی و میزان مطابقت آن با اهداف و استانداردهای آموزشی به تفکیک دوره

## 2- فرایند

### 1-2- کیفیت نیرو

1-1-2- میانگین سطح تحصیلات معلمان به تفکیک: دوره تحصیلی، استان و جنس

2-1-2- میانگین ساعات آموزشهای ضمن خدمت کارکنان در طول خدمت به تفکیک: اداری - آموزشی، دوره تحصیلی، جنس و استان

3-1-2- درصد معلمان واجد شرایط علمی، حرفه ای و شخصیتی و آشنا با فناوری های جدید آموزشی از کل معلمان به تفکیک: دوره تحصیلی، جنس، روستا، شهر، منطقه و استان

4-1-2- درصد معلمان که با علاقه و میل باطنی به شغل معلمی مشغول هستند به تفکیک: مدرک تحصیلی، جنس و استان

5-1-2- درصد کارکنانی که در طول خدمت خود به مدارج تحصیلی بالاتر ارتقاء یافته اند به تفکیک: اداری - آموزشی، دوره تحصیلی، جنس، روستا، شهر، منطقه و استان

6-1-2- میزان صلاحیت مؤسسات آموزشی تربیت معلمان، برای تربیت معلمان واجد شرایط

7-1-2- میزان بهره گیری از اعضای هیئت علمی دانشگاه ها و متخصصان واجد شرایط در برنامه ریزی آموزشی و تألیف و تدوین کتابهای درسی

8-1-2- میزان بهره مندی آموزش و پرورش از توان علمی - تحقیقاتی دانشگاه ها برای تربیت نیروی انسانی مورد نیاز خود

9-1-2- تعداد پژوهش های در عمل (اقدام پژوهی) توسط معلمان در سال

## 2-2- فوق برنامه

2-2-1. درصد دانش آموزان عضو تشکل های دانش آموزی به تفکیک: انواع تشکل ها، جنس، دوره تحصیلی، روستا، شهر و استان

2-2-2. نسبت دانش آموزان شرکت کننده در مسابقات و فعالیت ها و اردوهای فرهنگی - هنری و در سال به کل دانش آموزان به تفکیک: انواع مسابقه، دوره تحصیلی، جنس، روستا، شهر، منطقه و استان

2-2-3. تعداد مسابقات ورزشی انجام شده در سال به ازای یکصد نفر دانش آموز به تفکیک: انواع مسابقه، دوره تحصیلی، جنس، روستا، شهر، منطقه و استان

2-2-4. درصد دانش آموزان عضو تیم های ورزشی تشکیل شده در مدارس به تفکیک: دوره تحصیلی، جنس، روستا، شهر، منطقه و استان

2-2-5. درصد مدارس که به برگزاری ورزش صبحگاهی مبادرت می ورزند به تفکیک: جنس (پسرانه و دخترانه)، دوره تحصیلی، روستا، شهر، منطقه و استان

2-2-6. درصد دانش آموزان عضو کتابخانه از کل دانش آموزان به تفکیک: دوره تحصیلی، جنس، منطقه و استان

2-2-7. درصد دانش آموزانی که در مراسم مذهبی و اجتماعی شرکت می کنند به تفکیک: دوره تحصیلی، جنس، منطقه و استان

2-2-8. درصد دانش آموزان شرکت کننده در مسابقات قرائت قرآن و مسابقات اعتقادی به تفکیک: دوره تحصیلی، جنس، منطقه و استان

2-2-9. درصد دانش آموزانی که ابداعات و ابتکار خاصی ارائه نموده اند به تفکیک: دوره تحصیلی، جنس، منطقه و استان

2-2-10. میزان انطباق فعالیت های فوق برنامه با اهداف آموزش های رسمی (برنامه درسی)

2-2-11. میزان انطباق فعالیت های فوق برنامه با اهداف این برنامه ها (فوق برنامه)

## 3-2- مدیریت

3-2-1. میانگین سنوات خدمت مدیران در دوره های مختلف تحصیلی به تفکیک: جنس، مدرک تحصیلی، روستا، شهر، منطقه و استان

3-2-2. میانگین سابقه مدیریت مدیران در دوره های مختلف تحصیلی به تفکیک: جنس، مدرک تحصیلی، روستا، شهر، منطقه و استان

3-2-3. میانگین ثبات مدیریت مدیران در دوره های مختلف تحصیلی به تفکیک: جنس، روستا، شهر و استان

3-2-4. درصد مدیران دارای صلاحیت مدیریت از کل مدیران مدارس به تفکیک: دوره تحصیلی، مدرک تحصیلی، جنس، منطقه و استان

5-3-2. میزان رضایت دانش آموزان و اولیا در مورد عملکرد مدیریت مدارس به تفکیک: جنس، روستا، شهر و استان

6-3-2. میزان رضایت شغلی کارکنان به تفکیک: مدرک تحصیلی، دوره تحصیلی، اداری - آموزشی، جنس و استان

7-3-2. میزان استفاده از فناوری اطلاعات در فرایند یاددهی - یادگیری به تفکیک: دوره تحصیلی، جنس، روستا، شهر و استان

8-3-2. میزان مشارکت اولیاء، معلمان و دانش آموزان در برنامه ریزی و اداره امور مدارس به تفکیک: جنس، روستا، شهر و استان

9-3-2. میزان مطابقت قوانین و مقررات با نیازهای آموزش و پرورش (تناسب قوانین)

10-3-2. میزان انطباق امور اجرایی با قوانین، مقررات و شیوه نامه ها (رعایت قوانین)

11-3-2. میزان تلاش مدیران برای تدارک امکانات و تجهیزات موردنیاز در امر تدریس معلمان

### 3- برون داد

#### 3-1- برون داد واسطه ای

1-1-3. نرخ قبولی به تفکیک پایه تحصیلی، دوره تحصیلی، نوع مدرسه، جنسیت، شهری و روستایی، منطقه و استان

2-1-3. نسبت اتلاف به تفکیک دوره تحصیلی، جنسیت و استان

3-1-3. میانگین طول تحصیل به تفکیک دوره تحصیلی، جنسیت و استان

4-1-3. نرخ ماندگاری در پایه های مختلف به تفکیک جنسیت و استان

5-1-3. نرخ مردودی در پایه های مختلف به تفکیک جنسیت و استان

6-1-3. نرخ تکرار در پایه های مختلف به تفکیک جنسیت و استان

7-1-3. نرخ ارتقاء در پایه های مختلف به تفکیک جنسیت و استان

8-1-3. درصد دانش آموختگان هر دوره تحصیلی به تفکیک جنسیت و استان

9-1-3. نرخ گذر از دوره تحصیلی آموزش عمومی (ابتدایی به راهنمایی و راهنمایی به متوسطه) به متوسطه به تفکیک جنسیت و استان

10-1-3. نرخ کارایی درونی به تفکیک دوره تحصیلی، جنس، شهر - روستا و استان

11-1-3. سهم اتلاف ناشی از ترک تحصیل از کل اتلاف بر حسب دوره تحصیلی، جنسیت، منطقه و استان

12-1-3. سهم اتلاف ناشی از تکرار پایه از کل اتلاف بر حسب دوره تحصیلی، جنسیت، منطقه و استان

13-1-3. نرخ باسواد جمعیت 10-40 سال به تفکیک: جنس، روستا، شهر و استان

14-1-3. نرخ باسواد جمعیت 10 سال به بالا به تفکیک: جنس، روستا، شهر و استان

#### 3-2- برون داد نهایی

### 3-2-1. بعد شناختی

3-2-1.1. میزان شناخت دانش آموختگان از اصول و فروع دین اسلام به تفکیک: دوره تحصیلی، جنس، روستا، شهر و استان

3-2-1.2. درصد دانش آموزانی که مقید به اقامه نماز هستند به تفکیک: دوره تحصیلی، جنس، منطقه و استان

3-2-1.3. میزان شناخت دانش آموختگان از قانون اساسی و ساختار حقوقی نظام جمهوری اسلامی ایران

3-2-1.4. میزان آشنایی دانش آموختگان با آداب و رسوم فرهنگی، اجتماعی، اسلامی و ایرانی به تفکیک: جنس، روستا، شهر و استان

3-2-1.5. میزان آشنایی دانش آموختگان با حقوق فردی و شهروندی و احترام به دیگران و رعایت حقوق افراد جامعه به تفکیک: دوره تحصیلی، جنس، روستا، شهر و استان

3-2-1.6. میزان آشنایی دانش آموختگان با اصول و مبانی توسعه پایدار اجتماعی، فرهنگی، اقتصادی و زیست محیطی

3-2-1.7. میزان آگاهی سیاسی دانش آموختگان به تفکیک: جنس، روستا، شهر و استان

### 3-2-2. بعد نگرشی

3-2-2.1. میزان تغییرات نگرش اجتماعی دانش آموختگان به تفکیک: دوره تحصیلی، جنس، روستا، شهر و استان

3-2-2.2. تأثیر آموزش و پرورش بر میزان شرکت در انتخابات (ریاست جمهوری، مجلس شورای اسلامی و غیره)

3-2-2.3. میزان تأثیر آموزش و پرورش بر دانش آموختگان در گرایش دینی، رفتار، اخلاق و مناسبات اجتماعی آنان به تفکیک: جنس، دوره تحصیلی، روستا، شهر، منطقه و استان

3-2-2.4. میزان تغییرات نگرشی دانش آموختگان نسبت به توسعه پایدار

3-2-2.5. میزان تغییرات نگرشی دانش آموختگان نسبت به ارزش و قداست کار و تلاش اجتماعی و اقتصادی

### 3-2-3. بعد مهارتی

3-2-3.1. میزان آشنایی دانش آموختگان با مشاغل موجود در جامعه به تفکیک: جنس و دوره تحصیلی

3-2-3.2. میزان آشنایی دانش آموختگان با مهارت های شغلی میانی موجود در جامعه

3-2-3.3. سهم آموزش و پرورش در درآمد خانواده

3-2-3.4. میانگین نمره عملکرد دانش آموختگان در خواندن و فهم آیات قرآن کریم به تفکیک: دوره تحصیلی، جنس، روستا، شهر و استان

3.5-2-3. میانگین نمره عملکرد دانش آموختگان در خواندن متون فارسی و نگارش و تهیه گزارش‌های علمی و فنی (درک مفاهیم، دستور زبان فارسی و...) به تفکیک: دوره تحصیلی، جنس، روستا، شهر و استان

3.6-2-3. میانگین نمره عملکرد دانش آموختگان در دروس مختلف (ریاضیات، علوم، تعلیمات دینی و معارف اسلامی، تاریخ، جغرافیا و زبان دوم) به تفکیک: دوره تحصیلی، جنس، روستا، شهر و استان

3.7-2-3. درصد دانش آموختگانی که بلافاصله بعد از اخذ دیپلم در دانشگاه‌ها و مؤسسات آموزش عالی پذیرفته می‌شوند

3.8-2-3. میزان تأثیر ورزش مدارس در سلامت جسم و روان دانش آموزان به تفکیک: جنس و دوره تحصیلی

3.9-2-3. میزان تأثیر آموزش رسمی بر مطالعات غیر درسی دانش آموزان به تفکیک: دوره تحصیلی، جنس، روستا، شهر و استان

3.10-2-3. میزان توانایی دانش آموختگان دوره متوسطه در انجام وظایف پس از اشتغال

3.11-2-3. میزان رضایت کارفرمایان از توانایی دانش آموختگان دوره متوسطه

## پیوست شماره 8 : شاخصهای ارزشیابی نظام آموزشی در دبیرخانه شورای عالی آموزش و پرورش

### 1- درونداد

#### 1-1- نیروی انسانی

1-1-1- نسبت دانش آموزان به کل کارکنان آموزشی

1-1-2- نسبت کارکنان واجد شرایط علمی به کل کارکنان

1-1-3- نسبت کارکنان آموزشی واجد شرایط حرفه‌ای به کل کارکنان آموزشی

1-1-4- نسبت کارکنان اداری واجد شرایط حرفه‌ای به کل کارکنان اداری

1-1-5- نسبت ساعات آموزش به کل کارکنان آموزشی

1-1-6- نسبت دانش آموزان به کل کارکنان

1-1-7- میانگین سطح تحصیلات کارکنان

1-1-8- نسبت کارکنان ارتقا یافته به مدارج تحصیلی بالاتر به کل کارکنان

1-1-9- میانگین سنوات خدمتی کارکنان

1-1-10- ضریب اشتغال ظاهری و واقعی کارکنان آموزشی

1-1-11- درصد کارکنان به تفکیک نوع استخدام



- 1-1-12- نسبت کارکنان آموزشی به کل کارکنان
- 1-1-13- میانگین ساعات آموزش‌های ضمن خدمت سالانه کارکنان
- 1-2- دانش آموزان
- 1-2-1- درصد پذیرش دوره پیش دبستانی
- 1-2-2- درصد پذیرش ظاهری و واقعی جمعیت 6 ساله
- 1-2-3- نسبت دانش آموزان دوره پیش دبستانی گذرانده به کل دانش آموزان پایه اول
- 1-2-4- درصد پوشش تحصیلی ظاهری و واقعی
- 1-2-5- درصد پوشش تحصیلی ویژه سنی
- 1-2-6- درصد دانش آموزان به تفکیک دوره های تحصیلی
- 1-2-7- درصد دانش آموزان دوره متوسطه و پیش دانشگاهی به تفکیک رشته‌های تحصیلی
- 1-2-8- درصد دانش آموزان شاخه فنی و حرفه‌ای و کار دانش
- 1-2-9- سهم هر زمینه تحصیلی در شاخه‌های فنی و حرفه‌ای و کار دانش
- 1-2-10- نسبت دانش آموزان استثنایی به لازم‌التعلیمان استثنایی
- 1-2-11- نسبت دانش آوزان استثنایی به کل دانش آموزان
- 1-2-12- نسبت دانش آموزان استعدادهای برتر تحت پوشش به کل دانش آموزان
- 1-2-13- درصد دانش آموزان کلاس‌های مختلط
- 1-2-14- درصد دانش آموزان کلاس‌های چندپایه
- 1-2-15- نسبت دانش آموزان مدارس غیردولتی به کل دانش آموزان
- 1-3- برنامه درسی
- 1-3-1- میزان انطباق اهداف و سرفصل‌های مواد درسی با اهداف دوره‌های تحصیلی
- 1-3-2- میزان تناسب محتوای آموزشی و پرورشی با ویژگی‌ها و نیازهای دانش آموزان
- 1-3-3- میزان تناسب محتوای آموزشی و پرورشی با نیازها و مسائل جامعه
- 1-3-4- میزان تناسب حجم محتوای آموزشی و پرورشی با زمان (ساعات) تعیین شده
- 1-3-5- درصد کتابهای درسی استاندارد به کل کتابهای درسی دانش آموزان
- 1-3-6- میانگین فاصله زمانی بازنگری برنامه‌های درسی
- 1-3-7- نسبت کتاب‌های درسی بازنگری شده به کل کتاب‌های درسی
- 1-3-8- نسبت کتاب‌های درسی جدیدالتألیف به کل کتاب‌های درسی
- 1-3-9- نسبت دروس دارای رسانه‌های کمک آموزشی (کتاب راهنمای معلم - کتاب کار لوح فشرده - فیلم آموزشی و ...) به کل دروس
- 1-3-10- نسبت راهنمای برنامه‌های درسی مصوب به کل مواد درسی

11-3-1- میزان مشارکت معلمان در طراحی و تدوین برنامه‌های درسی

4-1- فضاهای آموزشی و پرورشی

1-4-1- نسبت مدارس استاندارد به کل مدارس

2-4-1- نسبت مدارس دارای نمازخانه به کل مدارس

3-4-1- نسبت دانش آموزان به کلاس‌های درس

4-4-1- ضریب بهره‌برداری از کلاس‌های درس

5-4-1- نسبت مدارس دو نوبته به کل مدارس

6-4-1- نسبت مدارس مقاوم در برابر حوادث غیرمترقبه به کل مدارس

7-4-1- سرانه زیربنای اردوگاه‌های فرهنگی - تربیتی

8-4-1- نسبت پژوهش‌سراهای دانش آموزی و کانون‌های فرهنگی - تربیتی به کل دانش آموزان

9-4-1- سرانه زمین و زیربنای فضاهای ورزشی

10-4-1- درصد مدارس دارای آزمایشگاه، کارگاه و کتابخانه مستقل

5-1- امکانات و تجهیزات

1-5-1- درصد میز، نیمکت و صندلی‌های استاندارد موجود مدارس

2-5-1- سرانه کتاب‌های موجود در کتابخانه‌های مدارس

3-5-1- میزان انطباق کتابها، مجلات و نشریات موجود در مدارس با نیازها و ویژگی‌های دانش آموزان و معلمان

4-5-1- نرخ دسترسی کارکنان و دانش آموزان به فناوری اطلاعات و ارتباطات

5-5-1- نسبت مدارس دارای امکانات و وسایل ورزشی استاندارد به کل مدارس

6-5-1- نسبت مدارس دارای امکانات بهداشتی استاندارد به کل مدارس

7-5-1- نسبت مدارس دارای وسایل گرمایشی و سرمایشی استاندارد به کل مدارس

8-5-1- نسبت ادارات و واحدهای آموزشی برخوردار از فناوری اطلاعات و ارتباطات به کل ادارات و واحدهای آموزشی

آموزشی

9-5-1- ضریب ایمنی وسایل کارگاهی و آزمایشی مدارس

10-5-1- میزان تناسب وسایل کارگاهی و آزمایشگاهی مدارس با محتوای آموزشی

6-1- بودجه و اعتبارات

1-6-1- سهم بودجه آموزش و پرورش از بودجه عمومی به تفکیک جاری و عمرانی

2-6-1- سهم هزینه‌های آموزش و پرورش از کل تولید ناخالص داخلی (G.D.P)

3-6-1- سرانه دانش آموزی به تفکیک دوره‌های تحصیلی و شاخه تحصیلی دوره متوسطه

4-6-1- سهم اعتبارات غیرپرسنلی از کل اعتبارات آموزش و پرورش

5-6-1- سرانه اعتبارات دانش آموزان استعدادهای برتر از کل بودجه آموزش و پرورش

- 1-6-6- سرانه اعتبارات دانش آموزان استثنایی از کل بودجه آموزش و پرورش
- 1-6-7- سهم اعتبارات فعالیت‌های پرورشی از کل بودجه آموزش و پرورش
- 1-6-8- نسبت اعتبارات پژوهشی به کب اعتبارات آموزش و پرورش
- 1-6-9- سهم اعتبارات آموزش کارکنان از کل اعتبارات آموزش و پرورش
- 1-6-10- نسبت میانگین حقوق و مزایای کارکنان آموزش و پرورش به درآمد سرانه کشور
- 1-6-11- نسبت درآمدهای حاصل از منابع غیردولتی به کل اعتبارات دولتی آموزش و پرورش
- 1-6-12- سهم اعتبارات جاری آموزش و پرورش عمومی از کل بودجه جاری آموزش و پرورش
- 1-7- معیشت و رفاه کارکنان

- 1-7-1- نسبت میانگین حقوق ماهانه کارکنان آموزش و پرورش به میانگین حقوق و مزایای سایر کارکنان دولت
- 1-7-2- تغییرات میانگین حقوق و مزایای ماهانه کارکنان آموزش و پرورش به قیمت‌های جاری و ثابت
- 1-7-3- میزان بهره‌مندی کارکنان آموزش و پرورش از منابع و ظرفیت‌های درون سازمانی
- 1-7-4- میزان رضایت‌مندی کارکنان آموزش و پرورش از ارائه خدمات بهداشتی و درمانی
- 1-7-5- میزان بهره‌مندی کارکنان آموزش و پرورش از تسهیلات مسکن
- 1-7-6- سرانه وام دریافتی کارکنان آموزش و پرورش
- 1-7-7- میزان بهره‌مندی کارکنان آموزش و پرورش از ارائه خدمات ورزشی و تفریحی سالم

## 2- فرایند

### 2-1- مدیریت

- 2-1-1- درصد مدیران دارای برنامه سالانه به کل مدیران
- 2-1-2- میزان هماهنگی و انطباق برنامه‌ها و فعالیت‌های مدیران با خط مشی‌ها و سیاست‌های کلان آموزش و پرورش
- 2-1-3- درصد طرح‌ها و برنامه‌های اجرا شده مدیران در سطوح مختلف
- 2-1-4- میزان استفاده مدیران از نظرات صاحب‌نظرانف کارکنان، اولیاء و دانش آموزان در تصمیم‌سازی و تصمیم‌گیری
- 2-1-5- میزان موافقت مدیران در ایجاد زمینه بروز خلاقیت و نوآوری در کارکنان
- 2-1-6- میزان رضایت دانش آموزان، اولیاء و مراجعان از مدیران
- 2-1-7- میزان رضایت شغلی کارکنان
- 2-1-8- میزان موفقیت مدیران برای جذب و بهره‌گیری از منابع، امکانات و تجهیزات موردنیاز متناسب با برنامه‌ها و فعالیت‌ها
- 2-1-9- میزان موفقیت مدیران در نظارت و ارزشیابی مؤثر و مستمر عملکرد کارکنان مرتبط با حوزه وظایف
- 2-1-10- میزان پاسخگویی مدیران به مخاطبان

- 2-1-11- میزان تعامل و ارتباط مدیران با افراد درون و برون سازمانی
- 2-1-12- میزان بهره‌برداری مدیران از سمینارها، کنفرانس‌ها و همایش‌های برگزار شده
- 2-1-13- میزان انطباق امور اجرایی با قوانین، مقررات و دستورالعمل‌ها
- 2-1-14- میزان کارآمدی قوانین، مقررات و دستورالعمل‌ها
- 2-1-15- میزان تناسب محتوای دوره‌های آموزشی کارکنان با نیازهای شغلی آنان
- 2-2- برنامه‌ها و فعالیت‌های آموزشی و پرورشی
- 2-2-1- میزان انطباق برنامه‌ها و فعالیت‌های آموزشی و پرورشی با اهداف دوره‌های تحصیلی
- 2-2-2- میزان اهتمام مدیریت به آموزش و توسعه معارف قرآنی
- 2-2-3- میزان استفاده معلمان از روش‌های متناسب با موضوع و به کارگیری ابزارها - لوازم و فناوری‌های آموزشی در فرایند یاد دهی - یادگیری
- 2-2-4- میزان حاکمیت روابط انسانی در محیط اداری و آموزشی
- 2-2-5- میزان اهتمام مدیریت به رفع آسیب‌های اجتماعی دانش آموزان
- 2-2-6- میزان مشارکت کارکنان، دانش آموزان و اولیاء در طراحی و اجرای برنامه‌ها
- 2-2-7- میزان استفاده معلمان از روش‌ها و ابزارهای اندازه‌گیری متنوع و متناسب با حیطه‌های دانش، نگرش و مهارت‌های دانش آموزان در سنجش پیشرفت تحصیلی
- 2-2-8- میزان اهتمام مدیریت مدارس به تشکیل و فعال‌سازی گروه‌های علمی و آموزشی معلمان انجمن‌ها و تشکل‌های دانش آموزی
- 2-2-9- میزان اهتمام مدیریت مدارس به برگزاری اردو، مسابقات و گردش‌های علمی، فعالیت‌های فرهنگی، هنری بهداشتی و ورزشی
- 2-2-10- میزان اهتمام مدیریت مدارس به برگزاری نماز جماعت، مراسم مذهبی و مراسم صبحگاهی در مدارس
- 2-2-11- میزان پاسخگویی کتابخانه‌های مدارس به نیازهای واقعی دانش آموزان
- 2-2-12- درصد دانش آموزان استفاده‌کننده از خدمات مشاوره‌ای و روان‌شناختی
- 2-2-13- میزان اهتمام مدارس در تأمین سلامت جسمی و بهداشت روانی دانش آموزان
- 2-2-14- سرانه مطالعه غیردرسی دانش آموزان
- 2-2-15- نسبت تعداد روزهای آموزشی برگزار شده به روزهای آموزشی مصوب
- 2-3- برنامه‌ها و فعالیت‌های پژوهشی
- 2-3-1- نسبت کارکنان پژوهنده به کل کارکنان آموزش و پرورش
- 2-3-2- میزان کاربست یافته‌های پژوهشی در سطوح مختلف تصمیم‌سازی و تصمیم‌گیری
- 2-3-3- نسبت دانش آموزان پژوهنده به کل دانش آموزان
- 2-3-4- نسبت مقالات منتشر شده در نشریات معتبر داخلی و خارجی به کل پژوهش‌های انجام شده در آموزش و پرورش

- 5-3-2- نسبت کتاب‌های تألیفی و ترجمه‌ای کارکنان به کل کارکنان
- 6-3-2- نسبت مقالات ارائه شده در همایش‌ها و سمینارهای داخلی و خارجی به کل کارکنان
- 7-3-2- درصد پژوهش‌های انجام شده در حوزه‌های ستادی
- 8-3-2- درصد اختراعات و ابتکارات ثبت شده دانش آموزان و کارکنان
- 9-3-2- نسبت دانش آموزان استفاده کننده از پژوهش‌سراهای دانش آموزی به کل دانش آموزان

### 3- برونداد

#### 3-1- برونداد واسطه‌ای

- 1-3-1- نرخ قبولی دانش آموزان
- 2-3-1- نرخ ارتقای دانش آموزان
- 3-3-1- نرخ تکرار پایه دانش آموزان
- 4-3-1- نرخ ترک تحصیل دانش آموزان
- 5-3-1- نرخ فارغ التحصیلی دانش آموزان
- 6-3-1- نرخ ماندگاری دانش آموزان
- 7-3-1- نرخ گذر دانش آموزان
- 8-3-1- نرخ اتلاف
- 9-3-1- نرخ باسوادی گروه‌های سنی 6-10، 11-13 و 14-17
- 10-3-1- نسبت واحدهای گذرانده شده دانش آموزان به واحدهای ارایه شده در دوره متوسطه
- 11-3-1- میانگین طول تحصیل دانش‌آموختگان
- 12-3-1- میانگین و انحراف معیار نمرات عملکرد دانش آموزان در دروس دوره‌های مختلف تحصیلی

#### 3-2- برونداد نهایی

- 1-3-2- میزان دستیابی دانش‌آموختگان به اهداف اعتقادی
- 1-3-2-1- میزان شناخت دانش‌آموختگان از خود و خدای خویش
- 2-3-2-1- میزان برخورداری دانش‌آموختگان از روحیه حقیقت‌جویی
- 3-3-2-1- میزان اعتقاد و ایمان دانش‌آموختگان به مبانی اسلام و بینش الهی مبتنی بر قرآن کریم، سنت پیامبر (ص) و ائمه معصومین (ع) با توجه به اصول 12 و 13 قانون اساسی در مورد مذاهب اسلامی و اقلیت‌های دینی
- 4-3-2-1- میزان پذیرش دانش‌آموختگان از حاکمیت مطلق خداوند بر جهان و انسان و اعمال این حاکمیت بر جامعه بر اساس اصل ولایت فقیه
- 2-3-2-2- میزان دستیابی دانش‌آموختگان به اهداف اخلاقی
- 1-3-2-2- میزان برخورداری دانش‌آموختگان از فضائل و مکارم اخلاقی بر اساس ایمان به خدا و تقوی اسلامی

- 3-2-2-2- میزان التزام عملی دانش آموختگان به احکام و آداب اسلامی
- 3-2-2-3- میزان برخورداری دانش آموختگان از اعتماد به نفس و استقلال شخصیت
- 3-2-2-4- میزان برخورداری دانش آموختگان از کرامت اخلاقی و عزت نفس
- 3-2-2-5- میزان برخورداری دانش آموختگان از عواطف متعادل انسانی و همزیستی مسالمت آمیز
- 3-2-2-6- میزان رعایت نظم و انضباط دانش آموختگان در روابط فردی و اجتماعی
- 3-2-2-7- میزان پرهیز دانش آموختگان از بیکارگی، بطالت و مشاغل کاذب
- 3-2-2-8- میزان برخورداری دانش آموختگان از روحیه امید به آینده
- 3-2-3- میزان دستیابی دانش آموختگان به اهداف علمی آموزشی:
- 3-2-3-1- میزان برخورداری دانش آموختگان از روحیه تحقیق، تفکر، تعقل، تعمق، نقد و ابتکار
- 3-2-3-2- میزان برخورداری دانش آموختگان از روحیه تعلیم و تعلم و تربیت مستمر
- 3-2-3-3- میزان شناخت، پرورش و هدایت استعداد های افراد در جهت اعتلای فرد و جامعه
- 3-2-3-4- میزان شناخت دانش آموختگان از اسرار جهان آفرینش و قوانین طبیعت به عنوان آیات الهی
- 3-2-3-5- میزان آشنایی دانش آموختگان با زبان و خط فارسی
- 3-2-3-6- میزان آشنایی دانش آموختگان با زبان عربی به منظور آشنایی با قرآن و معارف اسلامی
- 3-2-3-7- میزان توسعه علوم و فنون و مهارت های مور نیاز فرد و جامعه
- 3-2-3-8- میزان علاقه مندی دانش آموختگان به مطالعه و کتابخوانی
- 3-2-3-9- میزان مشارکت و همکاری دانش آموختگان در فعالیت های گروهی
- 3-2-4- میزان دستیابی دانش آموختگان به اهداف فرهنگی هنری:
- 3-2-4-1- میزان شکوفایی ذوق و استعداد های مختلف هنری دانش آموختگان
- 3-2-4-2- میزان آشنایی دانش آموختگان با زیبایی های جهان آفرینش به عنوان مظاهر و جمال الهی
- 3-2-4-3- میزان آشنایی دانش آموختگان با هنر های اسلامی؛ ملی و جهانی مناسب
- 3-2-4-4- میزان التزام دانش آموختگان به حفظ میراث فرهنگی هنری و تاریخی
- 3-2-4-5- میزان آشنایی دانش آموختگان با فرهنگ و آداب و سنن مطلوب جامعه اسلامی ایران
- 3-2-4-6- میزان احتراز دانش آموختگان از رسوم منحط و خرافی
- 3-2-4-7- میزان آشنایی دانش آموختگان با تاریخ و فرهنگ و تمدن اسلام، ایران و جهان با تأکید بر فرهنگ معاصر
- 3-2-5- میزان دستیابی دانش آموختگان به اهداف اجتماعی
- 3-2-5-1- میزان برخورداری دانش آموختگان از روحیه پاسداری از قداست و روابط خانواده بر پایه حقوق و اخلاق اسلامی
- 3-2-5-2- میزان اهتمام دانش آموختگان به محقق کردن قسط اسلامی و پاسداری از آن
- 3-2-5-3- میزان برخورداری دانش آموختگان از روحیه برادری و تعاون اسامی و همبستگی ملی و فرهنگی

- 3-2-5-4- میزان اهتمام دانش آموختگان به انجام فریضه امر به معروف و نهی از منکر
- 3-2-5-5- میزان ادای احترام دانش آموختگان به قانون و التزام به رعایت آن
- 3-2-5-6- میزان برخورداری دانش آموختگان از روحیه مسئولیت پذیری و مشارکت در فعالیت‌های دینی، فرهنگی و اجتماعی
- 3-2-5-7- میزان برخورداری دانش آموختگان از روحیه تولی و تبری
- 3-2-5-8- میزان برخورداری دانش آموختگان از روحیه گذشت، فداکاری و ایثار در روابط اجتماعی
- 3-2-5-9- میزان برخورداری دانش آموختگان از سعه صدر و تحمل آرای دیگران در برخورد اندیشه‌ها
- 3-2-5-10- میزان ادای احترام دانش آموختگان به شخصیت افراد و مراعات حقوق مادی و معنوی آنان
- 3-2-5-11- میزان مقاومت دانش آموختگان در برابر تبلیغات سوء
- 3-2-5-12- میزان برخورداری دانش آموختگان از روحیه سازگاری اجتماعی
- 3-2-6- میزان دستیابی دانش آموختگان به اهداف زیستی:
- 3-2-6-1- میزان سلامت جسمی و بهداشت روانی دانش آموختگان
- 3-2-6-2- میزان رعایت بهداشت عمومی و حفظ محیط زیست توسط دانش آموختگان
- 3-2-6-3- میزان برخورداری دانش آموختگان از روحیه توجه به تربیت بدنی به عنوان زمینه رشد معنوی انسان
- 3-2-7- میزان دستیابی دانش آموختگان به اهداف سیاسی:
- 3-2-7-1- میزان برخورداری دانش آموختگان از بینش سیاسی مبتنی بر اصل ولایت فقیه برای مشارکت آگاهانه در سرنوشت سیاسی کشور
- 3-2-7-2- میزان آگاهی دانش آموختگان از اندیشه‌های دینی و سیاسی حضرت امام خمینی (ره)
- 3-2-7-3- میزان حمایت دانش آموختگان از اتحاد اسلامی بین مسلمانان
- 3-2-7-4- میزان حمایت دانش آموختگان از حق طلبان، عدالتخواهان، مظلومان و مستضعفان جهان
- 3-2-7-5- میزان برخورداری دانش آموختگان از روحیه مبارزه با مستکبران، استثمارگران و ستمکاران بر اساس ارزش‌های اسلامی
- 3-2-7-6- میزان برخورداری دانش آموختگان از روحیه پاسداری از استقلال همه جانبه کشور
- 3-2-7-7- میزان برخورداری دانش آموختگان از روحیه نفی هرگونه ستمگری، ستم کشی، سلطه‌گری و سلطه پذیری
- 3-2-7-8- میزان برخورداری دانش آموختگان از روحیه سلحشوری و حفظ کیان اسلام
- 3-2-7-9- میزان شناخت دانش آموختگان از مسایل سیاسی ایران و جهان بخصوص ممالک اسلامی و ملل محروم
- 3-2-7-10- میزان شناخت دانش آموختگان از ترفندهای استعمار و استکبار جهانی و ضرورت مبارزه با آن
- 3-2-7-11- میزان علاقه مندی و افتخار دانش آموختگان به کشور و انقلاب اسلامی
- 3-2-8- میزان دستیابی دانش آموختگان به اهداف اقتصادی:

3-2-8-1- میزان اهمیت قائل شدن دانش آموختگان به رشد اقتصادی به عنوان وسیله‌ای برای رسیدن به رشد توسعه اجتماعی

3-2-8-2- میزان شناخت دانش آموختگان از ارزش و قداست کار و معاش حلال

3-2-8-3- میزان شناخت دانش آموختگان از حرف و مشاغل مولد

3-2-8-4- میزان آمادگی و مهارت‌های کسب شده دانش آموختگان برای ورود به مشاغل مولد

3-2-8-5- میزان برخورداری دانش آموختگان از روحیه ساده زیستی، قناعت و پرهیز از هرگونه اسراف و مصرف زدگی و تجمل گرایی

3-2-8-6- میزان برخورداری دانش آموختگان از روحیه انفاق و دستگیری محرومان

3-2-8-7- میزان برخورداری دانش آموختگان از روحیه عمل به احکام اقتصادی اسلامی

3-2-8-8- میزان برخورداری دانش آموختگان از روحیه مبارزه با بهره کشی اقتصادی و مشاغل خلاف مصالح جامعه اسلامی

3-2-8-9- میزان شناخت دانش آموختگان از منابع اقتصادی کشور و شیوه‌های صحیح استفاده از آنها

3-2-8-10- میزان برخورداری دانش آموختگان از روحیه حراست از اموال عمومی و ثروت ملی

3-2-8-11- میزان برخورداری دانش آموختگان از وجدان کاری

### پیوست شماره 9: تدوین شاخصهای تربیتی در یک تحقیق دانشگاهی

تحقیق حاضر به منظور تدوین شاخص های تربیتی در دوره آموزش عمومی ، در دو مطالعه جداگانه انجام گرفته است. در مطالعه اول به تحلیل اهداف آموزش و پرورش و کتاب های درسی مربوط به دوره عمومی، به اخذ نظر متخصصان و معلمان پرداخته شده و نسخه اولیه شاخص های تربیتی تدوین شده است. در مطالعه دوم نظر متخصصان 6 زمینه تخصصی مربوط در خصوص شاخص های تدوین شده اخذ شده است. نتایج تحقیق به طور کلی حاکی از آن است که از میان 112 شاخص پیشنهادی در پنج بعد اعتقادی، اخلاقی، فرهنگی - هنری، اجتماعی و سیاسی (به عنوان ابعاد تربیتی) مجموعاً تعداد 49 شاخص پذیرفته شده است.

112 شاخص پیشنهادی بدین شرح است :

#### شاخصهای عامل اعتقادی

1- به تدریج به جستجوی منابع مربوط به شناخت خدا در مدرسه و کتابخانه می پردازد

2- از معلمان و والدین درباره چگونگی پدید آمدن جهان و انسان سؤال می کند

3- در مراسم عبادی که در مدرسه تشکیل می شود داوطلبانه شرکت می کند

4- ویژگی های بارز زندگی پیامبر اسلام (ص) (حداقل 10 ویژگی) را بیان می کند

5- درباره زندگی هر یک از 12 امام می تواند (حداقل 10 جمله) (به غیر از زندگینامه های آنها) را بیان کند



- 6- ویژگی های بارز زندگی حضرت فاطمه (س) (حداقل 10 ویژگی) را بیان می کند
- 7- اصول و فروع دین اسلام را نام برده، دلیل تفاوت آنها را ذکر می کند و احساس خود را نسبت به آنها بیان می کند
- 8- کتابهای آسمانی را نام برده، احساس خود را نسبت به آنها بیان می کند و دلیل برتری قرآن نسبت به آنها را در 5 عبارت بیان می کند
- 9- در هر شبانه روز فراتر از درس قرآن، 20 دقیقه بعد نماز در خانه قرآن می خواند و درباره مفاهیم آن حداقل 3 سؤال از والدین و معلمان می پرسد
- 10- نماز خود را می خواند و از آن لذت می برد
- 11- درباره جایگاه دعا در زندگی 10 عبارت بیان کرده، احساس خود را در این مورد ذکر می کند و حداقل 2 دعای معروف را در طول برنامه هفتگی خود می خواند
- 12- ضرورت گرفتن روزه را در 5 جمله بیان کرده، احساس خود را در این باره ذکر می کند و در حد توان سعی می کند روزه بگیرد
- 13- تقدس مسجد را در 8 عبارت تعریف کرده، احساس خود را نسبت به آنها بیان می کند و حداقل در 20 درصد موارد نماز خود را در مسجد مدرسه و محل می خواند
- 14- «مالکیت» در اسلام را تعریف کرده و در زندگی مدرسه ای و اجتماعی در هیچ موردی از مال دیگران بدون اجازه برداشت نمی کند
- 15- مفاهیم «جهاد»، «شهادت»، «ایثار» را تعریف کرده، احساس خود را درباره آنها بیان می کند و داوطلب حضور در آنها به صورت عملی (مثلاً عضویت در بسیج مدرسه و محل در شرایط غیر جنگی حاضر) است

#### شاخصهای عامل اخلاقی

- 1 - در راه خداشناسی خویش کوشیده و اکنون می تواند حداقل 5 ویژگی خوب و 5 عیب خویش را بیان کند
- 2 در برخورد با دیگران (به ویژه بزرگترها) همواره در سلام کردن پیش قدم است
- 3 دارای صراحت بیان است به گونه ای که در صورت عدم تمایل به انجام رفتاری، به راحتی «نه» می گوید
- 4 در میان مدرسه، خانه و محله همواره در پی شناخت رفتاری افراد است و در حل مسائل ابراز همدردی می کند (مثلاً گفتگو، کمک مالی، صرف وقت و ...)
- 5 نسبت به سر زدن به فامیل حساس است و سعی می کند فامیل درجه اول را حداکثر 15 روز یکبار و بقیه را هر یک ماه یک بار ملاقات کند
- 6 در صف ها نوبت را رعایت می کند، در نشستن جای راحت را به دیگران می دهد، در استفاده از امکانات عمومی مدرسه و جامعه صرفه جو است
- 7 در حفظ محیط زیست (مدرسه، خانه، جامعه) کوشا است، به گونه ای که هر جایی که می رود هنگام ترک آنجا، وضعیت مانند زمانی است که او هنوز وارد نشده و یا بهتر از آن است

- 8 در وعده وفادار است و همواره قبل از موعد در مکان مقرر حاضر است
- 9 در نزد بیش از 80 درصد بچه های کلاس او فردی خوش برخورد و خوش اخلاق، مهربان، بانشاط و وفادار است
- 10 تمیز و آراسته است به گونه است که کفش او همواره تمیز، لباس های او بدون چرک و معطر و موی سر او (برای پسران) همواره کوتاه و مرتب است
- 11 در موقعی که خیلی ناراحت و خیلی خوشحال است تصمیم نمی گیرد، یعنی عواطف خود را کنترل می کند
- 12 به عقیده خود احترام می گذارد و در صورت درست بودن، آن را می پذیرد
- 13 در رابطه با پدر و مادر، دستورات آنها را اجرا می کند، هنگام ورود آنها از جا برمی خیزد، هرگز جلوتر از آنها راه نمی رود، پایش را جلو آنها دراز نمی کند، صحبت آنها را قطع نمی کند
- 14 در رابطه با معلمان، در نامیدن آنها همواره از واژه آقا و خانم استفاده می کند، هیچ گاه به آنها توهین نمی کند و همواره خود را مدیون آنها می داند، به مناسبتهای مختلف از آنها تشکر می کند
- 15 به عنوان یک پسر رفتار مردانه دارد و در تصمیمات او درشتی، شجاعت و جدیت دیده می شود و به عنوان یک دختر رفتار زنانه دارد و در برخوردهای او عفت، محبت و ظرافت دیده می شود
- 16 چیزهایی که به صورت امانت از دیگران می گیرد در جایی یادداشت می کند و در موعد مقرر عودت می دهد و چیزهایی را هم که امانت می دهد یادداشت می کند و در موعد مقرر طلب می کند
- 17 به دیگران احترام می گذارد (متکبر نیست)، اما محبت او هیچ وقت خارج از حد نیست (چاپلوسی)
- 18 قدرشناس است، نسبت به خداوند، پدر و مادر، معلمان و کسانی که برای او زحمت کشیده اند، لاقبل به زبان می آورد و هر کجا ممکن شد جبران می کند
- 19 در برابر مشکلات، آنها را به عنوان واقعیات زندگی می پذیرد، در حل آنها می کوشد، برای حل آنها از دیگران کمک می گیرد، تا از میان برداشتن آنها از پا نمی نشیند
- 20 در انجام کارها، با برنامه عمل می کند، فعال است نه بی انگیزه، خود شروع می کند و متکی به دیگران نیست، حتی الامکان به دیگران زحمت نمی دهد، دقت می کند
- 21 در تصمیم گیری با پدر و مادر و یکی از معلمان و یکی از دوستان مشورت می کند
- 22 عیب دوستش را با او در میان می گذارد و پشت سر او مطرح نمی کند
- 23 موفقیت های دیگران را به گونه مختلف زبانی، رفتاری و ... تبریک می گوید و یا حداقل در درون از آنها خوشحال است
- 24 برای انجام کارهای خود برنامه دارد که در آن نام کارها، زمان انجام، اوقات فراغت و ... تعریف شده است، هر روز میزان پیشرفت آن را می سنجد و در مقابل پیامد آنها پاسخگو است

### شاخصهای عامل فرهنگی - هنری

- 1 احساس خود را درباره هنر به روشنی بیان می کند

- 2 زمینه های علاقه و توانایی خود به هنر (حداقل در یک مورد) را دقیقاً بیان می کند
- 3 حداقل 7 مورد از جلوه های هنر در طبیعت را ذکر می کند
- 4 حداقل در یکی از رشته های هنری (موسیقی، نقاشی، خطاطی و ...) وارد شده و کار می کند
- 5 از انجام کارهایی که به آثار فرهنگی لطمه وارد می کند (دست زدن، نوشتن مطالب بر روی آنها و ...) به طور جدی پرهیز و نسبت به صیانت آنها دقت لازم را به عمل می آورد
- 6 حداقل نیمی از وقتی که به کار هنری می پردازد با دانش آموزان دیگر همراه است و کار گروهی انجام می دهد
- 7 دلایل انتخاب زمینه هنری خود و عدم انتخاب زمینه های هنری دیگر را حداقل در 5 عبارت بیان می کند
- 8 حداقل به اندازه زمانی که در مدرسه به کارهای هنری می پردازد در خارج از مدرسه نیز به تکمیل آن اقدام می کند
- 9 دست او، (و احتمالاً سایر اعضای دیگر) همانند فکرش به راحتی وی را در انجام کار هنری یاری می دهند
- 10 در هنگام انجام کار هنری و بعد از آن وی دارای آسایش روانی است، به گونه ای که مواردی مانند تشویش، اضطراب، افسردگی و ... در او دیده نمی شود
- 11 هارمونی هنری در فعالیت های روزمره زندگی وی مانند ترتیب فعالیت ها، نظم در ظاهر، حضور در مدرسه، انضباط در دروس و کلاس و ... دیده می شود
- 12 در سایر دروس جنبه زیبایی شناختی ناشی از هنر را به کار می برد به عنوان مثال در دروس حوزه علوم انسانی تخیل و احساس، در دروس ریاضی و فیزیک تفکر انتقادی و در دروس علوم تجربی نیز مشاهده منظم را مورد توجه قرار می دهد
- 13 هنرهای سنتی ایرانی - اسلامی را می شناسد (مانند موسیقی، معماری، خطاطی و...) و احساس خود را نسبت به آنها بیان می کند
- 14 در هنگام بازدید از اشیاء بناها و نوشته های قدیمی از دست زدن، خط کشیدن و سایر کارهایی که موجب معیوب شدن آنها شود، خودداری می کند
- 15 در برنامه فرهنگی خود در هر ماه حداقل 2 بار در مراسم سنتی ملی و دینی شرکت می کند
- 16 در هر رشته هنری حداقل 2 هنرمند معروف (یکی ایرانی و دیگری خارجی) را می شناسد، احساس خود را درباره آنها بیان می کند و به نیکی از آنها یاد می کند
- 17 الگوهای فرهنگی دیگران (زبان، آداب و رسوم، پوشش و ...) را می شناسد، احساس خود را درباره آنها بیان می کند و از آنها به نیکی یاد می کند

#### شاخصهای عامل اجتماعی

- 1 به محض دیدن پدر و مادر و یا هر یک از اعضای خانواده به آنها سلام می کند
- 2 در انجام کارهای خانه به منظور کمک به دیگران حداقل روزی یک ساعت وقت اختصاص می دهد
- 3 در بحث ها و گفتگوهای خانوادگی مشارکت کرده و ضمن رعایت ادب، دیدگاه خود را بیان می کند

- 4 با همسایگان ارتباط اجتماعی دارد به این صورت که آنان را می شناسد، از آنها احوالپرسی می کند و در انجام کارهای عمومی با آنها مشارکت می کند
- 5 قوانین و مقررات اجتماعی مانند نظم و انضباط در مدرسه، قوانین راهنمایی و رانندگی در شهر و ضوابط جاری در محل زندگی و ... را می شناسد و به آنها عمل می کند
- 6 در هنگام حضور در شهر (یا روستا)، مکان های عمومی مانند پارک، سینما و ... از آلوده کردن محیط به شدت خودداری می کند
- 7 امکانات عمومی در شهر و روستا مانند فضاهای ورزشی، کیوسک های تلفن، وسایل رفت و آمد عمومی، درختان و گل ها و جنگل را تخریب نمی کند و برعکس در حفظ آنها کوشا است
- 8 بیشتر از نصف دانش آموزان کلاس با او ارتباط دوستانه قوی دارند و بیش از 70 درصد از معلمان مدرسه وی را به عنوان دانش آموز فعال در بحث های کلاسی می شناسد
- 9 در چند گروه اجتماعی (کلاس و مدرسه، تیم ورزشی، مسجد محل، گروه هنری و ...) عضو است و در نقش های متفاوت (مدیر، عضو اصلی و ...) ایفای نقش می کند
- 10 مباحث اجتماعی را پیگیری می کند به گونه ای که حداقل نیم ساعت در روز به دیدن، شنیدن یا خواندن مطالب مختلف اجتماعی می پردازد
- 11 در انجام کارهای گروهی داوطلب است و کارهای خود را به صورت تیمی انجام می دهد
- 12 هیچ تصمیمی را بدون مشورت با افراد مورد اعتماد (والدین، معلمان و...) آغاز نمی کند
- 13 در گروه هایی که رهبر آنها است وظیفه هر کس را به وی ابلاغ می کند و در گروه هایی که عضو آنها است شرح وظایف خود را درخواست می کند (به سلسله مراتب معتقد است)
- 14 موقعی که دیگران دیدگاه خود را بیان می کند فقط گوش می کند و در صورت لزوم نکات مورد نظر را یادداشت می کند، سپس به ترتیب ابتدا قوت و بعد نقاط ضعف آنها را بیان می کند
- 15 ارتباط و مهارت های ارتباطی را می شناسد و با هر فرد و دسته مطابق با ویژگی های خودشان ارتباط اجتماعی برقرار می کند
- 16 در برخورد اول با هر کس، وی با پرسیدن سؤالات عمومی ارتباط و گفتگو را شروع می کند
- 17 در برقراری ارتباط اجتماعی با دیگران به هیچ وجه وارد مسایل شخصی و خصوصی آنها مثلاً گرایش های دینی، سیاسی و ... نمی شود
- 18 در برقراری ارتباط اجتماعی حدود صحبت کردن را رعایت می کند به گونه ای که نه مطلقاً ساکت است که دیگران وی را گوشه گیر بخوانند و نه بیش از حد حرف می زند که وی را پر حرف بخوانند. او زمان را تقسیم بر تعداد افراد می کند تا سهم صحبت هر فرد را بیابد
- 19 برخی مهارت های ساده اجتماعی مانند آدرس دادن، پست کردن مراسلات، مراجعه به بانک، خرید کردن و ... را به درستی انجام می دهد

20 در مسافرت هایی که مدرسه و خانه تحت عناوین اردو، سیاحت، زیارت و... ترتیب می دهند شرکت می کند تا ارتباطات اجتماعی خود را عمیق کند

21 مراکز خدمات عمومی مانند اورژانس، پلیس، آتش نشانی و... را می شناسد و در مواقع ضروری از آنها کمک می گیرد

### شاخصهای عامل سیاسی

- 1 به تدریج در سرنوشت سیاسی خود مشارکت می کند به گونه ای که در انتخابات مختلف مدرسه (چه در مقام انتخاب شونده و چه در مقام انتخاب کننده) شرکت می کند
- 2 حداقل 5 نفر از افرادی را که برای آزادی کشور تلاش کرده اند (قبل از انقلاب اسلامی مانند باقرخان، ستارخان، میرزا کوچک خان، شهید فضل اله نوری و...) را نام می برد و از آنها به نیکی یاد می کند
- 3 با مطالعه آثار و اندیشه های حضرت امام خمینی (ره) حداقل 10 ویژگی بارز از ویژگی های استعمار زدا و آزادی خواه ایشان را معرفی می کند
- 4 هر جا که نامی از شهدا می شنود از آنها به نیکی نام برده و برای آنها طلب مغفرت می کند، در هنگام حضور در بهشت زهرا، حتماً به مزار شهدا رفته و برای آنها فاتحه قرائت می کند
- 5 به تدریج به عبارت «سیاست ما عین دیانت ماست» با حضور در نمازهای جماعت مدرسه و محل و نماز جمعه (همراه والدین) جامه عمل می پوشد
- 6 سرود ملی کشور را از حفظ می خواند و به محض شنیدن آن از جای بلند می شود و به حالت احترام می ایستد
- 7 محتوای پرچم کشور را تعریف می کند و در به اهتزاز در آوردن آن در موارد مختلف (صبح ها هنگام ورود به کلاس و...) مشارکت دارد
- 8 به تدریج با نقش ولایت فقیه در نظام جمهوری اسلامی آشنا می شود، آن را تعریف می کند و با آگاهی آن را می پذیرد
- 9 فراتر از برنامه های درسی مدرسه، قانون اساسی کشور را تهیه و مطالعه آن را آغاز می کند
- 10 به تدریج و از راه مطالعه در دستیابی به یک دیدگاه سیاسی با ثبات تلاش می کند
- 11 در کلاس همواره سر جای خود می نشیند، بدون اجازه از اموال دیگران استفاده نمی کند و در تقسیم بندی امکانات عمومی مدرسه عدالت را رعایت می کند
- 12 بعد از اتمام دروس مربوط (مانند اجتماعی، تاریخی و...) با برنامه ریزی مشخص و هدایت معلم، حداقل 15 دقیقه درباره مسائل سیاسی جاری با همکلاسی های خود گفتگو می کند
- 13 در گفتگوهای سیاسی، دیدگاه خود را به ادب و احترام رعایت می کند و هنگامی که دیگران دیدگاه های خود را مطرح می کنند به دقت گوش می کند
- 14 بردباری سیاسی دارد به گونه ای که مشکلات کار را می پذیرد، برای آنها برنامه طرح می کند و برای پاسخ آنها دقت لازم را صرف می کند

- 15 حقوق خود را در زمینه های مختلف مانند انتخاب نوع پوشش، مدیر و سرنوشت در رده های گوناگون، گرایش سیاسی، نگرش دینی، نوع هنر و... می شناسد، آنها را طلب می کند و در راه احقاق آنها از قانون تجاوز نمی کند
- 16 هویت ملی و دینی دانش آموز ایرانی را تعریف می کند، حداقل 5 مورد از مظاهر آن را می شمارد و علاقه خود را در عمل به آنها نشان می دهد
- 17 فراتر از درس کلاسی، در هر هفته حداقل 2 ساعت درباره سیاست مطالعه می کند تا آگاهی سیاسی خود را تعمیق بخشد
- 18 واژه های «استعمار»، «استثمار»، «تهاجم» را تعریف کرده و 2 مورد از کشورهای استعمارگر را درباره کشور خود با ذکر موارد مذکور نام می برد
- 19 به تدریج به مطالعه تاریخ اسلام علاقمند می شوند به گونه ای که مطالعه روی مبارزات سیاسی پیامبر اکرم (ص) و ائمه معصومین (ص) را آغاز کرده است
- 20 حساسیت به سرنوشت سایر مسلمانان جهان را از طریق پیگیری اخبار و رویدادهای مربوط به مبارزه آنها با ستمگران و شرکت در مراسم حمایت آنها در طول سال (از جمله روز جهانی قدس) نشان می دهند
- 21 علاقه خود به انقلاب اسلامی را از طریق مشارکت در مراسم بزرگداشت وقایع مهم آن به ویژه 22 بهمن در سطح مدرسه و جامعه نشان می دهد
- 22 وقایع مهم سیاسی را پیگیری می کند به گونه ای که می تواند حداقل 3 مورد آن را که در هفته اتفاق افتاده نام برده و تحلیل کند
- 23 هوشیاری سیاسی خود را به صورت های گوناگون از جمله در موارد زیر نشان می دهد
- 24 اولاً مطالب را کامل دریافت می کند، ثانیاً در بیان آنها انصاف دارد به گونه ای که آنها را کم و زیاد اعلام نمی کند، ثالثاً مصالح سیاسی کشور را در نقل مطلب سیاسی رعایت می کند به گونه ای که مواردی را که لازم است به صورت فراگیر مطرح نشود نزد خود نگه می دارد.
- 25 آمادگی و علاقه لازم برای دفاع از کشور در مواقع لزوم را از طریق شرکت در بسیج مدرسه و پایگاه مقاومت محل و با رعایت تمام موارد احتیاطی به دست می آورد (این مورد به ویژه برای پسران مطرح است)

از میان شاخصهای پیشنهادی فوق، نهایتاً اولویت 49 شاخص به شرح ذیل به تأیید متخصصان رسیده است:

<p>1- نماز خود را می خواند و از آن لذت می برد</p> <p>2- از معلمان و والدین درباره چگونگی پدید آمدن جهان و انسان سؤال می کند.</p> <p>3- کتاب های آسمانی را نام برده، احساس خود را نسبت به آنها بیان می کند و دلیل برتری قرآن نسبت به آنها را در 5 عبارت بیان می کند</p>	<p>عامل اعتقادی</p>
--	-------------------------

<p>4- به تدریج به جستجوی منابع مربوط به شناخت خدا در مدرسه و کتابخانه می پردازد.</p> <p>5- «مالکیت» در اسلام را تعریف کرده و در زندگی مدرسه ای و اجتماعی در هیچ موردی از مال دیگران بدون اجازه برداشت نمی کند.</p> <p>6- درباره زندگی هر یک از 12 امام می تواند (حداقل 10 جمله) (به غیر از زندگی نامه های آنها) بیان کند.</p> <p>7- در هر شبانه روز فراتر از درس قرآن، 20 دقیقه بعد از نماز در خانه قرآنی می خواند و درباره مفاهیم آن حداقل 3 سؤال از والدین و معلمان می پرسد</p> <p>8- مفاهیم «جهاد»، «شهادت»، «ایثار» را تعریف کرده، احساس خود را درباره آنها بیان می کند و داوطلب حضور در آنها به صورت عملی (مثلاً عضویت در بسیج مدرسه و محل در شرایط غیرجنگی حاضر) است</p>	
<p>1- در وعده وفادار است و همواره قبل از موعد در مکان مقرر حاضر است</p> <p>2- در برخورد با دیگران (به ویژه بزرگترها) همواره در سلام کردن پیش قدم است</p> <p>3- قدرشناس است، نسبت به خداوند، پدر و مادر، معلمان و کسانی که برای او زحمت کشیده اند، لافاقل به زبان می آورد و هر جا ممکن شد جبران می کند</p> <p>4- چیزهایی که به صورت امانت از دیگران می گیرد در جایی یادداشت می کند و در موعد مقرر عودت می دهد و چیزهایی را هم که امانت می دهد یادداشت می کند و در موعد مقرر طلب می کند</p> <p>5- به دیگران احترام می گذارد (متکبر نیست)، اما محبت او هیچ وقت خارج از حد نیست (چاپلوسی)</p> <p>6- دارای صراحت بیان است به گونه ای که در صورت عدم تمایل به انجام رفتاری، به راحتی «نه» می گوید</p> <p>7- تمیز و آراسته است به گونه است که کفش او همواره تمیز، لباس های او بدون چرک و معطر و موی سر او (برای پسران) همواره کوتاه و مرتب است</p> <p>8- در صف ها نوبت را رعایت می کند، در نشستن جای راحت را به دیگران می دهد، در استفاده از امکانات عمومی مدرسه و جامعه صرفه جو است</p> <p>9- عیب دوستش را با او در میان می گذارد و پشت سر او مطرح نمی کند</p> <p>10- در راه خداشناسی خویش کوشیده و اکنون می تواند حداقل 5 ویژگی خوب و 5 عیب خویش را بیان کند</p> <p>11- موفقیت های دیگران را به گونه مختلف زبانی، رفتاری و ... تبریک می گوید و یا حداقل در درون از آنها خوشحال است</p> <p>12- در نزد بیش از 80 درصد بچه های کلاس او فردی خوش برخورد و خوش اخلاق، مهربان،</p>	<p>عامل اخلاقی</p>

<p>بانشاط و وفادار است</p> <p>13- در انجام کارها، با برنامه عمل می کند، فعال است نه بی انگیزه، خود شروع می کند و متکی به دیگران نیست، حتی الامکان به دیگران زحمت نمی دهد، دقت می کند</p> <p>14- در تصمیم گیری با پدر و مادر و یکی از معلمان و یکی از دوستان مشورت می کند</p> <p>15- نسبت به سر زدن به فامیل حساس است و سعی می کند فامیل درجه اول را حداکثر 15 روز یکبار و بقیه را هر یک ماه یک بار ملاقات کند</p>	
<p>1- حداقل در یکی از رشته های هنری (موسیقی، نقاشی، خطاطی و ...) وارد شده و کار می کند</p> <p>2- حداقل به اندازه زمانی که در مدرسه به کارهای هنری می پردازد در خارج از مدرسه نیز به تکمیل آن اقدام می کند</p> <p>3- زمینه های علاقه و توانایی خود به هنر (حداقل در یک مورد) را دقیقاً بیان می کند</p> <p>4- حداقل 7 مورد از جلوه های هنر در طبیعت را ذکر می کند</p> <p>5- هنرهای سنتی ایرانی - اسلامی را می شناسد (مانند موسیقی، معماری، خطاطی و...) و احساس خود را نسبت به آنها بیان می کند</p> <p>6- احساس خود را درباره هنر به روشنی بیان می کند</p>	<p>عامل فرهنگی - هنری</p>
<p>1- در هنگام حضور در شهر (یا روستا)، مکان های عمومی مانند پارک، سینما و... از آلوده کردن محیط به شدت خودداری می کند</p> <p>2- قوانین و مقررات اجتماعی مانند نظم و انضباط در مدرسه، قوانین راهنمایی و رانندگی در شهر و ضوابط جاری در محل زندگی و ... را می شناسد و به آنها عمل می کند</p> <p>3- به محض دیدن پدر و مادر و یا هر یک از اعضای خانواده به آنها سلام می کند</p> <p>4- امکانات عمومی در شهر و روستا مانند فضاهای ورزشی، کیوسک های تلفن، وسایل رفت و آمد عمومی، درختان و گل ها و جنگل را تخریب نمی کند و برعکس در حفظ آنها کوشا است</p> <p>5- در بحث ها و گفتگوهای خانوادگی مشارکت کرده و ضمن رعایت ادب، دیدگاه خود را بیان می کند</p> <p>6- برخی مهارت های ساده اجتماعی مانند آدرس دادن، پست کردن مراسلات، مراجعه به بانک، خرید کردن و... را به درستی انجام می دهد</p> <p>7- در مسافرت هایی که مدرسه و خانه تحت عناوین اردو، سیاحت، زیارت و... ترتیب می دهند شرکت می کند تا ارتباطات اجتماعی خود را عمیق کند</p> <p>8- مراکز خدمات عمومی مانند اورژانس، پلیس، آتش نشانی و... را می شناسد و در مواقع ضروری از آنها کمک می گیرد</p> <p>9- بیشتر از نصف دانش آموزان کلاس با او ارتباط دوستانه قوی دارند و بیش از 70 درصد از معلمان</p>	<p>عامل اجتماعی</p>



<p>مدرسه وی را به عنوان دانش آموز فعال در بحث های کلاسی می شناسند</p> <p>10- در گروه هایی که رهبر آنها است وظیفه هر کس را به وی ابلاغ می کند و در گروه هایی که عضو آنها است شرح وظایف خود را درخواست می کند (به سلسله مراتب معتقد است)</p> <p>11- موقعی که دیگران دیدگاه خود را بیان می کند فقط گوش می کند و در صورت لزوم نکات مورد نظر را یادداشت می کند، سپس به ترتیب ابتدا قوت و بعد نقاط ضعف آنها را بیان می کند</p> <p>12- هیچ تصمیمی را بدون مشورت با افروود مورد اعتماد (والدین، معلمان و...) آغاز نمی کند</p> <p>13- ارتباط و مهارت های ارتباطی را می شناسد و با هر فرد و دسته مطابق با ویژگی های خودشان ارتباط اجتماعی برقرار می کند</p>	
<p>1- سرود ملی کشور را از حفظ می خواند و به محض شنیدن آن از جای بلند می شود و به حالت احترام می ایستد</p> <p>2- محتوای پرچم کشور را تعریف می کند و در به اهتزاز درآوردن آن در موارد مختلف (صبح ها هنگام ورود به کلاس و...) مشارکت دارد</p> <p>3- حداقل 5 نفر از افرادی را که برای آزادی کشور تلاش کرده اند (قبل از انقلاب اسلامی مانند باقرخان، ستارخان، میرزا کوچک خان، شهید فضل اله نوری و...) را نام می برد و از آنها به نیکی یاد می کند</p> <p>4- آمادگی و علاقه لازم برای دفاع از کشور در مواقع لزوم را از طریق شرکت در بسیج مدرسه و پایگاه مقاومت محل و با رعایت تمام موارد احتیاطی به دست می آورد (این مورد به ویژه برای پسران مطرح است)</p> <p>5- حقوق خود را در زمینه های مختلف مانند انتخاب نوع پوشش، مدیر و سرنوشت در رده های گوناگون، گرایش سیاسی، نگرش دینی، نوع هنر و... می شناسد، آنها را طلب می کند و در راه احقاق آنها از قانون تجاوز نمی کند</p> <p>6- در کلاس همواره سر جای خود می نشیند، بدون اجازه از اموال دیگران استفاده نمی کند و در تقسیم بندی امکانات عمومی مدرسه عدالت را رعایت می کند</p> <p>7- در گفتمان سیاسی، دیدگاه خود را به ادب و احترام را رعایت می کند و هنگامی که دیگران دیدگاه های خود را مطرح می کنند به دقت گوش می کند</p>	<p>عامل سیاسی</p>

## پیوست شماره 10: چالشهای کلان تربیت رسمی و عمومی در مطالعات سند ملی آموزش و پرورش

- 1- ضرورت ابتناء نظام تربیت رسمی و عمومی بر مبانی (فلسفه) تربیت اسلامی و فرهنگ ایرانی در برابر نظام تربیت رسمی و عمومی وارداتی.
- 2- ضرورت توجه متوازن به پویایی و پایایی و پاسخگویی نظام تربیت رسمی و عمومی به اقتضائات اجتماعی و محیطی (به ویژه مطالبات رهبری، نخبگان و احکام سندهای فرادستی).
- 3- تحولات گسترده علم و فناوری (از جمله فناوری‌های پنج گانه نوین) و ضرورت پاسخگویی هوشمندانه نظام تربیت رسمی و عمومی به اقتضائات آن.
- 4- ضرورت ارائه تبیین سازوار از تضاد متناسب به سنت و تجدد (مدرنیته) در راهبری نظام تربیت رسمی و عمومی.
- 5- لزوم تحقق رویکرد ارزش مدار عقلانی برای انتخاب آگاهانه نظام معیار و التزام به آن.
- 6- حفظ و تحکیم هویت ایرانی - اسلامی در تعامل با محیط جهانی و تکوین هویت انسانی در تراز جهانی.
- 7- ضرورت توجه متوازن به ابعاد مشترک و اختصاصی هویت متریان (با تأکید بر هویت مشترک).
- 8- ضرورت نگاه یکپارچه به جریان تربیت و تکوین هویت متربی در برابر نگاه تفکیکی و تجزیه گرایانه به حوزه آموزش و پرورش.
- 9- حفظ و تحکیم وحدت ملی و توجه به تنوع اقوام و اقلیت‌ها.

- 10- ضرورت بسط عدالت همه جانبه تربیتی و نهادینه ساختن آن در برابر توسعه کمی بدون رعایت معیارهای کیفی.
- 11- لزوم ایفای نقش حاکمیتی (قانون گذاری و سیاست گذاری و نظارت) و کاهش وظایف تصدی گری دولت در امور اجرایی با توجه به الزامات مشارکت فعال بخش غیردولتی و تقویت برون سپاری و رقابت پذیری.
- 12- ضرورت دستیابی به اهداف تربیت رسمی و عمومی و نظام سنجش، پذیرش و گزینش دانشجو.
- 13- کم رنگ شدن مرزهای تربیت رسمی و غیررسمی و گسترش عوامل اثرگذار بر جریان تربیت.
- 14- نهادینه سازی تفکر راهبردی در ساختار مدیریت نظام آموزش و پرورش (به ویژه برای تحقق سند ملی) و ایجاد تفکر برنامه‌ای و نهادینه ساختن عمل بر پایه آن در برابر حاکمیت روزمرگی.
- 15- تقابل رویکرد عرضه مدار حاکم بر وضعیت موجود با رویکرد متوازن عرضه و تقاضا مدار.
- 16- ضرورت توسعه رویکرد توجه متوازن به فرایندها، ستانده‌ها و نتیجه‌ها در برابر رویکرد توجه صرف به نهاده‌ها.
- 17- اتکاء کامل بر منابع دولتی و ضرورت جلب مشارکت و تنوع بخشی در تأمین منابع و امکانات.
- 18- الزامات آمایش سرزمینی، تحولات جمعیتی و هرم سنی دانش آموزان و تصلب در سیاست‌ها و ساختارهای آموزشی.
- 19- ضرورت بهبود و ارتقاء بهره‌وری (کارایی و اثربخشی) نظام تربیت رسمی و عمومی در برابر سیطره کمیت و بی توجهی به سازوکارهای افزایش کارایی و اثربخشی.
- 20- ضرورت انسجام و یکپارچگی داخلی برای کسب مزیت‌های راهبردی و حضور فعال در محیط رقابتی در برابر بخشی نگری، موازی کاری و ناهماهنگی اجزاء نظام.
- 21- ضرورت پژوهش محوری در نظام تربیت رسمی و عمومی در برابر رویکرد سلیقه‌ای و غیر کارشناسانه در سیاست گذاری‌ها و برنامه‌ریزی‌ها.
- 22- کثرت بلاای طبیعی و محدودیت دانش فنی و حقوق متناسب با تمهید زیرساخت‌های کالبدی بایسته نظام تربیت رسمی و عمومی (شامل فضاها، عمومی و اختصاصی امن و مقاوم و همچنین تجهیزات و فناوری‌های مناسب)
- 23- ضرورت توجه به نقش بنیادی عوامل انسانی (به ویژه مربی) و عدم تناسب سازوکارهای ساماندهی و مدیریت منابع انسانی (جذب، آماده سازی، حفظ، ارتقاء و ارزشیابی از شایستگی‌های آنان)
- 24- ضرورت نگاه سرمایه‌ای و مولد به نظام تربیت رسمی و عمومی و توجه به آن به عنوان نهاد زیرساختی و شالوده توسعه پایدار و دانش بنیان در برابر نگاه صرف مصرفی و هزینه‌ای غیرمولد.
- 25- ضرورت تربیت نسلی برخوردار از سلامت جسمی و روانی در برابر توسعه بیماری‌های نوظهور و طیف آسیب‌های برخاسته از شرایط تمدنی جدید.

SCCcr.ir